

Rapid

Rapid Einachsgeräte Gesamtsortiment



Lageplan Rapid Technic AG



Herstelleranschrift und Vertrieb Schweiz / Export

Rapid Technic AG

Industriestrasse 7
8956 Killwangen
Schweiz

Internet www.rapid.ch
EwMail info@rapid.ch
Telefon +41 44 743 11 11

Öffnungszeiten für
Besucherempfang/Showroom:

Montag bis Freitag
07:30 bis 11:45 Uhr
13:15 bis 17:00 Uhr

Lageplan Rapid Technic GmbH



Herstelleranschrift und Vertrieb Deutschland

Rapid Technic GmbH

Zeppelinstraße 1
D-88693 Deggendorf / Mennwangen
Deutschland

Internet www.rapid-technic.de
E-Mail info@rapid-technic.de
Telefon +49 (0) 6291 415959-0

Öffnungszeiten Büro:

Montag bis Donnerstag
08:00 bis 12:30 Uhr
13:00 bis 16:30 Uhr

Freitag
08:00 bis 12:30 Uhr
13:00 bis 15:00 Uhr

Unsere Grundwerte garantieren Mehrwert



Rapid Geräte werden in der Schweiz entwickelt und hergestellt. Von der Konstruktion über Produktion, Montage und Qualitätssicherung bis hin zum Kunden- und Ersatzteildienst stehen wir täglich für die typisch schweizerischen hohen Qualitätswerte ein.



Arbeitsicherheit ist uns wichtig. Deswegen verwenden wir intelligente Systeme, die Sicherheit und effizientes Arbeiten vereinen. Das Sicherheitsdenken beginnt bereits in der Konstruktionsphase und geht mit dem Gerät, für uns eine Selbstverständlichkeit, an die Bedienperson über.



Alle Rapid Geräteträger sind ohne Kuppeln und Schalten stufenlos vor- und rückwärts fahrbar. Aktive Lenksysteme erlauben selbst in steilem und unwegsamem Gelände bestes Handling. Die Bedienperson gibt am Holm über den Drehgriff die Steuerbefehle und das Gerät führt die Arbeit präzise aus.



Rapid geht mit natürlichen wie humanen Ressourcen schonend um. Wir verwenden wo möglich umweltfreundliche Stoffe und arbeiten mit modernen, effizienten Einrichtungen. Das Ergebnis sind hochwertige Produkte, die mit Mensch und Umwelt im Einklang stehen.



Hohe Leistungsfähigkeit und ausgezeichnete Qualität machen unsere Geräte und deren Kombinationen hocheffizient. Dies für den einzelnen Einsatz wie auch über viele Betriebsjahre hinweg. Sofortige Einsatzbereitschaft und Langlebigkeit gehören zu unseren Kernwerten.



Jeder Rapid Geräteträger ist für viele verschiedene Einsatzmöglichkeiten über alle Jahreszeiten einsetzbar. Eine Mehrzweckverwendung senkt Anschaffungs und Betriebskosten massiv. Dazu wird der Platzbedarf für die Gerätelagerung gegenüber von Einzweckgeräten geringer. Das schont Ihr Budget bei maximalem Nutzen.

Inhaltsverzeichnis

	Seite
1. Grundgeräte	7–44
1.1 Rapid REX.....	7
1.2 Rapid MONDO	11
1.3 Rapid KIPOS	15
1.4 Rapid URI	19
1.5 Rapid SWISS	27
1.6 Rapid MONTA.....	31
1.7 Rapid VAREA	35
1.8 Rapid ORBITO.....	41
2. Rad-Sortiment.....	45–47
3. Optionen.....	48–51
3.1 Funkfernsteuerung	48
3.2 Zusatzhydraulik	50
4. Mähtechnik.....	52–68
5. Futterernte.....	69–88
5.1 Wiesenschleppe.....	69
5.2 Heuer Vari	73
5.3 Heuer Morellato	75
5.4 Heuer Bartholet	77
5.5 Heuschieber-Twister.....	79
5.6 Multi-Twister	83
5.7 Rundballenpresse.....	87
6. Mulchtechnik.....	89–96
6.1 Ökomulcher	89
6.2 Schlegelmulcher	93
7. Bodenbearbeitung	97–110
7.1 Bodenfräse	97
7.2 Kreiselegge.....	101
7.3 Umkehrfräse.....	105
7.4 Planieregge.....	109
8. Reinigung.....	111–114
8.1 Kehrmaschine.....	111
9. Winterdienst.....	115–124
9.1 Räumschild.....	115
9.2 Kombi-Streuer	119
9.3 Schneefräse.....	121
10. Transport.....	125–130
10.1 Mini-Cargo.....	125
10.2 Anhänger	127
10.3 Container-Schlepparm	129
11. Sonderanwendungen	131–146
11.1 Wegepflegegerät.....	131
11.2 Wildkrautentferner	135
11.3 Wildkrautbürste.....	139

Produktsortiment Einachsgeräteträger

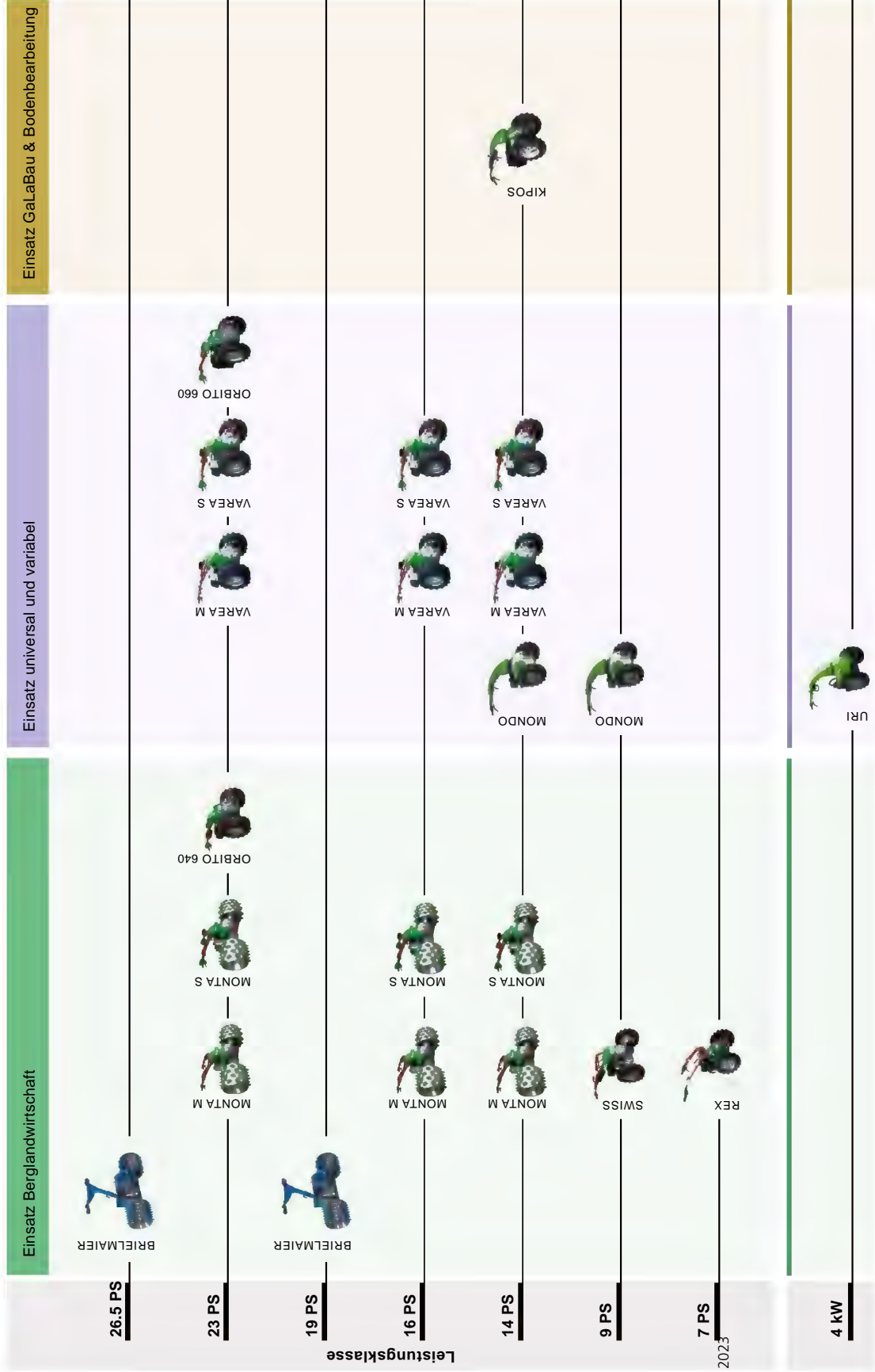

Rapid REX

unschlagbar leicht, wendig und
sicher in steilsten Hanglagen



Mähtechnik

Futterernte

Mulchtechnik

Bodenbearbeitung

Reinigung

Winterdienst

Transport

Sonderanwendungen



Rapid REX – der weltweit leichteste aktiv gelenkte hydrostatische Geräteträger



Mit dem Rapid Rex arbeiten Sie auch dort effizient, wo bisher nur Sensen im Einsatz waren. Dank nur 85 kg Gewicht und tiefem Schwerpunkt lassen sich Hanglagen bis zu 120% Gefälle sicher bearbeiten. Mit der aktiven Holmlenkung ist präzises Manövrieren selbst in unwegsamem Gelände einfach und sicher.



Technische Daten

Motor	Robin EX21
Typ	4-Takt-OHV-Benzinmotor, luftgekühlt
Hubraum	211 cm ³
Zylinder	1
max. Leistung	7 PS/5,1 kW
Starter	manueller Rückholstarter
Gewicht	85 kg (ohne Räder)
Hangtauglichkeit	bis 120 %
Fahrtrieb	hydrostatisch, stufenlose Geschwindigkeitsregulierung vor- und rückwärts
Geschwindigkeit	vorwärts 0–7 km/h, rückwärts 0–4 km/h
Zapfwelle	645 min ⁻¹ bei Motordrehzahl von 3600 min ⁻¹
Kupplung	elektromagnetische Kupplung (ein/aus)
Lenkung	aktive hydraulische Holmlenkung, ausschaltbar
Anbaustutzen	werkzeugloses Schnellwechselsystem Ø 52/54
Holm	Holm und Holmenden höhenverstellbar
Feststellbremse	mechanisch, auf beide Räder wirkend
Zubehör	Steigeisen

Die Rex Erfolgsfaktoren

- Sicheres Arbeiten in steilsten Hanglagen bis 120 % Gefälle
- Hydrostatischer Antrieb für stufenloses Vor- und Rückwärtsfahren
- Aktive Holmlenkung für einfaches und präzises Lenken
- Maximale Traktion, da in jeder Situation beide Räder angetrieben sind
- Bodenschonendes Arbeiten dank geringem Gesamtgewicht
- Auf Einsatzgebiete wählbare verschiedene Bereifungsvarianten und -kombinationen
- Inklusive Steigeisen – damit Sie dem Rapid Rex überall sicher folgen können



Anton Oester, Adelboden

«Der Rapid REX ist aus unserem alpinen Landwirtschaftsbetrieb nicht mehr wegzudenken. Ich mähe damit effizient Steilhänge, die früher nur in aufwendiger Handarbeit gemäht wurden. Die Rapid Stachelräder bieten dabei beste Traktion. Das macht die Arbeiten sicher und schont den Boden der Steilhänge und Alpenwiesen gleichermaßen, was sich langfristig positiv auf die Natur und den Ertrag auswirkt. Die Leistung dieses kleinen Geräts ist einfach phänomenal.»

Gashebel

Zur Einstellung der Motordrehzahl.



Drehgriff

Stufenlos vorwärts oder rückwärts fahren, ohne zu kuppeln und zu schalten.



Motor

Leicht zu startender und durchzugstarker Benzinmotor, entspricht hinsichtlich Leistung und Emissionen dem neusten Stand der Technik.

Zapfwellenbetätigung

Die mechanisch an die Motor-drehzahl gekoppelte Zapfwelle lässt sich einfach per Knopfdruck ein- und ausschalten.



Holmendenverstellung

Griffschrauben ermöglichen ein rasches Anpassen der Holmenden, um auch in schwierigem Gelände in jeder Situation sicher und ergonomisch zu arbeiten.

Lenksperrhebel

Im Bedarfsfall wird damit die aktive Lenkung gesperrt.

Holmlenkung

Durch seitlichen Druck auf den Holm wird die Aktivlenkung betätigt. Die Antriebsräder drehen dadurch unterschiedlich schnell und präzise Lenkmanöver werden leicht ausgeführt. Das schont die Bedienperson wie den Boden.



Kranöse

Für sicheres Anheben und Befestigen.

Schnellwechselsystem

Ermöglicht blitzschnell einen werkzeuglosen Wechsel der verschiedenen Anbaugeräte.



Holmhöhenverstellung

Anpassung der idealen Holmhöhe auf individuelle Bedürfnisse.

Bereifung

Auf Ihre Bedürfnisse abgestimmte flexible Reifenwahl und Kombinationsmöglichkeiten für beste Traktion für jeden Einsatzzweck.

Feststellbremse

Die Feststellbremse wirkt mechanisch auf beide Räder und bietet somit vollumfängliche Sicherheit.



Totmannhebel

Sollte aus irgendeinem Grund der Totmannhebel losgelassen werden, schaltet sich der Fahrtrieb und Geräteantrieb zur Sicherheit der Bedienperson sofort ab, der Verbrennungsmotor läuft weiter.



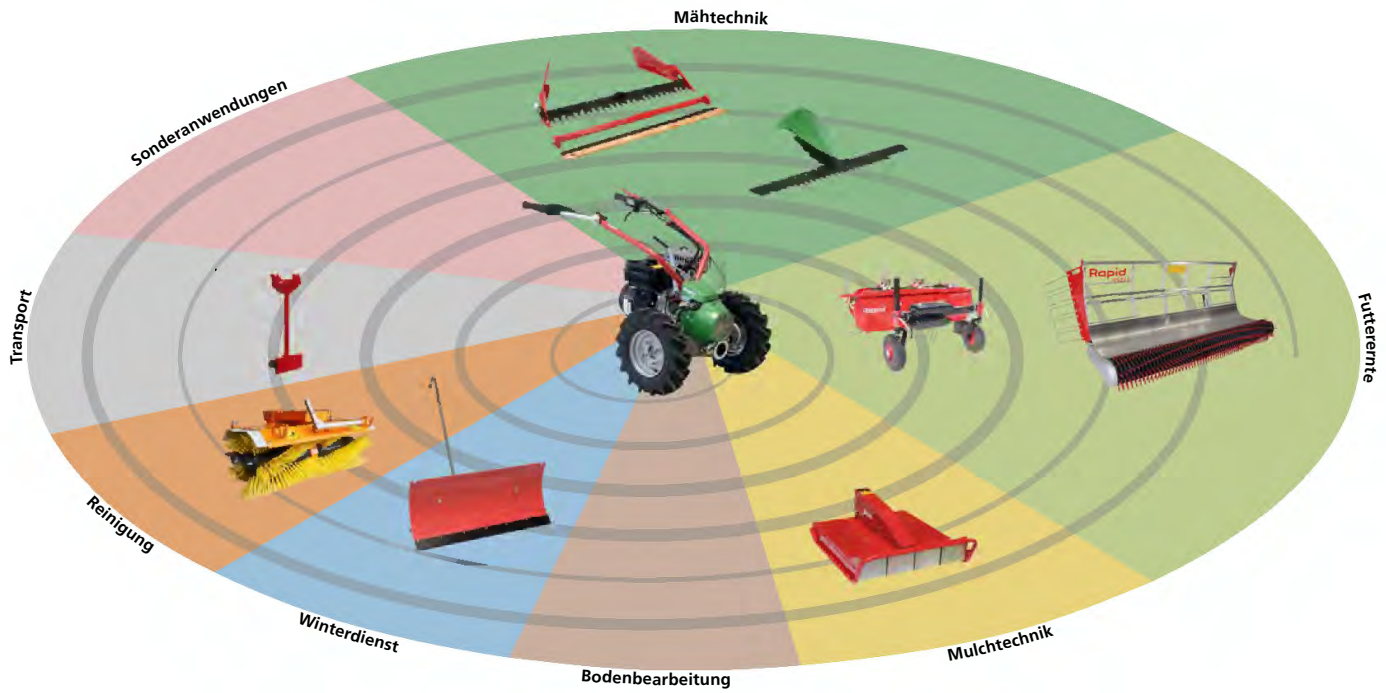

Rapid

Rapid MONDO

kompakter und vielseitiger
Profi für Stadt und Land



Mähetechnik



Futterernte



Mulchetechnik



Bodenbearbeitung



Reinigung



Winterdienst



Transport



Sonderanwendungen



Rapid MONDO – einfach, kompakt, universell und besonders flexibel einsetzbarer Geräteträger



Der Rapid Mondo begeistert Gartenbauer, Kommunaldienste, Landwirte und Hauswarte gleichermaßen. Ein umfassendes Sortiment an Anbaugeräten macht ihn extrem vielseitig einsetzbar. Je nach Anbaugerät kann der Holm des Rapid Mondo seitlich geschwenkt oder gewendet werden. Das ist – wie auch die Holmhöhenverstellung – ohne Werkzeug möglich. Dank der Rapid Wendematic® bleiben die Bedienfunktionen dabei immer gleich.



Technische Daten

Modellbezeichnung	MONDO M091	MONDO M141
Motor	Robin EX27	Robin EX40
Typ	4-Takt-OHV-Benzinmotor, luftgekühlt	
Hubraum	265 cm ³	404 cm ³
Zylinder	1	
max. Leistung	9 PS / 6,6 kW	14 PS / 10,3 kW
Starter	manueller Rückholstarter, optional mit Elektrostarter	
Gewicht	124 kg (ohne Räder)	136 kg (ohne Räder)
Hangtauglichkeit	bis 80%	
Fahrantrieb	hydrostatisch, stufenlose Geschwindigkeitsregulierung vor- und rückwärts	
Geschwindigkeit	vorwärts 0–6 km/h, rückwärts 0–3,6 km/h	
Zapfwelle	900 min ⁻¹ bei einer Motorendrehzahl von 3600 min ⁻¹	
Kupplung	elektromagnetische Kupplung (ein/aus)	
Differenzial	mechanisch, über Handhebel sperrbar	
Freilaufschaltung	ja, manövrierbar (nicht abschleppbar)	
Anbaustutzen	werkzeugloses Schnellwechselsystem Ø 52/54	
Holm	werkzeuglos schwenkbar (230°), in 6 Positionen arretierbar, werkzeuglos höhenverstellbar (10 Positionen), vibrationsgedämpft, mit Wendematic®	werkzeuglos schwenkbar (230°), in 6 Positionen arretierbar, werkzeuglos höhenverstellbar (8 Positionen), vibrationsgedämpft, mit Wendematic®
Feststellbremse	mechanisch, durch Loslassen des Totmannhebels aktiviert	



Die Mondo Erfolgsfaktoren

- Durch den drehbaren Holm sind Arbeiten mit Anbaugeräten, die vor oder hinter der Achse laufen, möglich
- Mit dem bewährten Rapid Drehgriff und hydrostatischem Antrieb ohne zu kuppeln und zu schalten stufenlos vor- und rückwärtsfahren
- Einfach bedienbare Differenzialsperre
- Vielseitiges Sortiment an verschiedenen Anbaugeräten erhältlich
- Für jedes Einsatzgebiet die passende Bereifung wählbar



Rafael Schulte, Handelspartner, Wien

«Bereits mehr als 1350 Rapid Mondo stehen in Wien zum täglichen Liegenschaftsunterhalt im Einsatz. Geschätzt werden vor allem die vielfältigen Einsatzmöglichkeiten, das einfache Handling und die hohe Qualität. Der Rapid Mondo ist nicht mehr aus Wien wegzudenken.»

Holm schwenken und seitlich verstellen

Durch die Betätigung des Handhebels kann der Holm um 230° geschwenkt und in sechs Positionen arretiert werden. Dank der Rapid Wendematic® bleibt die Funktion der Bedienelemente unverändert.

Drehgriff

Stufenlos vorwärts oder rückwärts fahren, ohne zu kuppeln und zu schalten.



Totmannhebel

Durch drücken des Totmannhebels wird die mechanisch auf die Achse wirkende Bremse gelöst und die Maschine zur Inbetriebnahme freigegeben. Wird der Totmannhebel während dem Betrieb losgelassen, schalten Zapfwelle und Fahrtrieb sofort aus. Gleichzeitig stoppt die Bremse das Gerät unverzüglich.



Zapfwellenbetätigung

Die mechanisch an die Motordrehzahl gekoppelte Zapfwelle lässt sich einfach per Knopfdruck ein- und ausschalten.



Holmhöhenverstellung

Werkzeuglose Anpassung der idealen Holmhöhe auf individuelle Bedürfnisse.



Differenzialsperre

Zur Erhöhung der Traktion kann im Bedarfsfall das Differential gesperrt werden.

Motor

Leicht zu startender und durchzugstarker Benzinmotor, entspricht hinsichtlich Effizienz und Emissionen dem neusten Stand der Technik.



Gashebel

Zur Einstellung der Motordrehzahl.



Zusatzgewichte

Optionale Zusatzgewichte zur besseren Traktion oder zum Ausbalancieren schwerer Arbeitsgeräte sind mit einfachem Handgriff montier- oder demontierbar.

Schnellwechselsystem

Ermöglicht blitzschnell einen werkzeuglosen Wechsel der verschiedenen Anbaugeräte.



Bereifung

Auf Ihre Bedürfnisse abgestimmte flexible Reifenwahl und Kombinationsmöglichkeiten für beste Traktion je nach Einsatzzweck.

Hydraulische Freischaltung

Ermöglicht das Manövrieren der Maschine ohne Inbetriebnahme des Motors.

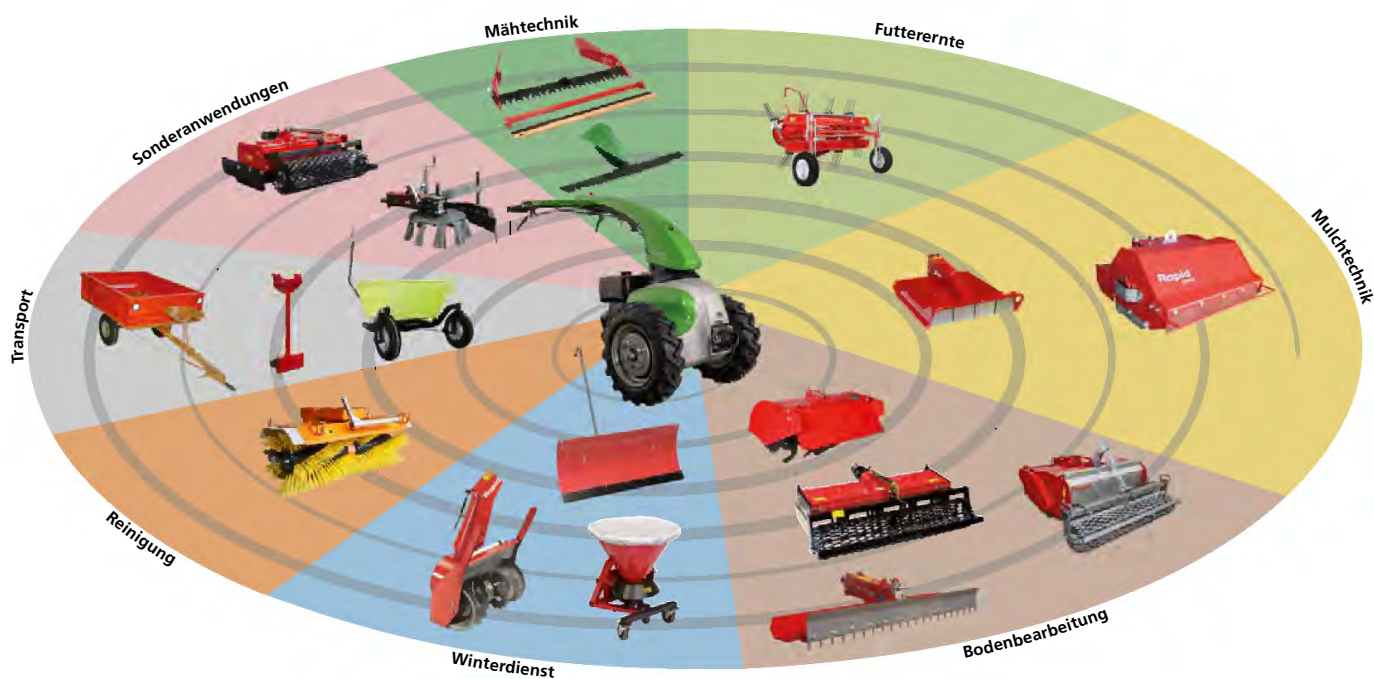

Rapid

Rapid KIPOS

Einfach bedienbarer Spezialist für
den Garten- und Landschaftsbau



Mähetechnik

Futterernte

Mulchetechnik

Bodenbearbeitung

Reinigung

Winterdienst

Transport

Sonderanwendungen



Rapid KIPOS – seine Balance und die schmale Spurbreite zeichnen ihn als den Spezialisten für Bodenfräsarbeiten aus.



Dank stufenlosem Fahrtrieb, werkzeuglos wechselbaren Anbaugeräten und seitlich schwenk- wie drehbarem Holm ist der Rapid KIPOS der perfekte multifunktionell einsetzbare Einachsgeräteträger für den Garten- und Landschaftsbau. Die kompromisslos für Bodenfräsarbeiten ausgelegte Balance ermöglicht selbst über lange Arbeitstage ein kräfteschonendes und einfaches Arbeiten.



Technische Daten

Modellbezeichnung KIPOS M141

Motor	Robin EX40
Typ	4-Takt-OHV-Benzinmotor, luftgekühlt
Hubraum	404 cm ³
Zylinder	1
max. Leistung	14 PS / 10,3 kW
Starter	manueller Rückholstarter, optional mit Elektrostarter
Gewicht	160 kg (ohne Räder)
Hangtauglichkeit	bis 60%
Fahrtrieb	hydrostatisch, stufenlose Geschwindigkeitsregulierung vor- und rückwärts Tempomatfunktion per Drehgriff Feststellhebel, langsamer und schneller Geschwindigkeitsbereich, mit wenigen Handgriffen umstellbar
Geschwindigkeit	vorwärts 0 – 8 km/h, rückwärts 0 – 3,6 km/h
Zapfwelle	1000 min ⁻¹ bei einer Motorendrehzahl von 3600 min ⁻¹
Kupplung	elektromagnetische Kupplungen (ein/aus), unabhängig schaltbar für Fahrtrieb und Zapfwellenantrieb
Differenzial	mechanisch, über Handhebel sperrbar
Freilaufschaltung	hydraulisch, manövrierbar (nicht abschleppbar)
Anbaustutzen	werkzeugloses Schnellwechselsystem Ø 52/54
Holm	werkzeuglos schwenkbar (230°), in 6 Positionen arretierbar, werkzeuglos höhenverstellbar (11 Positionen, zusätzliche Parkstellungen) Holm abklappbar für kompakte Transportmasse
Feststellbremse	mechanisch, durch Loslassen des Totmannhebels aktiviert

Die KIPOS Erfolgsfaktoren

- Einfache und intuitive Bedienung
- Stufenloser Fahrtrieb inkl. Tempomatfunktion
- Fahrgeschwindigkeiten und deren Dosierung auf Bodenbearbeitungsanwendungen ausgelegt
- Seitlich schwenk- und drehbarer Holm
- Einfacher werkzeugloser Wechsel der Anbaugeräte innert kurzen Augenblicken
- Breites Anbaugerätesortiment für alle vier Jahreszeiten
- Sehr geringe Transportmasse
- Einfache Ladungssicherung durch vorgesehene Ösen



Lorenz Arbogast, Leiter Bildungszentrum Jardin Suisse, Neuenkirch

«Der Rapid KIPOS begeistert durch seine Leistungsfähigkeit, den schnellen Anbaugerätewechsel sowie durch seine intuitive Bedienung ohne loslassen des Holms. Insbesondere bei wechselndem Bedienpersonal macht das die täglichen Arbeiten einfach, sicher und effizient.»

Gashebel

Zur Einstellung der Motordrehzahl.

Holm schwenken und seitlich verstellen

Durch die Betätigung des Handhebels kann der Holm um 230° geschwenkt und in sechs Positionen arretiert werden. Dank der Rapid Wendematic® bleibt die Funktion der Bedienelemente unverändert.

Drehgriff

Stufenlos vorwärts oder rückwärts fahren, ohne zu kuppeln und zu schalten.



Drehgriff Feststellhebel

Tempomatfunktion durch festklemmen des Drehgriffs.

Totmannhebel

Durch drücken des Totmannhebels wird die mechanisch auf die Achse wirkende Bremse gelöst und die Maschine zur Inbetriebnahme freigegeben. Wird der Totmannhebel während dem Betrieb losgelassen, schalten Zapfwelle und Fahrtrieb sofort aus. Gleichzeitig stoppt die Bremse das Gerät unverzüglich.



Zapfwellenbetätigung

Die mechanisch an die Motordrehzahl gekoppelte Zapfwelle lässt sich während der Fahrt einfach per Knopfdruck ein- und ausschalten.



Differenzialsperre

Zur Erhöhung der Traktion kann im Bedarfsfall das Differential gesperrt werden.

Kranöse

Für sicheres Anheben und Befestigen.



Schnellwechselsystem

Ermöglicht blitzschnell einen werkzeuglosen Wechsel der verschiedenen Anbaugeräte.



Bereifung

Auf Ihre Bedürfnisse abgestimmte flexible Reifenwahl und Kombinationsmöglichkeiten für beste Traktion und Bodenschonung je nach Einsatzzweck.

Abstellstütze

Bequemes Abstellen, Transportieren oder Einlagern der Maschine dank der optionalen Abstellstütze.

Stauraum

Die Werkzeugkiste bietet Platz für die Utensilien zur täglichen Wartung.

Holmhöhenverstellung

Werkzeuglose Anpassung der idealen Holmhöhe auf individuelle Bedürfnisse.



Motor

Leicht zu startender und durchzugstarker Benzinmotor, entspricht hinsichtlich Effizienz und Emissionen dem neusten Stand der Technik.

Motorschutzbügel

Der optionale Motorschutzbügel schützt die Maschine beim Anfahren an Hindernissen.



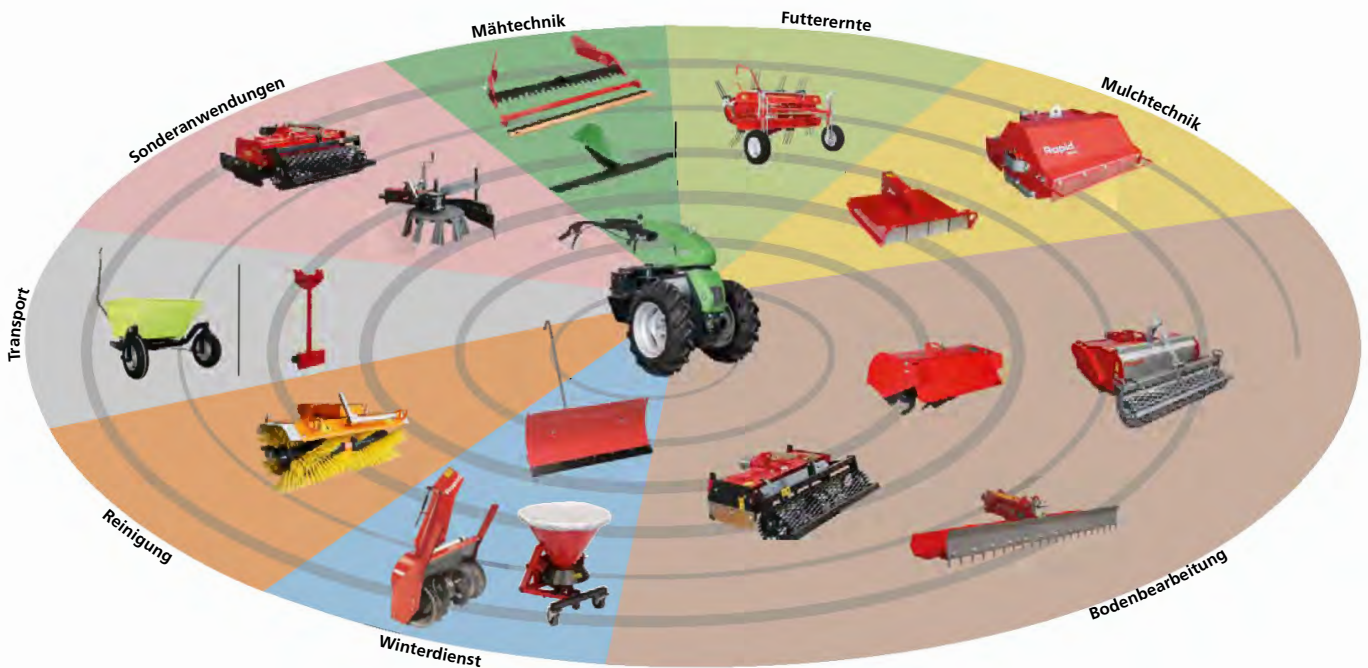

Geringe Packmasse und schmale Gesamtbreite

Durch den abklappbaren Holm werden die geringen Klappmasse von L 115 cm x B 67 cm x H 96 mm erreicht. Somit passt der Rapid KIPOS zum Transport auf die Baustelle ideal auch in kleine Fahrzeuge und nimmt bei der Einlagerung nur minimalen Platzbedarf ein.



Spezialwerkzeug

Das universell einsetzbare Spezialwerkzeug dient als Schraubenschlüssel für Hauben und Abdeckungen. Auch lässt sich damit der Freilauf einstellen.

Rapid

Rapid URI

vollelektrisch betriebener
Profi für Stadt und Land



- Mähtechnik 
- Futterernte 
- Mulchtechnik 
- Bodenbearbeitung 
- Reinigung 
- Winterdienst 
- Transport 
- Sonderanwendungen 

Rapid URI – Ein Schritt in die Zukunft praktisch emissionsfreies und professionelles Arbeiten über vier Jahreszeiten



Der Rapid URI – der geniale vollelektrische Geräteträger ermöglicht effizientes und umweltschonendes Arbeiten in verschiedenen Einsatzgebieten. Ideal für den Kommunaldienst, die Hauswartung sowie auch den Gartenbau. Im Aussen- wie auch im Innenbereich überzeugt der Rapid URI durch geringe Lärm- sowie keine CO₂ Emissionen. Ein breites Anbaugerätesortiment ermöglicht einen extrem vielseitigen Einsatz über alle Jahreszeiten. Je nach Anwendung kann der Holm werkzeuglos seitlich geschwenkt oder gedreht werden.



Technische Daten

Motoren	Zapfwellenmotor mit 3 kW Leistung, Achsmotor mit 1.2 kW Leistung
Energiequelle	Li-Ion Batterie mit 2.9 kWh Kapazität
Systemspannung	48V
max. Systemleistung	4.2 kW
Gewicht	116 kg (ohne Räder / ohne Batterie)
Hangtauglichkeit	bis 60%
Fahrtrieb	elektrisch, stufenlos
Geschwindigkeit	vorwärts 0 – 7.6 km/h, rückwärts 0 – 3.6 km/h
Zapfwelle	880 min ⁻¹ als Standarddrehzahl Stufenlos einstellbar im Bereich von 500 – 950 min ⁻¹
Controller	Controller zur Ansteuerung der Motoren (keine Kupplung)
Differenzial	mechanisch, über Handhebel sperrbar
Freilaufschaltung	mechanischer Freilauf (bei ausgebauter Batterie; nicht abschleppbar)
Anbaustutzen	werkzeugloses Schnellwechselsystem Ø 52/54 mm
Holm	werkzeuglos seitlich schwenkbar und drehbar (230°) in 6 Positionen arretierbar, werkzeuglos höhenverstellbar (10 Positionen)
Feststellbremse	automatisch gebremst



Die Uri Erfolgsfaktoren

- Sehr geringe Lärmbelastung
- Keine Abgase am Ort der Anwendung durch elektrische Antriebstechnologie, ermöglicht auch eine Verwendung der Maschine in Innenräumen
- Breites Anbaugerätesortiment vorhanden durch Rapid-Schnellwechselsystem
- Intuitive Bedienung durch Überarbeitung der Bedienelemente und Display-Anzeigen
- Sicherheit durch zwei vollwertige Totmanneinrichtungen und automatische Feststellbremse
- Sehr geringe Transportmasse durch zusätzlich abklappbaren hinteren Teil des Bedienholms
- Einfache und konforme Ladungssicherung durch vorgesehene Ösen und Laschen zum Durchführen von Spanngurten
- Leichtes Verschieben der Maschine durch mechanische Freilaufschaltung
- Geringere Betriebskosten für Betreiber
- Angemessene Einsatzdauer von bis zu 6 h (abhängig von Anbaugerät und Verhältnissen)



Zapfwellendrehzahl beschleunigen/verzögern

Die Zapfwellendrehzahl lässt sich unabhängig vom Fahrtrieb über die beiden Schalter ändern.

Drehgriff

Stufenlos vorwärts oder rückwärts fahren, ohne zu kuppeln und zu schalten.

Totmanntaster

Dieser Taster ist eine Alternative zum Totmannhebel.

Display

Auf dem Display werden Betriebs-eigenschaften, Betriebsstunden, Ladestand, Zapfwellendrehzahl, Störungs-codes, etc. angezeigt.

RFID Chip

Mit dem RFID Chip schaltet man den URI E041 frei, indem man den RFID Chip an das Schloss-Symbol unter dem Display hält.

Gewichtsträger

Optionale Zusatzgewichte zur besseren Traktion oder zum Ausbalancieren schwerer Arbeitsgeräte sind mit einfachem Handgriff montier- oder demontierbar.

Zapfwellenschalter

Den gelben Schalter betätigen, um die Zapfwelle ein- bzw. auszuschalten.

Holm seitlich verstellen

Durch die Betätigung des Handhebels kann der Holm geschwenkt und um 180° gedreht und in sechs Positionen arretiert werden.

Holmhöhenverstellung

Werkzeuglose Anpassung der gewünschten Holmhöhe auf individuelle Bedürfnisse.

Holmneigungsverstellung

Werkzeuglose Anpassung der gewünschten Holmneigung sowie auch die Einstellung der Transportstellung.

Differenzialsperre

Zur Erhöhung der Traktion kann im Bedarfsfall das Differential gesperrt, einhändig eingerastet und gelöst werden.

Kranöse

Zum Anheben für Reparatur und Reifenwechsel oder auch zum Sichern beim Transport.

Batterie / Batteriehalterung

Ermöglicht den raschen, werkzeuglosen Batteriewechsel mit wenigen, einfachen Handgriffen.

Totmannhebel

Sicherheitselement des Geräteträgers. Durch Drücken des Totmannhebels wird die Betriebsbereitschaft hergestellt. Bei Loslassen schaltet Zapfwellen- und Fahrtrieb ab, die Feststellbremse wird aktiviert.



Schnellwechselsystem

Ermöglicht einen werkzeuglosen Wechsel der verschiedenen Anbaugeräte.



Freilaufschaltung

Hebel für mechanische Freilaufschaltung zum Bewegen der Maschine mit ausgebauter Batterie.



Batterie 48 V/60 Ah



Handgriffe
Die beiden Handgriffe auf der Batterie sorgen für ergonomisches Wechseln und Tragen der Batterie.

Gewicht Batterie
Die Batterie wiegt 22 kg.

ON-Taster
Durch Betätigung des grünen ON-Tasters wird die Batterie eingeschaltet.

Ladeanzeige
Detailsicht des aktuellen Ladestands mit Balken dargestellt und Zahlenwert für aktuelle Spannung der Batterie.

OFF-Taster
Um die Batterie sowie auch die Maschine auszuschalten, betätigt man den roten OFF-Taster auf der Batterie.

Batterie-Anschlussstecker
Über den Anschlussstecker, welcher sich auf der Seite der Batterie befindet, wird die Maschine betrieben und die Batterie aufgeladen.

Batterie-Stecker
Den Stecker auf den Anschlussstecker der Batterie anschliessen um die Batterie zu laden.

Ladegerät
Zum Laden der Batterie, Ladegerät am Stromnetz anschliessen.

LED-Leuchten
Zeigen den Status des Ladevorgangs der Batterie.

Netz-Stecker
Euro-Stecker Typ C für 230 V Elektroinstallationen mit 10 A Absicherung.

Batteriewechselsystem

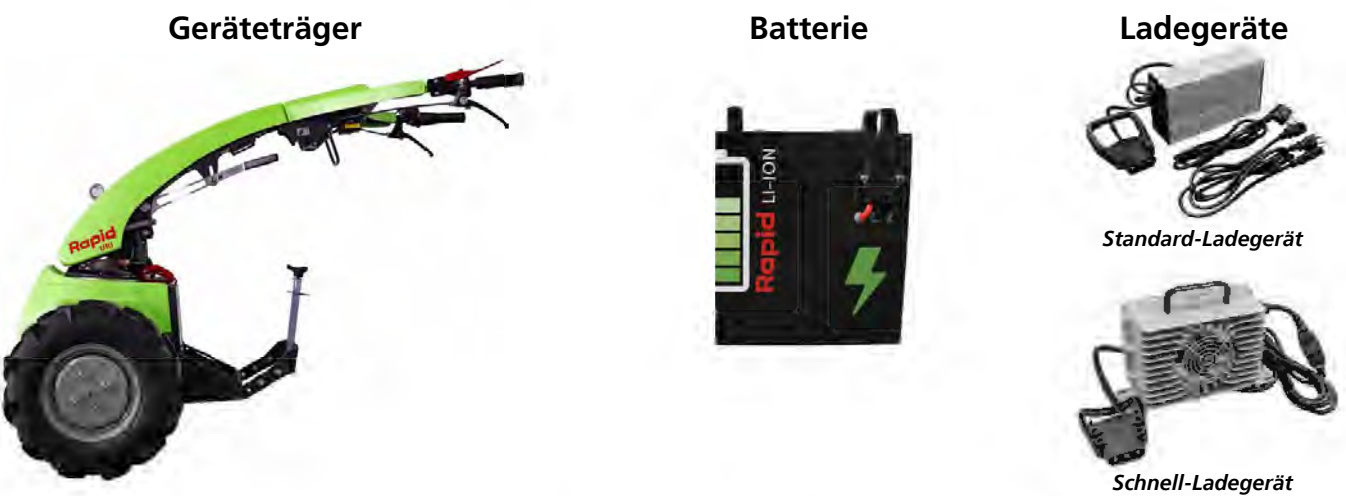

Geräteträger

Batterie

Ladegeräte

Standard-Ladegerät

Schnell-Ladegerät

Batteriewechselsystem

Durch das Batteriewechselsystem kann die Einsatzdauer bei Bedarf durch weitere zusätzliche Batterien erhöht werden oder durch ein optionales Schnellladegerät die Aufladezeit massiv verkürzt werden.



Tipps und Tricks

Ladungssicherung

Auf beiden Seiten der Batterie-Halterung befindet sich je eine Lasche für die Ladungssicherung. Dadurch kann die Maschine für den Transport einfach und schnell gesichert werden.

Die vorgesehenen Laschen sind dafür ausgelegt, um Spanngurte jeglicher Art zu verwenden. In Kombination mit der Kranöse sorgt man für eine konforme Ladungssicherung der Maschine.

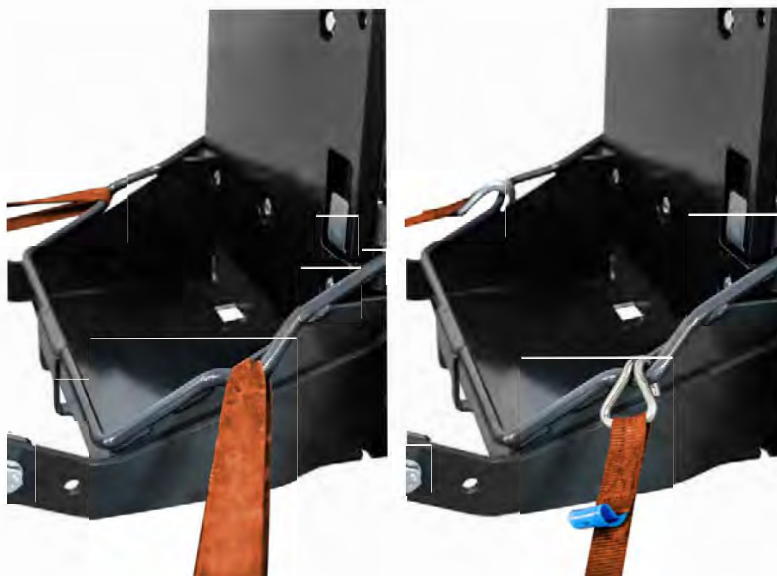

Transportstellung

Gewichtsträger

Die Rapid Maschinen werden für spezifische Einsatzgebiete entwickelt. Ein Gewichtsträger wird optional verwendet, um gewisse Nebenanwendungen ebenfalls ergonomisch und bequem zu erledigen.

Mit dieser Option kann die Balance der Maschine je nach Anbaugerät verändert und somit auf die Anwendung sowie auch auf die Bedienperson eingestellt werden.

Optionale Zusatzgewichte zur besseren Traktion oder zum Ausbalancieren schwerer Arbeitsgeräte sind mit einfachem Handgriff montier- oder demontierbar.



Batterieschutz

Wenn die Batterie entladen ist schaltet zunächst der Zapfwellenantrieb zum Schutz der Batterie ab. Mit der Restladung kann der Fahrtrieb des Geräteträgers noch genutzt werden, um das Einachsgerät zur Ladestelle zu fahren.

W-LAN Modul

Durch ein W-LAN Modul kann sich die Steuerung des Einachsgeräteträgers mit dem Internet verbinden und so «over the air» Fernwartungen durchführen, wie z.B. Updates von Software oder Analysen zur Störungsbehebung.



Die Vorteile des multifunktionalen, vollelektrischen Einachsgeräteträgers

Batterie und Leistungsbedarf Anbaugeräte

Rapid URI E041 / Batterieset 48V/60Ah

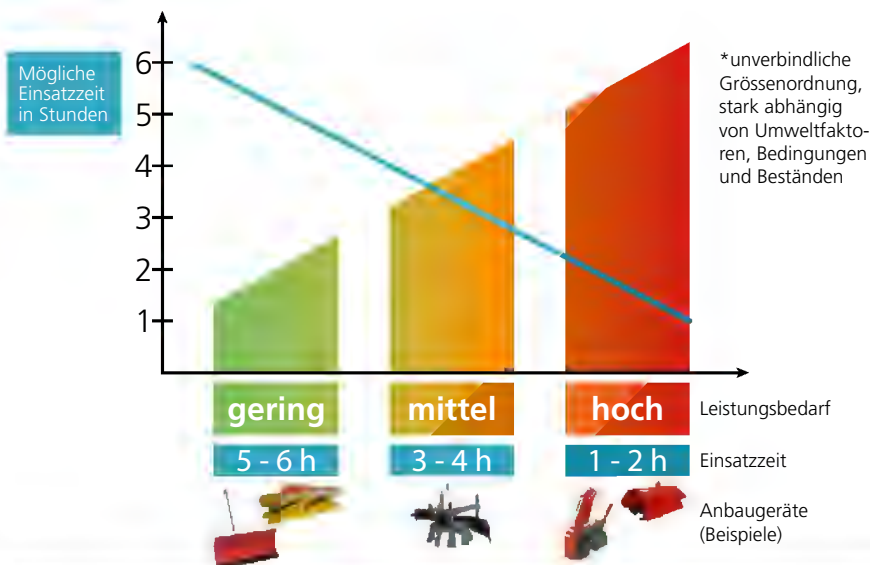

Einsatzzeiten

Die abgestimmte Auslegung von Antriebstechnik und Energiequelle ermöglicht Arbeitseinsätze mit angemessener Reichweite.

Die Einsatzdauer liegt ungefähr zwischen einer und sechs Stunden, ist aber stark abhängig von der Anwendung und den verwendeten Anbaugeräten (s. Grafik). Ebenso beeinflussen die Verhältnisse die Einsatzzeiten.*

Lärmemissionen

Rapid URI E041 / Batterieset 48V/60Ah

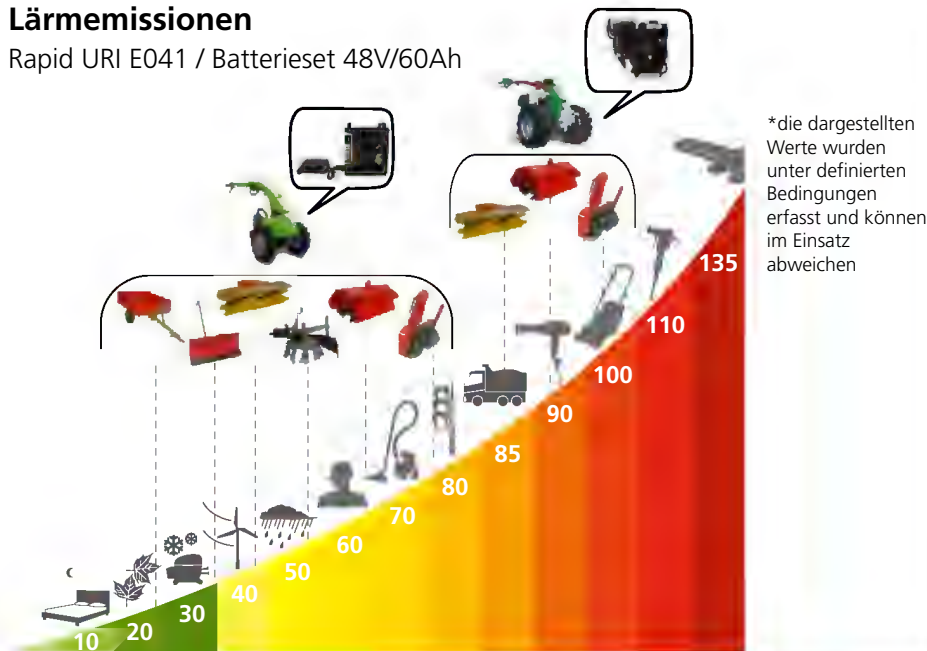

Lärmemissionen

Mit dem elektrischen Antriebskonzept verschwinden die Basisgeräusche des Verbrennungsmotors, dadurch reduzieren sich die Lärmemissionen auf die Geräuschentwicklung des Anbaugeräts während der Anwendung.*

Batterie-Set 48 V/60 Ah

Batterie-Lebensdauer

Rapid URI E041 / Batterieset 48V/60Ah

*die dargestellten Werte wurden unter definierten Bedingungen erfasst und können im Einsatz abweichen

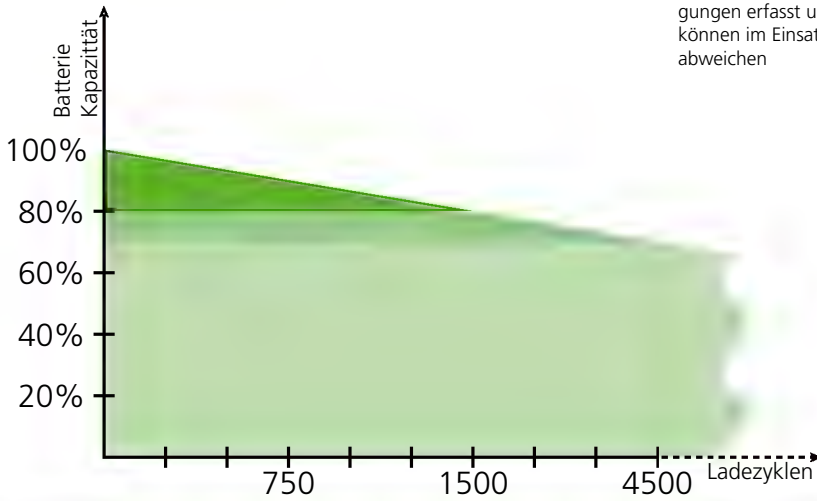

Batterie-Lebensdauer

Die Kapazität einer Batterie nimmt generell mit zunehmendem Alter ab, ebenso beeinflusst die Anzahl der Ladezyklen, neben weiteren Einflüssen (Temperatur, etc.), die Speichereigenschaften der Batterie.

Die Funktionen bleiben trotz zunehmendem Alter erhalten, lediglich die Einsatzzeiten bei Anwendungen mit hohem Leistungsbedarf können sich verringern.*

Batterie-Ladung

Rapid URI E041 / Batterieset 48V/60Ah

*die dargestellten Werte wurden unter definierten Bedingungen erfasst und können im Einsatz abweichen

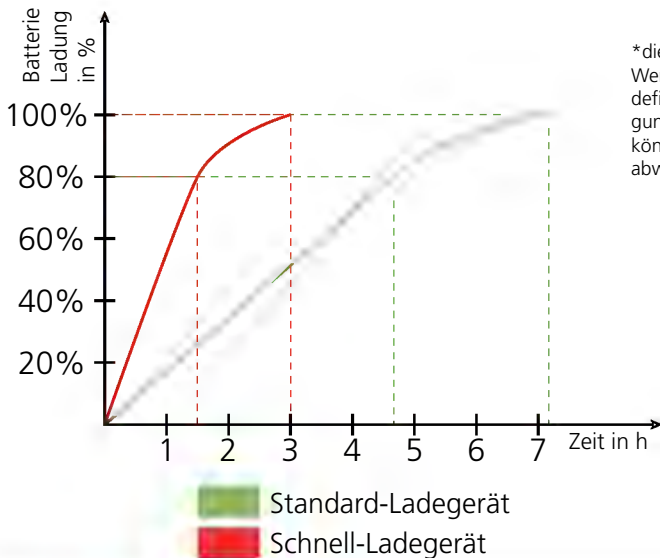

Batterie-Ladung

Eine Batterieladung mit dem mitgelieferten Ladegerät dauert ca. sieben Stunden. Nach etwa 2/3 der Ladezeit steht eine Batterieladung von ca. 80% zur Verfügung.

Mit einem optionalen Schnellladegerät kann die Ladezeit auf weniger als die Hälfte der Zeit reduziert werden.*

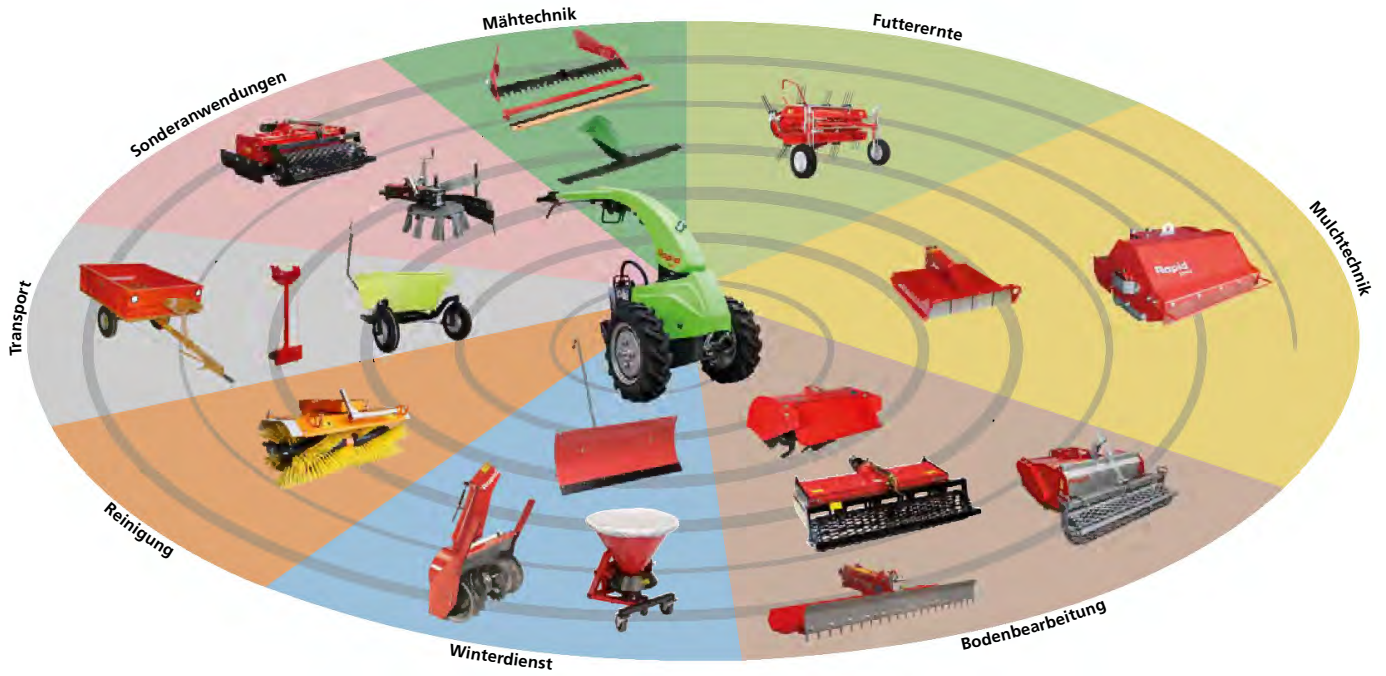

Rapid

Rapid SWISS

kompakt, steilhangtauglich,
wendig und durchzugsstark



Mähetechnik



Futterernte



Mulchetechnik



Bodenbearbeitung



Reinigung



Winterdienst



Transport



Sonderanwendungen



Rapid SWISS – begeistert durch seine kompakte Bauweise täglich im Berggebiet wie auch im Flachland



Der Rapid Swiss ist ein leichter, kompakter und speziell wendiger Einachsgeräteträger. Der stufenlose hydrostatische Antrieb und die über den Holm gesteuerte Aktivlenkung sorgen auch in schwierigsten Einsatzgebieten für einfache Manövrierbarkeit. Der tiefe Schwerpunkt sowie die Vielfalt der Bereifungsmöglichkeiten machen den Rapid Swiss bis in sehr steile Lagen zum effizienten und sicheren Arbeitsgerät.



Technische Daten

Motor	Robin EX27
Typ	4-Takt-OHV-Benzinmotor, luftgekühlt
Hubraum	265 cm ³
Zylinder	1
max. Leistung	9 PS/6,6 kW
Starter	manueller Rückholstarter
Gewicht	116 kg (ohne Räder)
Hangtauglichkeit	bis 100%
Fahrtrieb	hydrostatisch, stufenlose Geschwindigkeitsregulierung vor- und rückwärts
Geschwindigkeit	vorwärts 0–7 km/h, rückwärts 0–4 km/h
Zapfwelle	850 min ⁻¹ bei einer Motoren-Drehzahl von 3600 min ⁻¹
Kupplung	Elektromagnetische Kupplung
Lenkung	aktive hydraulische Holmlenkung, ausschaltbar
Freilaufschtaltung	ja, abschleppbar
Anbaustutzen	werkzeugloses Schnellwechselsystem Ø 78/80
Holmenden	werkzeuglos einzeln verstellbar
Feststellbremse	mechanisch, auf beide Räder wirkend
Holmhöhenverstellung	3 Positionen

Die Swiss Erfolgsfaktoren

- Auch in steilestem Gelände einfache und präzise Lenkung mittels über Holm gesteueter Aktivlenkung
- Mit bewährtem Rapid Drehgriff und hydrostatischem Antrieb stufenlos vor- und rückwärts fahren
- Optimale Hangtauglichkeit durch tiefen Schwerpunkt sowie Motoren mit serienmässig montierter Benzinpumpe
- Zum Manövrieren und Abschleppen einfaches und werkzeugloses Schalten in den Freilauf
- Bereifungsvarianten für jedes Einsatzgebiet kombinierbar
- Besticht in seiner Leistungsklasse durch geringes Gewicht



Heidi Jucker-Schwegler, Amt für Landschaft- und Naturschutz, Pfäffikon

«Um unsere tolle Landschaft zu pflegen arbeite ich täglich mehrere Stunden mit dem Rapid Swiss. Die Mäharbeiten mit dem wendigen Geräteträger sind effizient und machen Spass, weil das hydrostatisch angetriebene und aktiv gelenkte Gerät sehr einfach zu bedienen ist. Selbst bei Wendemanövern in schwierigem Gelände fühle ich mich mit dem Rapid Swiss stets sicher.»

Holmlenkung

Durch seitlichen Druck auf den Holm wird die Aktivlenkung betätigt. Die Antriebsräder drehen dadurch unterschiedlich schnell und präzise Lenkmanöver werden leicht ausgeführt. Das schont die Bedienperson wie den Boden.



Gashebel

Zur Einstellung der Motordrehzahl.



Drehgriff

Stufenlos vorwärts oder rückwärts fahren, ohne zu kuppeln und zu schalten.

Totmannhebel

Sollte aus irgendeinem Grund der Totmannhebel losgelassen werden, schaltet sich der Fahrtrieb und Geräteantrieb zur Sicherheit der Bedienperson sofort ab, der Verbrennungsmotor läuft weiter.



Kupplungs-Tastschalter

Ansteuerung der elektromagnetischen Kupplung per Tastendruck zum Ein- und Ausschalten des Fahr- und Zapfwellenantriebes.

Lenksperrhebel

Im Bedarfsfall wird damit die aktive Lenkung gesperrt.

Feststellbremse

Die Feststellbremse wirkt mechanisch auf beide Räder und bietet somit vollumfängliche Sicherheit.

Kranöse

Für sicheres Anheben und Befestigen.

Holmhöhenverstellung

Anpassung der idealen Holmhöhe auf individuelle Bedürfnisse.

Schnellwechselsystem

Ermöglicht blitzschnell einen werkzeuglosen Wechsel der verschiedenen Anbaugeräte.



Freilaufschaltung

Ermöglicht das Manövrieren und Abschleppen der Maschine ohne Inbetriebnahme des Motors.

Bereifung

Auf Ihre Bedürfnisse abgestimmte flexible Reifenwahl und Kombinationsmöglichkeiten für beste Traktion je nach Einsatzzweck.

Holmendenverstellung

Griffschrauben ermöglichen ein rasches werkzeugloses Anpassen der Holmenden, um auch in schwierigem Gelände in jeder Situation sicher und ergonomisch zu arbeiten.

Zapfwellenbetätigung

Die mechanisch an die Motordrehzahl gekoppelte Zapfwelle lässt sich einfach per Handhebel ein- und ausschalten.

Motor

Leicht zu startender und durchzugsstarker Benzinmotor, entspricht hinsichtlich Leistung und Emissionen dem neuesten Stand der Technik.

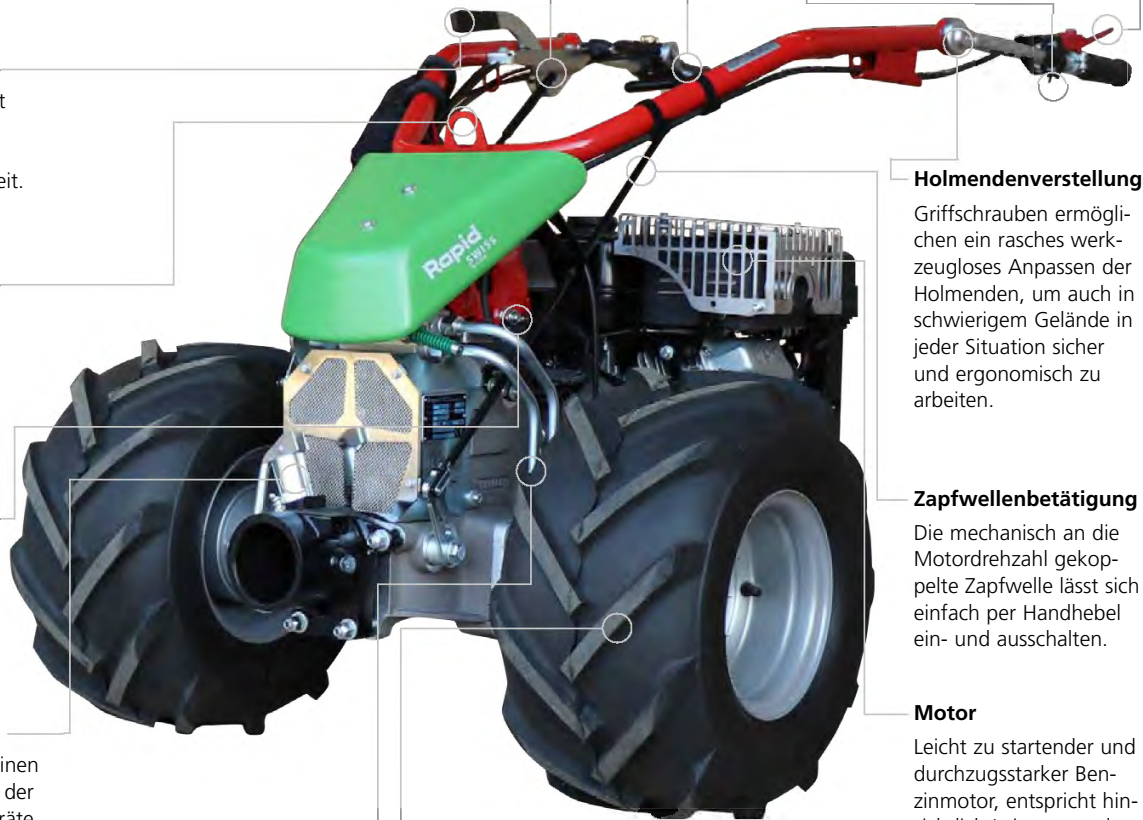

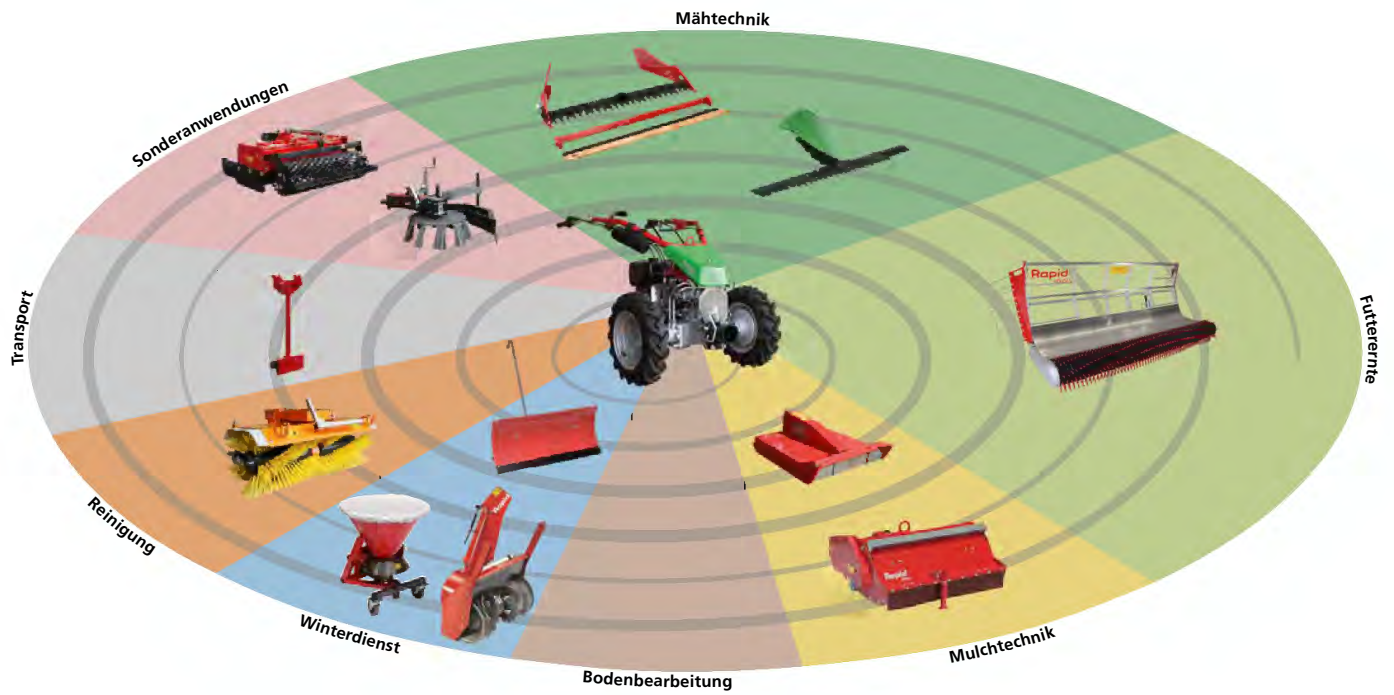

Rapid

Rapid MONTA

schlagkräftige Mähmaschine
für extreme Steilhanglagen



Mähtechnik 

Futterernte 

Mulchtechnik 

Bodenbearbeitung 

Reinigung 

Winterdienst 

Transport 

Sonderanwendungen 



Rapid MONTA – kompromisslose, schlagkräftige Mähmaschine für hohe Flächenleistung und sicheres Arbeiten in extremen Steilhanglagen



Der kompakte Rapid Monta ist für hohe Mähflächenleistung in Steilhanglagen konzipiert. Ein tiefer Geräteschwerpunkt, das durch die Achsposition erzielte hohe Balkenauflegegewicht und das neue Rapid Soft-Holmlager ermöglichen kräfteschonendes und effizientes Arbeiten auch über lange Einsatzzeiten.

Technische Daten

Modellbezeichnung	MONTA M141	MONTA S141	MONTA M161	MONTA S161	MONTA M231	MONTA S231
Motor	Robin EX40		Briggs & Stratton			
Typ	4-Takt-OHV-Benzinmotor, luftgekühlt					
Hubraum	404 ccm		480 ccm		627 ccm	
Zylinder	1		2			
max. Leistung	14 PS / 10,3 kW		16 PS / 11, 8 kW		23 PS / 16,9 kW	
Starter	Reversierstarter					
Gewicht	179 kg (ohne Räder)	187 kg (ohne Räder)	188 kg (ohne Räder)	196 kg (ohne Räder)	194 kg (ohne Räder)	202 kg (ohne Räder)
Fahrertrieb- und Lenkungsansteuerung	mechanisch	sensorisch	mechanisch	sensorisch	mechanisch	sensorisch
Hangtauglichkeit	bis 120 %		bis 100 %			
Fahrertrieb	hydrostatisch, stufenlos					
Kupplung Fahrertrieb	elektromagnetische Kupplung					
Geschwindigkeit	vorwärts 0-8 km/h, rückwärts 0-4 km/h					
Zapfwelle	1000 min ⁻¹ bei einer Motordrehzahl von 3600 min ⁻¹					
Kupplung Zapfwellenantrieb	elektromagnetische Kupplung					
Lenkung	aktive Holm- oder Handhebellenkung, umschaltbar, mit Zero-Turn-Funktion					
Freilaufschaltung	mechanischer Freilauf, abschleppbar					
Anbaustutzen	werkzeugloses Schnellwechselsystem Ø 78/80					
Holm	werkzeuglos in 11 Positionen höhenverstellbar					
Holmseitenverstellung	werkzeuglos seitlich schwenkbar, in 3 Positionen (0 und ± 22°) arretierbar					
Holmenden	werkzeuglos einzeln höhenverstellbar					
Feststellbremse	mechanisch, auf beide Räder wirkend					

Die Monta Erfolgsfaktoren

- Stufenloser Fahrertrieb, kein Kuppeln und Schalten notwendig
- Aktive Handhebel- oder Holmlenkung, umschaltbar, für müheloses und präzises Arbeiten
- Zero-Turn-Funktion für bodenschonende Wendemanöver auf engstem Raum
- Werkzeugloses Anbaugeräte-Schnellwechselsystem
- Tiefer Schwerpunkt und breite Spur sorgen für hohe Kippstabilität
- Spezifisch fürs Bergmähen ausgelegte Gehäusegeometrie bietet ohne Zusatzgewichte hohes Balkenauflegegewicht

Modell M und S



Die Modelle unterscheiden sich durch die mechanische und sensorische Ansteuerung der Pumpen. Stellkräfte am Drehgriff sind bei den S-Modellen geringer, ebenso lässt sich das Fahrverhalten durch das Programm der Steuerung beeinflussen.

Cockpit M-Modelle



Gashebel

Zur Einstellung der Motordrehzahl.



Cockpit S-Modelle¹

¹ Gilt nur für den Rapid Monta S

Zweiter Totmannhebel¹

Die im Drehgriff integrierte zweite Totmannfunktion erlaubt temporär die einhändige Bedienung.

Feststellbremse

Die Feststellbremse wirkt mechanisch auf beide Räder und bietet so vollumfängliche Sicherheit.



Holmendenverstellung

Griffschrauben ermöglichen ein rasches werkzeugloses Anpassen der Holmenden, um auch in schwierigem Gelände in jeder Situation sicher und ergonomisch zu arbeiten.

Motor

Leicht zu startender und durchzugsstarker Benzinmotor entspricht hinsichtlich Leistung und Emissionen dem neusten Stand der Technik.



Holm- und Handhebellenkung

Je nach Arbeitssituation werden Lenkmanöver wahlweise über den Holm oder die Handhebel gesteuert und präzise Lenkmanöver leicht ausgeführt.

Steuerung¹

Im Batteriekasten ist die Steuerung geschützt.



Zapfwellenbetätigung

Die mechanisch an die Motordrehzahl gekoppelte Zapfwelle lässt sich einfach per Tastendruck ein- und ausschalten.



Zero-Turn-Lenkung

Gegenläufig drehende Räder erlauben bodenschonende Wendemanöver auf engstem Raum.

Schnellwechselsystem

Ermöglicht blitzschnell einen werkzeuglosen Wechsel der verschiedenen Anbaugeräte.

Bereifung

Auf Ihre Bedürfnisse abgestimmte flexible Räderwahl und Kombinationsmöglichkeiten für beste Traktion je nach Einsatzzweck.



Kranöse

Für sicheres Anheben und Befestigen.

Freilaufschaltung

Ermöglicht das Manövrieren und Abschleppen der Maschine ohne Inbetriebnahme des Motors.

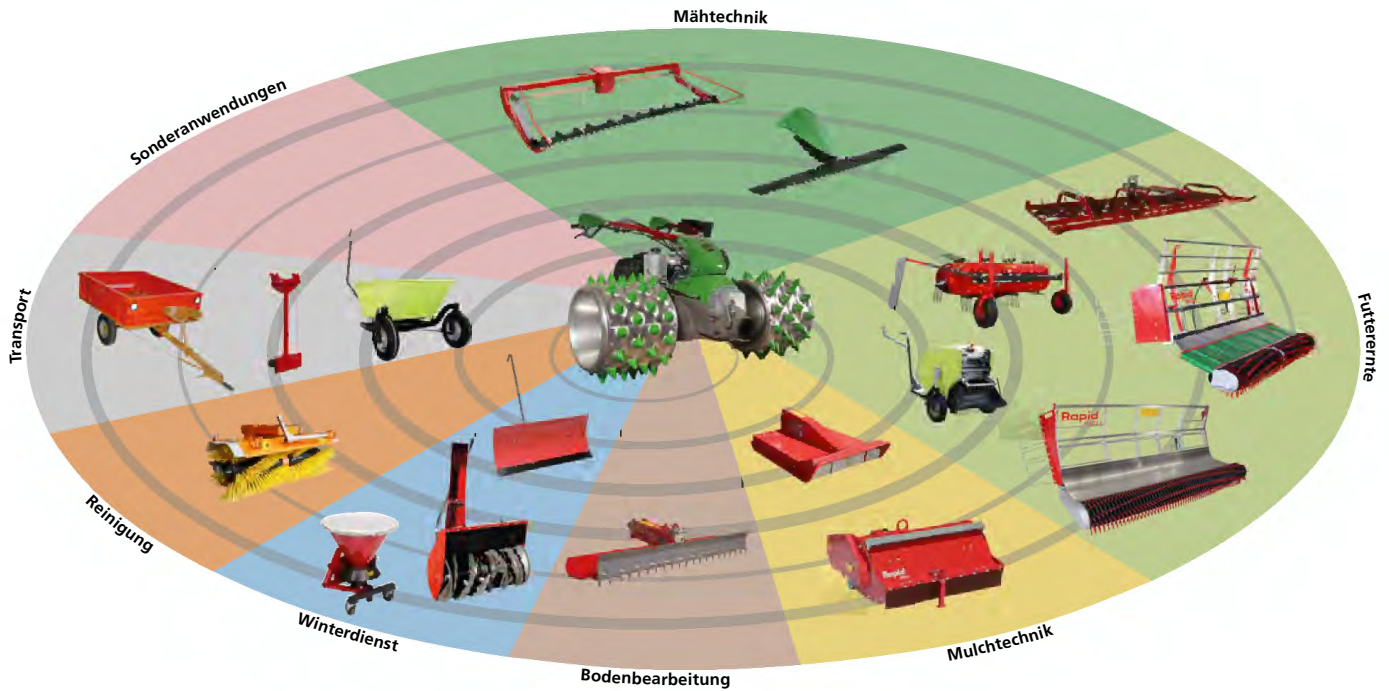

Holmseitenverstellung

Werkzeuglos lässt sich der Holm bei allen Modellen seitlich verstellen. Arbeiten entlang von Hindernissen oder unter Gebüsch sind damit einfach zu erledigen.



Rapid Soft-Holmlager

Das revolutionäre, von der Geräteträgereinheit entkoppelte Rapid Soft-Holmlager, reduziert Vibrationen und Schwingungen unvergleichbar stark und bietet speziell bei oszillierenden Anbaugeräten maximalen Bedienkomfort.

Rapid

Rapid VAREA

multifunktioneller Allrounder
für alle vier Jahreszeiten



Mähtechnik 

Futterernte 

Mulchtechnik 

Bodenbearbeitung 

Reinigung 

Winterdienst 

Transport 

Sonderanwendungen 



Rapid VAREA – kompakter, einfach bedienbarer Einachsgeräteträger für Kommunen, Arealpflege, Landwirtschaft und den GaLaBau.

Der leistungsfähige Rapid Varea ist für verschiedene Arbeitsanwendungen konzipiert. Dank seitlich schwenkbarem und drehbarem Holm werden Arbeiten selbst um Hindernisse einfach ausgeführt. Das Rapid Soft-Holmlager bietet Bedienpersonen maximalen Komfort und somit auch über lange Einsatzzeiten ermüdungsfreies und schonendes Arbeiten.

Technische Daten

Modellbezeichnung	VAREA M141	VAREA S141	VAREA M161	VAREA S161	VAREA M231	VAREA S231
Motor	Subaru Robin EX40		Briggs & Stratton			
Typ	4-Takt-OHV-Benzinmotor, luftgekühlt					
Hubraum	404 ccm		480 ccm		627 ccm	
Zylinder	1		2		2	
max. Leistung	14 PS / 10,3 kW		16 PS / 11,8 kW		23 PS / 16,9 kW	
Starter	Reversierstarter					
Gewicht	180 kg (ohne Räder)	188 kg (ohne Räder)	189 kg (ohne Räder)	197 kg (ohne Räder)	205 kg (ohne Räder)	214 kg (ohne Räder)
Fahrertrieb- und Lenkungsansteuerung	mechanisch	sensorisch	mechanisch	sensorisch	mechanisch	sensorisch
Hangtauglichkeit	bis 100 %					
Fahrertrieb	hydrostatisch, stufenlos					
Kupplung Fahrertrieb	elektromagnetische Kupplung					
Geschwindigkeit	vorwärts 8 km/h, rückwärts 4 km/h					
Zapfwelle	1000 min ⁻¹ bei einer Motordrehzahl von 3600 min ⁻¹					
Kupplung Zapfwellenantrieb	elektromagnetische Kupplung					
Lenkung	aktive Holm- oder Handhebellenkung, umschaltbar, mit Zero-Turn-Funktion					
Freilaufschaltung	mechanischer Freilauf, abschleppbar					
Anbaustutzen	werkzeugloses Schnellwechselsystem Ø 78/80					
Holm	werkzeuglos in 11 Positionen höhenverstellbar					
Holmseitenverstellung / -drehung	werkzeuglos seitlich schwenkbar (0 und ± 22°), in 3 Positionen arretierbar	werkzeuglos seitlich schwenkbar und drehbar um 232°, in 6 Positionen arretierbar	werkzeuglos seitlich schwenkbar (0 und ± 22°), in 3 Positionen arretierbar	werkzeuglos seitlich schwenkbar und drehbar um 232°, in 6 Positionen arretierbar	werkzeuglos seitlich schwenkbar (0 und ± 22°), in 3 Positionen arretierbar	werkzeuglos seitlich schwenkbar und drehbar um 232°, in 6 Positionen arretierbar
Holmenden	werkzeuglos einzeln höhenverstellbar					
Feststellbremse	mechanisch, auf beide Räder wirkend					

Modell M und S



Die Modelle unterscheiden sich durch die mechanische und sensorische Ansteuerung der Pumpen. Stellkräfte am Drehgriff sind bei den S-Modellen geringer, ebenso lässt sich das Fahrverhalten durch das Programm der Steuerung beeinflussen.

Die Varea Erfolgsfaktoren

- Stufenloser Fahrertrieb, kein Kuppeln und Schalten notwendig
- Aktive Handhebel- oder Holmlenkung, umschaltbar, für müheloses und präzises Arbeiten
- Zero-Turn-Funktion für bodenschonende Wendemanöver auf engstem Raum
- Optimierte Gerätebalance für müheloses Arbeiten mit schweren Anbaugeräten
- Anwendungen mit schmalen Anbaugeräten durch geringes Flanschmass möglich

Modellübersicht VAREA M141, S141, M161 und S161

Die Grundmaschinen eignen sich für diverse Anwendungen im kommunalen Bereich, der Arealpflege und dem GaLaBau.

Die Geräteträger heben sich im Wesentlichen durch eine geringere Spurbreite für schmalere Anbaugeräte und einer zentral platzierten Achse für ein leichteres Ausheben von schweren Anbaugeräten ab. Die Modelle M141 und S141, sowie Varea M161 und S161 unterscheiden sich sowohl durch die Leistung des Verbrennungsmotors als auch durch die mechanische bzw. sensorische Ansteuerung.

VAREA M141 und M161



Erfolgsfaktoren M-Modelle

- Bewährte Bedienelemente mit mechanischer Ansteuerung (Seilzüge)
- Schwenkbarer Holm zum Arbeiten entlang von Hindernissen

VAREA S141 und S161



Erfolgsfaktoren S-Modelle

- Geringe Stellkräfte an den Bedienelementen durch elektronische Ansteuerung (Sensoren)
- Reaktionsverhalten kann verändert werden (Kalibriervorgang)
- Schwenk- und drehbarer Holm für vereinfachte Ankoppel-Vorgänge bzw. Anwendungen
- Drehgriff bleibt bei Vorwärtsfahrt auf eingestellter Position
- Kein Umkehrensinn für Handhebellenkung in Retourfahrtgeringes Flanschmass möglich

Modellübersicht VAREA M231 und S231

Der mit einem 23 PS starken Motor ausgestattete Rapid Varea eignet sich optimal für Anwendungen im kommunalen und universalen Bereich, der Landwirtschaft und dem GaLaBau.

Beim Rapid Varea 231 wurden standardmässig Features wie Holmseitenverstellung und -drehung sowie eine umschaltbare aktive Handhebel- oder Holmlenkung eingebaut.

VAREA M231



VAREA S231



Die Erfolgsfaktoren

- Einfaches und bequemes Arbeiten durch eine zweite, unabhängig schaltbare Elektromagnet-Kupplung für den Zapfwellenantrieb
- Geringe Vibrationen und Schwingungen für Bedienperson dank Rapid Soft-Holmlager
- Werkzeugloses Schnellwechselsystem für Anbaugeräte
- Höhenverstellung des Holms und der Holmenden für individuelle Einstellungen und ergonomisches Arbeiten
- Gute Motorisierung für leistungsintensive Arbeiten
- Breites Spektrum an Anbaugeräten für universalen und ganzjährigen Einsatz

Cockpit S-Modelle¹

¹ Gilt nur für den Rapid Varea S

Zweiter Totmannhebel¹

Die im Drehgriff integrierte zweite Totmannfunktion erlaubt temporär die einhändige Bedienung.



Gashebel

Zur Einstellung der Motordrehzahl.

Feststellbremse

Die Feststellbremse wirkt mechanisch auf beide Räder und bietet so vollumfängliche Sicherheit.



Drehgriff

Stufenlos vorwärts oder rückwärts fahren, ohne zu kuppeln und zu schalten.



Cockpit M-Modelle

Motor

Leicht zu startender und durchzugsstarker Benzinmotor entspricht hinsichtlich Leistung und Emissionen dem neusten Stand der Technik.



Steuerung¹

Im Batteriekasten ist die Steuerung geschützt.



Zapfwellenbetätigung

Die mechanisch an die Motordrehzahl gekoppelte Zapfwelle lässt sich einfach per Tastendruck ein- und ausschalten.



Schnellwechselsystem

Ermöglicht blitzschnell einen werkzeuglosen Wechsel der verschiedenen Anbaugeräte.

Bereifung

Auf Ihre Bedürfnisse abgestimmte flexible Räderwahl und Kombinationsmöglichkeiten für beste Traktion je nach Einsatzzweck.

Zero-Turn-Lenkung

Gegenläufig drehende Räder erlauben bodenschonende Wendemanöver auf engstem Raum.

Holmendenverstellung

Griffschrauben ermöglichen ein rasches werkzeugloses Anpassen der Holmenden, um auch in schwierigem Gelände in jeder Situation sicher und ergonomisch zu arbeiten.

Holm- und Handhebellenkung

Je nach Arbeitssituation werden Lenkmanöver wahlweise über den Holm oder die Handhebel gesteuert und präzise Lenkmanöver leicht ausgeführt.



Kranöse

Für sicheres Anheben und Befestigen.

Freilaufschaltung

Ermöglicht das Manövrieren und Abschleppen der Maschine ohne Inbetriebnahme des Motors.

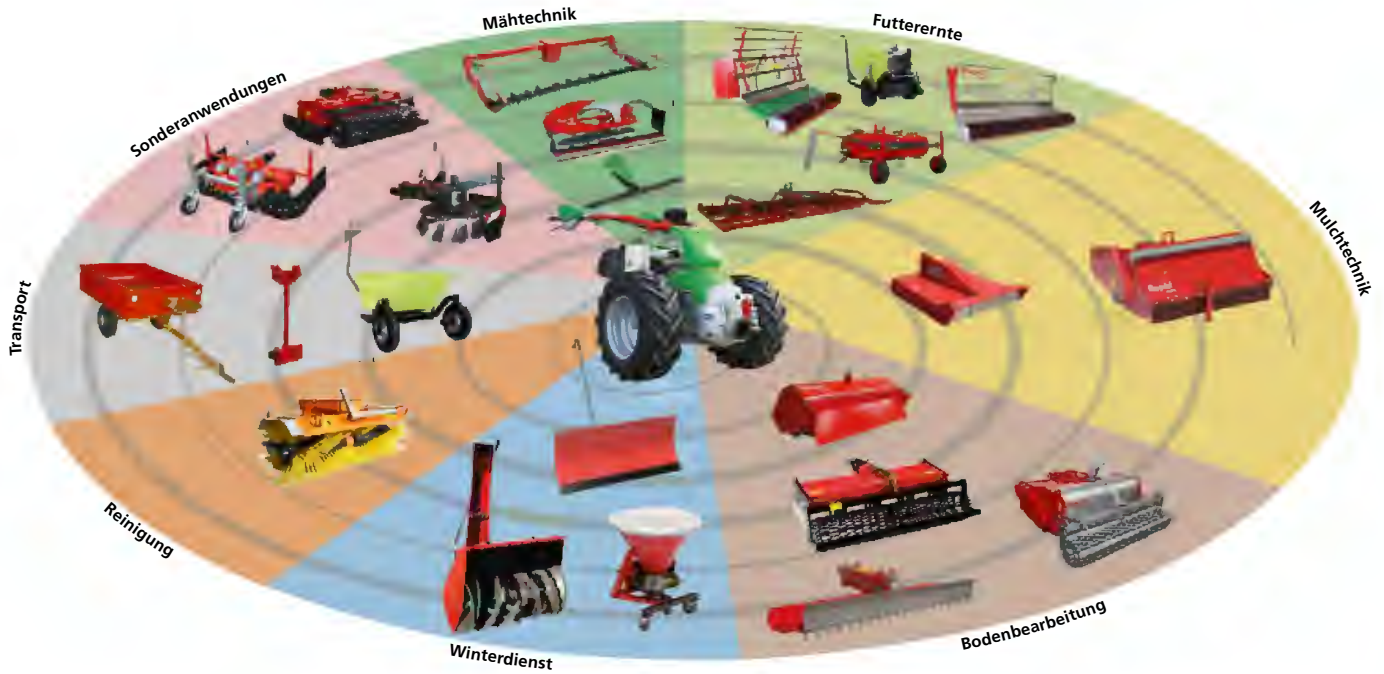

Holmseitenverstellung/-drehung

Werkzeuglos lässt sich bei allen Modellen der Holm seitlich verstellen. Arbeiten entlang von Hindernissen oder unter Gebüsch sind damit einfach zu erledigen. Darüber hinaus lässt sich der Holm bei den S-Modellen um 232° drehen und in 6 Positionen arretieren.



Rapid Soft-Holmlager

Das revolutionäre, von der Geräteträgereinheit entkoppelte Rapid Soft-Holmlager reduziert Vibrationen und Schwingungen unvergleichbar stark und bietet speziell bei oszillierenden Anbaugeräten maximalen Bedienkomfort.

Rapid

Rapid ORBITO

für leichtes Arbeiten mit
schweren Anbaugeräten



Mähtechnik

Futterernte

Mulchtechnik

Bodenbearbeitung

Reinigung

Winterdienst

Transport

Sonderanwendungen



Rapid ORBITO – leistungsstarker Geräte-träger mit hydraulischer Achsverstellung



Die Bedürfnisse der Bedienperson bei Arbeiten mit schweren Anbaugeräten stehen beim Rapid Orbito im Zentrum. Mit der per Tastendruck verstellbaren Achse wird die Balance verstellt. Das Gerät ist dank ergonomisch angeordneter Bedienelemente einfach und intuitiv zu bedienen.



Technische Daten

Modellbezeichnung	ORBITO 640	ORBITO 660
Motor	Briggs & Stratton Vanguard	
Typ	4-Takt-OHV-Benzinmotor, luftgekühlt	
Hubraum	627 ccm	
Zylinder	2	
max. Leistung	23 PS / 16,9 kW	
Starter	Reversierstarter	Elektrostarter (zusätzlich manueller Reversierstarter)
Gewicht	238 kg (ohne Räder)	255 kg (ohne Räder)
Hangtauglichkeit	100 %	
Fahrtrieb	hydrostatisch, stufenlose Geschwindigkeitsregulierung vor- und rückwärts	
Geschwindigkeit	vorwärts 0 – 8 km/h, rückwärts 0 – 4 km/h	
Zapfwelle	700 und 1000 min ⁻¹	
Kupplung	elektromagnetische Kupplung	
Lenkung	hydraulische Holm- und Handhebellenkung, umschaltbar	
Anbaustutzen	werkzeugloses Schnellwechselsystem Ø 78/80	
Holm	werkzeuglos schwenkbar (232°), in 6 Positionen arretierbar, werkzeuglos höhenverstellbar (11 Positionen), vibrationsgedämpft	
Freilaufschaltung	mechanischer Freilauf, abschleppbar	
Achsverstellung	150 mm, hydraulisch verstellbar, Endpositionen einstellbar	
Feststellbremse	mechanisch, auf beide Räder wirkend	
Zusatzhydraulik	optional, zwei doppelt wirkende Steuergeräte	

Die Orbito Erfolgsfaktoren

- Stufenloser Fahrtrieb, kein Kuppeln und Schalten notwendig
- Aktive Handhebel- oder Holmlenkung, für müheloses und präzises Arbeiten
- Perfekte Balance der Gerätekombination, dank im Stillstand und während der Fahrt verstellbarer Achse
- Zero-Turn-Lenkung für bodenschonende Wendemanöver auf engstem Raum
- Werkzeugloses Anbaugeräte-Schnellwechselsystem
- Alle relevanten Bedienelemente ohne Loslassen der Holmenden zu betätigen



Herr Janko, Technische Abteilung, DARS d.d. Celje, Slowenien

«Ohne Behinderung des Verkehrsflusses pflegen wir die Grünflächen entlang des kompletten slowenischen Autobahnnetzes. Dabei schätze ich die Leistungsfähigkeit, den Komfort und die einfache Bedienung des Rapid ORBITO.»

Holmlenkung

Durch seitlichen Druck auf den vibrationsgedämpften Holm wird die Aktivlenkung kraftabhängig betätigt. Die Antriebsräder drehen dadurch unterschiedlich schnell. Präzise Lenkmanöver werden leicht ausgeführt.

LED-Beleuchtung

Optionale Zusatzausstattung.

Feststellbremse

Die Feststellbremse wirkt mechanisch auf beide Räder und bietet so vollumfängliche Sicherheit.

Stundenzähler

Serienmässig verbaut, Anzeige für Betriebsstunden und Motordrehzahl.

Sicherungen

Leicht zugänglich, durch Abdeckung geschützt.

Zusatzhydraulik

Dank der optionalen Zusatzhydraulik lassen sich z.B. Räumschilder oder schwere Bodenbearbeitungsanbaugeräte während der Fahrt vom Cockpit aus einfach bedienen.



Holmhöhenverstellung

Höhe des Holmes in elf Positionen einstellbar.

Schalter

Zur Umstellung zwischen Holm- und Handhebellenkung sowie Einstellung der Achsposition.

Totmannhebel

Sollte aus irgendeinem Grund der Totmannhebel losgelassen werden, schalten Zapfwelle und Fahrtrieb zur Sicherheit der Bedienperson sofort ab.

Holmendenverstellung

Rasches werkzeugloses Anpassen der Holmenden, um in jeder Geländesituation sicher und ergonomisch zu arbeiten.



Gashebel

Zum Einstellen der Motordrehzahl.

Drehgriff

Stufenlos vorwärts oder rückwärts fahren, ohne zu kuppeln und zu schalten. Mit integrierter zweiter Totmannfunktion.

Schalter

Zur Betätigung der Zusatzhydraulik.

Handhebellenkung

Durch Betätigen der Handhebel wird die Aktivlenkung wirksam, Lenkmanöver werden selbst in schwierigen Situationen präzise ausgeführt.

Holm schwenken und seitlich verstellen

Durch die Betätigung des Handhebels kann der Holm geschwenkt und in sechs Positionen arretiert werden.



Freilaufschaltung

Ermöglicht das Manövrieren und Abschleppen der Maschine ohne Inbetriebnahme des Motors.

Bereifung

Auf Ihre Bedürfnisse abgestimmte flexible Räderwahl und Kombinationsmöglichkeiten für beste Traktion je nach Einsatzzweck.

Schnellwechselsystem

Zum schnellen, werkzeuglosen Wechsel von Anbaugeräten.



Kran- und Verzurrösen

Zum sicheren Anheben und zur Ladungssicherung.

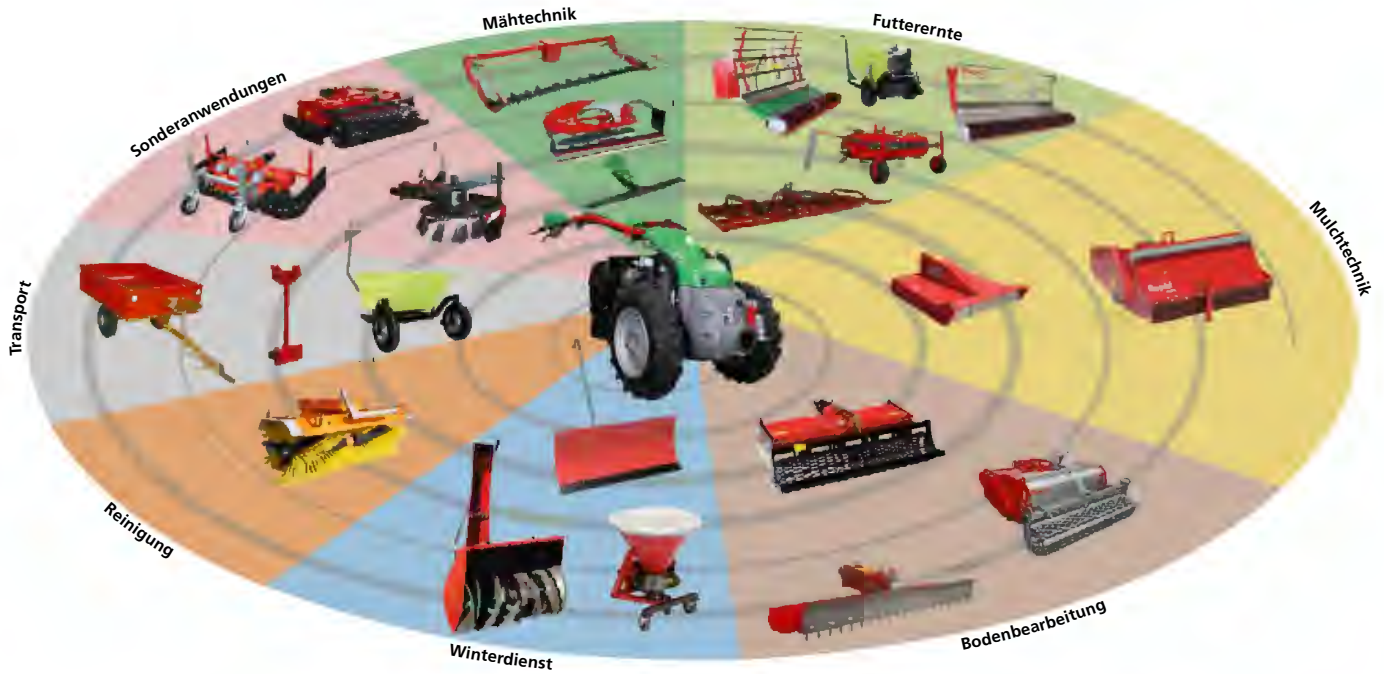

Schwenk- und drehbarer Holm



Hydraulisch verstellbare Achse

Unvergleichbar komfortables Arbeiten

Dank dem schwenkbaren und seitlich verstellbaren Holm sowie der per Tastendruck verstellbaren Achse lässt es sich selbst in schwierigem Gelände und um Hindernisse herum einfach, sicher und effizient arbeiten.

Rapid Rad-Sortiment

Für jede Anforderung das richtige Rad

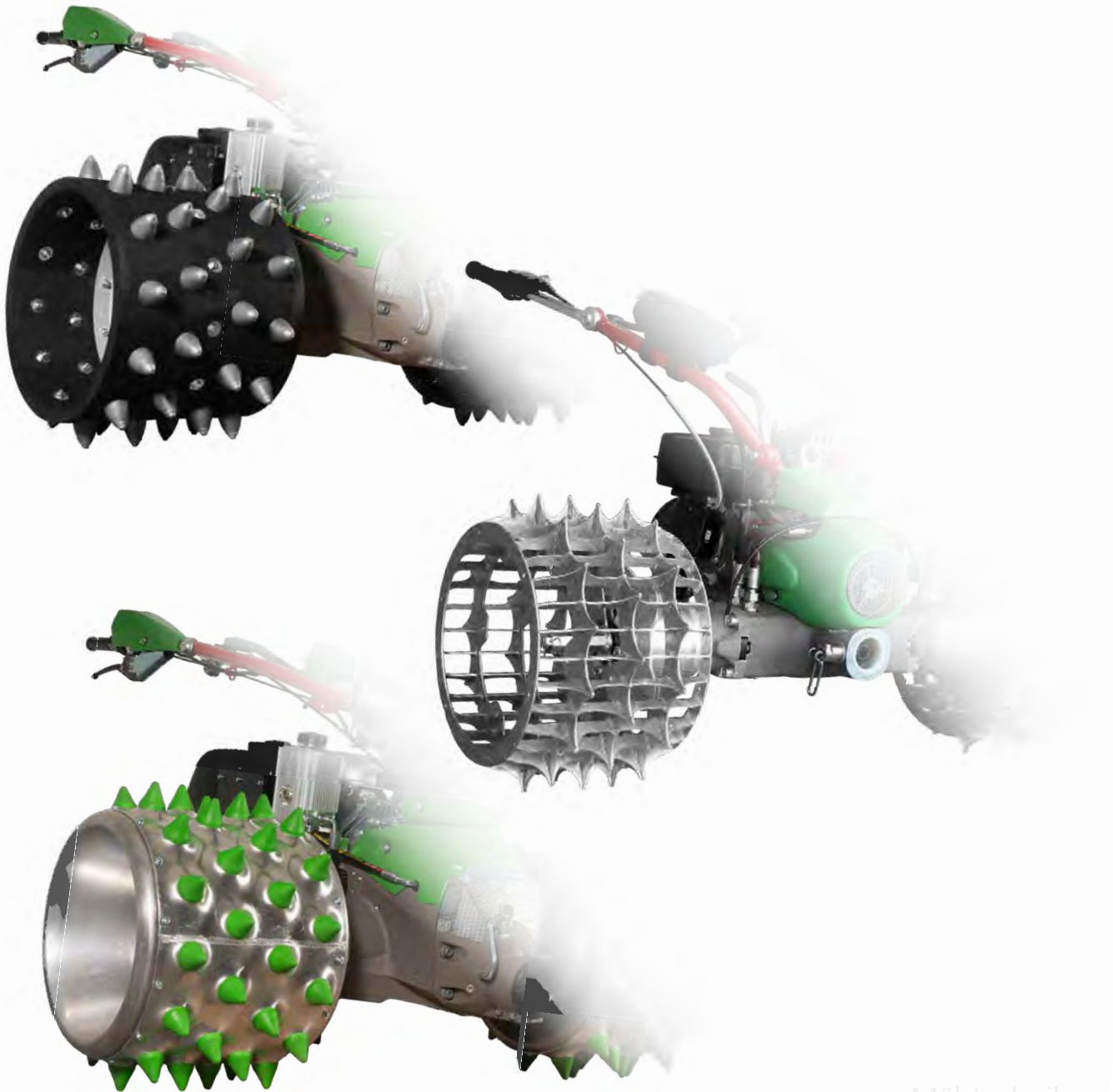

Mähtechnik
Futterernte
Mulchtechnik
Bodenbearbeitung
Reinigung
Winterdienst
Transport
Sonderanwendungen





Stachelräder

Die Rapid Stachelräder zeichnen sich durch eine rein aus Metall gefertigte käfigartige, offene Struktur aus. Die Stacheln sind kreuzförmig und dringen daher auch bei leichteren Gerätekombinationen und härteren Böden oder trockenen Verhältnissen ohne grossen Widerstand zuverlässig in den Boden ein.

Die breite und die schmale Ausführung bietet sehr gut Möglichkeit diesen Radtyp solo anzubauen oder eben in Kombination mit gummibereiften Rädern, wenn verschiedene Anforderungen und Bedingungen vorliegen.

Erfolgsfaktoren

- Leichtes Eindringen in den Boden bei trockenen und harten Verhältnissen
- Flexibel einsetzbar da einfach kombinierbar mit anderen Rädern
- Sehr gute Kraftübertragung



Stachelwalzen

Die Stachelwalzen verfügen über einen aus Aluminium gefertigten Laufflächen- und «Felgenteil» sowie über aufgeschraubte Kunststoffstacheln. Dabei sind charakteristische Aushalungen in der Lauffläche eingearbeitet, auf welchen die kegelförmigen Stacheln angebracht werden. Das Anhaften von Bodenmaterial ist durch diese unregelmässige Ausformung der Lauffläche minimiert, ebenso ist das Risiko für das Anhängen und Aufwickeln von Futter sehr gering.

Die kegelförmigen Stacheln sind entweder voll aus Kunststoff oder als Kombination Kunststoffkörper mit Stahlspitze (SSP) erhältlich. Die Stahlspitzen versprechen längere Standzeiten, während die Kunststoffstacheln schonende Eigenschaften mitbringen.

Erfolgsfaktoren

- Geringes Risiko zum Aufwickeln
- Geringes Risiko für Schmutzanhaftungen
- Stacheln einzeln ersetzbar



Flexispike

Dieser Radtyp setzt sich aus einem stachelbesetzten Gummigewebegurt und einer Radscheibe zusammen. Die Lauffläche ist dabei flexibel und passt sich allfälligen Unebenheiten oder Hindernissen im Untergrund an. Durch die Walkarbeit des Rades ist die Aufstandsfläche auch in solchen Situationen breit und es sind stets mehrere Stacheln im Eingriff, die für die Kraftübertragung sorgen. Des Weiteren entfernen sich durch die Bewegung des Gurtes beim Abrollen Anhaftungen von Bodenmaterial immer wieder selbst.

Die bombierten Stacheln weisen eine Evolventen-Form auf, die vor allem für ein geschmeidiges Austauschen der Stacheln aus dem Boden verantwortlich ist. Somit sind Narbenschädigung und Futterschmutzung auf ein Minimum reduziert.

Die «Klettereigenschaften» des Rades in steinigem Beständen oder hindernisdurchsetzten Flächen ist hervorragend.

Erfolgsfaktoren

- Selbstreinigung durch Walkarbeit
- Stets gute Kraftübertragung auch bei Unebenheiten und Hindernissen
- Gute Klettereigenschaften durch Bodenanpassung
- Stacheln einzeln ersetzbar

Flexispike: Passend auch zu Ihrem Brielmaier, Aebi, Köppl oder Ibex



EINSATZGEBIETE UND KRITERIEN

Radtyp	Stachelrad	Stachelwalze	Stachelwalze	
			SSP	Flexispike
Hangtauglichkeit	***	***	***	***
Eindringen der Stacheln in harte Böden	***	**	**	**
Verunreinigungen/Anhaftungen an Laufflächen	*	***	***	***
Verunreinigungen/Aufsammeln in Radtrommel	*	***	***	*
Kraftübertragung auf steindurchsetzten Flächen und Böden	*	*	*	***
Kraftübertragung auf Felsplatten und Böden mit geringer Mächtigkeit	**	**	*	***
Wurzeln	**	**	**	**
Wickeln	*	***	***	**
Fahrt auf empfindlichen Oberflächen	*	***	*	**
Vibrationen bei Fahrten auf hartem Untergrund/Strassen	*	**	*	***
Randsteine	**	*	*	***
Kombinationsmöglichkeiten mit Pneurad	***	***	***	—

Gummibereifte Räder

Gummibereifte Räder stellen eine solide Basisbereifung dar, die sowohl durch das Profil auf der Lauffläche als auch durch das Material gewisse Charaktereigenschaften besitzen. Über den Reifeninnendruck können die Aufstandsfläche, die übertragbare Traktion, die Walkeigenschaften, der Verschleiss, sowie die Eigendämpfungseigenschaften beeinflusst werden. Die Reifenprofile besitzen unterschiedliche Eigenschaften und eignen sich für verschiedene Einsatzzwecke.

Mit dem AS-Profil ist ein universeller Einsatz gewährleistet, insbesondere für Anwendungen im Grünland und in der Bodenbearbeitung wird die Traktion durch die Profilstege zuverlässig übertragen. Rasen- und Strassenprofile eignen sich insbesondere für Fahrten auf empfindlichem Untergrund und auf befestigten Flächen. Sie haben ruhige Laufeigenschaften und können einfach mit Schneeketten für Winterdienst-Anwendungen ausgestattet werden.

Beispiele Räder und Rad-Kombinationen



AS 6.00-12



BR 21x11.00-10



RB 23x8.50-12



Radkombination



Radkombination



Radkombination

Funkfernsteuerung

in sensiblen und unzugänglichen Bereichen einfach fernsteuern



- Mähtechnik
- Futterernte
- Mulchtechnik
- Bodenbearbeitung
- Reinigung
- Winterdienst
- Transport
- Sonderanwendungen



Funkfernsteuerung

Typenübersicht und Kompatibilitäten

GERÄTETRÄGER-MODELL	REX	MONDO M091	MONDO M141	KIPOS M141	URI E041	SWISS	MONTA M141	MONTA S141	MONTA M161	MONTA S161	MONTA M231	MONTA S231	VAREA M141	VAREA S141	VAREA M161	VAREA S161	VAREA M231	VAREA S231	ORBITO	
Bezeichnung Option	Art. Nr.																			
Funkfernsteuerung	269880	-	-	-	-	-	-	-	•	-	•	-	•	-	•	-	•	-	•	-

Haupteinsatzgebiete



Optionale Funkfernsteuerungen erweitern die Einsatzmöglichkeiten und Effizienz insbesondere in folgenden Fällen:

- Schwer zugängliches Gelände allgemein
- Mulcharbeiten auf übersichtlichen Flächen und z.B. in Dornenbüschen
- Bequemes Arbeiten mit Wiesen-schleppe auf übersichtlichen Flächen

Neue Möglichkeiten

Für Anwendungen in sensiblen oder unzugänglichen Gebieten und Bereichen eröffnet diese Option neue Möglichkeiten. Ebenso ermöglicht die Funkfernsteuerung Anwendungen in Arealen auf welchen das Betreten durch Bedienpersonen über Auflagen und Reglemente untersagt oder limitiert ist. Auch für ungerne betretene Flächen (Grünstreifen auf Raststätten, Hundewiesen, etc.) bietet diese Option eine saubere Lösung.

Betrieb per Funkfernsteuerung

Aus der Entfernung können per Funkfernsteuerung alle Funktionen, die für den Arbeitsablauf notwendig sind bedient werden. Beim Fahrtrieb ist die Geschwindigkeit zur bequemen Bedienung unterteilt in auswählbare verschiedene Fahrstufen, die Fahrtrichtung, der Zapfwellenantrieb, die Lenkung für Kurvenfahrten, sowie die Ansteuerung einer allfällig verbauten Zusatzhydraulik sind intuitiv auf die Bedienelemente der Funkfernsteuerung aufgeteilt.

Kompatibilität

Die Option kann auf sämtlichen S-Modellen Monta und Varea verwendet werden. Ein bestimmter Softwarestand ist Voraussetzung für alles weitere gilt «Plug&Play».

Die Empfängereinheit wird am Geräteträger montiert und eingesteckt, die Funkfernsteuerung ist bei der Bedienperson.



Entkoppelung Mensch – Maschine

Mit der optional installierbaren Funkfernsteuerung wird aus dem handgeführten Einachsgeräteträger eine aus der Entfernung bedienbare Geräteeinheit. Auch für die Bedienperson bringt die Funkfernsteuerung bei diversen Anwendungen und Tätigkeiten Vorteile durch die Trennung von Mensch und Maschine, für alle anderen Situationen kann die Funkfernsteuerung bequem deaktiviert werden und der handgeführte Betrieb wiederhergestellt werden. Somit hebt sich das System von ausschliesslich funkferngesteuerten Geräten ab.



Zusatzhydraulik

Arbeitsgeräteeinstellungen
verändern und Abläufe
optimieren



- Mähtechnik
- Futterernte
- Mulchtechnik
- Bodenbearbeitung
- Reinigung
- Winterdienst
- Transport
- Sonderanwendungen

Zusatzhydraulik Typenübersicht und Kompatibilitäten

GERÄTETRÄGER-MODELL			REX	MONDO M091	MONDO M141	KIPOS M141	URI E041	SWISS	MONTA M141	MONTA S141	MONTA M161	MONTA S161	MONTA M231	MONTA S231	VAREA M141	VAREA S141	VAREA M161	VAREA S161	VAREA M231	VAREA S231	ORBITO	
Bezeichnung Option	Art. Nr.																					
Zusatzhydraulik	269795		-	-	-	-	-	-	•	-	•	-	•	-	•	-	•	-	-	-	-	-
Zusatzhydraulik	269680		-	-	-	-	-	-	-	•	-	•	-	•	-	•	-	•	-	-	-	-
Zusatzhydraulik	269785		-	-	-	-	-	-	-	-	-	-	-	-	-	-	-	-	•	-	-	-
Zusatzhydraulik	269755		-	-	-	-	-	-	-	-	-	-	-	-	-	-	-	-	-	•	-	-
Zusatzhydraulik	267222		-	-	-	-	-	-	-	-	-	-	-	-	-	-	-	-	-	-	-	•

Haupteinsatzgebiete



Die optionale Zusatzhydraulik bietet bequemes und noch effizientes Arbeiten, wenn Anbaugeräte während der Arbeitsfahrt verstellt werden sollen. Zum Beispiel:

- Schnitthöhenverstellung von Mulchern
- Arbeitshöhenverstellung von Umkehrfräsen und Kreiseleggen
- Seitenverstellung von Räumschilden
- Kaminverstellung bei Schneefräsen

Maximaler Komfort

Mit der optionalen Zusatzhydraulik werden die Einstellungen verschiedener Anbaugeräte bequem während der Anwendung – ohne den Bedienholm loszulassen – verändert.

Einstellungen per Knopfdruck

Die Einstellungen werden am Holmende bequem und sicher während der Arbeitsfahrt vorgenommen.



Kompatibilität

Die Option kann auf sämtlichen Monta-, Varea- sowie Orbito-Modellen bei Neubestellung ab Werk oder nachträglich aufgebaut werden.

Eine Zusatzpumpe bedient zwei Doppeltwirkende Steuerventile/Steckdosen, die über Tastschalter am Holmende angesteuert werden mit Hydrauliköl. Am Anbaugerät müssen Hydraulikbetätigungen vorgesehen sein.



Technische Daten

Modellbezeichnung	Zusatzhydraulik
Anzahl Steuerventile	2
Wirkungsweise	Doppeltwirkend
Ansteuerung	Per Tastenkippschalter
Druck	150 bar
Fördervolumen	3.5 l/min. bei 3600 U/min

Für jeden Einsatz ein professionelles System



Mähtechnik

Futterernte

Mulchtechnik

Bodenbearbeitung

Reinigung

Winterdienst

Transport

Sonderanwendungen



Fingermesserbalken – Anbaugerät mit langer Geschichte und Tradition

Tradition und Moderne

Messerbalken wurden Mitte des 19. Jahrhunderts erfunden. Seit jeher verwendet Rapid an den einachsigen Geräteträgern und Mähmaschinen dieses Mähsystem – bei Rapid wurden die ersten Motormäher ab 1926 in Serie gebaut und vermarktet. Das bewährte System ist auch heute noch aktuell, wenn nicht sogar aktueller denn je!

Die oszillierende Mähtechnik mit Finger- und fingerlosen Messerbalkentypen weist einen geringen Leistungsbedarf auf und beruht hinsichtlich Arbeitsprinzip immer noch auf dem Ursprung. Weiterentwicklungen in Ausformung, Werkstoffen und Varianten machen das System auch heute noch zu einer interessanten Mähtechnologie. Welche sich insbesondere in den jüngsten Entwicklungen und Diskussionen um Biodiversität, Artenvielfalt und Insektenschonung behauptet und dem Bewusstsein in Bevölkerung und Gesellschaft mit vielen Vorteilen begegnet.

EINSATZGEBIETE DER UNTERSCHIEDLICHEN MESSERBALKEN

Typische Merkmale

Balkentyp	Mittelschnitt	Diamant	Rubin	Normal-schnitt	Kommunal-balken	Doppelmesser-balken	Breitspur-mähwerk
Fingerabstand	2" / 50.8 mm	58 mm	58 mm	3" / 76.2 mm	–	–	–
Messer (Klingenbreite)	3" / 76.2 mm	58 mm	3" / 76.2 mm	3" / 76.2 mm	50.9 / 50.9 mm	70 / 70 mm	70 / 70 mm
Schnitttyp	asymmetrisch	symmetrisch	asymmetrisch	symmetrisch	symmetrisch	symmetrisch	symmetrisch

Eigenschaften

Sehr exakter Schnitt	***	**	***	*	*	**	**
Stopfungsfrei bei vielen Mäusehaufen	*	**	**	***	***	***	***
Liegendes Futter infolge Sturm, Hagel, Schnee, etc.	*	**	**	***	**	**	**
Kraftverteilung beim Schneidvorgang	***	*	***	*	*	***	**

Einsatzgebiete

Feiner, magerer Bestand	***	**	**	*	**	***	***
Dichter, magerer Bestand	*	**	***	***	**	**	***
Alte oder unregelmässig gemähte Bestände	*	**	**	***	***	**	***
Steinige Gebiete	***	**	**	*	**	*	*

Wiesentypen

Bergwiesen	***	**	***	*	*	**	***
Kunstpflanzen	*	**	**	***	*	**	***
Ökonomieflächen	*	**	***	***	*	**	***
Öffentliches Grün, Strassenbegleitgrün	*	*	*	*	***	**	**
Biodiversitätsflächen, Blühstreifen	*	**	**	**	***	***	***

Messerantriebe – die Verbindungseinheit zwischen Einachsgeräteträger und Messerbalken



Schnittmodell



Zusatzgewicht



Keil zur Korrektur der Neigung des Messerbalkens

Mit dem Messerantrieb wird das Anbaugerät Messerbalken mit dem Einachsgeräteträger verbunden. Er dient als Antriebseinheit für die Messer. Verschiedene Ausführungen hinsichtlich Länge, Anbaustutzen, Anbauhöhe, Drehzahl und Verteilerhaube ermöglichen den optimalen Betrieb verschiedener Messerbalken an sämtlichen Rapid-Einachsgeräteträgern.

Funktionsprinzip

Der Messerantrieb setzt die rotierende Bewegung der Zapfwelle per ausgeklügelter Mechanismen in die oszillierende Bewegung am Schwinghebel um. Über die Mitnehmergabel wird das «hin und her» Bewegen des Schwinghebels auf das Messer übertragen (Schneide). Zusammen mit den Messern oder Fingern am Balken (Gegenschneide) entsteht ein Schneidsystem.

Verteilerhaube

Die Verteilerhaube teilt das Schnittgut und führt es am Messerantrieb seitlich vorbei. Sie wird in eine oszillierende Bewegung versetzt um das Schnittgut unmittelbar nach dem Schnitt zuverlässig zu trennen und regelmässig abzulegen.

Option Verteilerhaube LP

Gerade bei Anwendungen in der Landschaftspflege (LP) werden keine regelmässigen Futterbestände, sondern verwilderte Flächen gemäht, die teilweise Verteilerhauben überbeanspruchen und beschädigen. Die Verteilerhaube LP kann in solchen Fällen montiert werden und Abhilfe schaffen.

Drehzahl und Untersetzung

Die Eintriebsdrehzahl am Messerantrieb (Zapfwellendrehzahl) bestimmt die Messerbewegungen und kann nur im Drehzahlbereich der Zapfwelle verändert werden. Diverse Messerantriebe sind mit Untersetzungsgetrieben ausgestattet, um trotz höherer Eintriebsdrehzahlen durch das Trägerfahrzeug, die richtige Messerbewegung bereitstellen zu können.

Hub am Schwinghebel

Der Hub beschreibt den Weg des Messers bzw. des Schwinghebels vom «linken Totpunkt» bis zum «rechten Totpunkt». Traditionell verwendet Rapid mehrheitlich einen langen Hub von 94 mm für sämtliche Fingerbalken. Für diverse Messerbalken eignen sich Messerantriebe mit geringeren Hüben, weshalb auch solche im Sortiment geführt werden.

Option Zusatzgewichte

Zusatzgewichte können zur Erreichung der gewünschten Gewichtsverhältnisse beitragen. Sie werden seitlich montiert und beeinträchtigen daher den Futterfluss nicht.

Fingermesserbalken – **Mittelschnitt-** und **Normalschnittbalken** – die altbewährten Klassiker

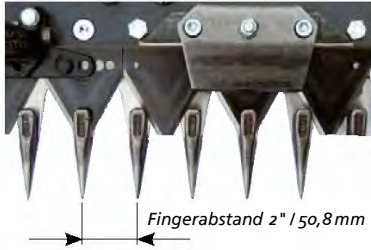

Mittelschnittbalken

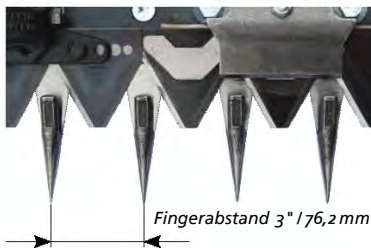

Normalschnittbalken



	Mittelschnittbalken	Normalschnittbalken
Aufbau und Funktionsprinzip	Der Fingerabstand beträgt 50.8 mm (2 Zoll), die Klingebreite beträgt 76.2 mm. So ergibt sich ein asymmetrischer Schnitt. Über die gesamte Breite wird zu unterschiedlichen Zeitpunkten geschnitten.	Der Fingerabstand beträgt 76.2 mm (3 Zoll), die Klingebreite beträgt 76.2 mm. Es ergibt sich ein symmetrischer Schnitt, da über die gesamte Breite zum gleichen Zeitpunkt geschnitten wird.
Eigenschaften und Einsatzgebiete	Mittelschnittbalken sind beim Anbau an Rapid Geräte am meisten verbreitet. Sie zeichnen sich durch ein sehr schönes Schnittbild, aufgrund der ausgezeichneten Führung der Grashalme aus. Insbesondere auf Naturwiesen und Bergwiesen bewährt sich dieses System. Bei masten Beständen neigt das Schnittgut am Mittelschnittbalken aufgrund des geringen Fingerabstands zu verstopfen. Ein Vorteil des geringen Fingerabstands ist dagegen das reduzierte Risiko der Klingenschädigung durch Steine.	Normalschnittbalken sind beim Anbau an Rapid Geräte weniger weit verbreitet. Sie weisen zwar Einbussen beim Schnittbild auf, punkten aber mit sehr gutem Futterfluss und geringem Verstopfungsrisiko. Insbesondere auf Kunstwiesen, in überständigen Ökoflächen mit späten Schnittzeitpunkten und in masten Beständen überzeugt der Normalschnittbalken.
Die Erfolgsfaktoren	<ul style="list-style-type: none"> • Sehr schönes Schnittbild • Asymmetrischer Schnitt für gleichmäßigen Kraftbedarf 	<ul style="list-style-type: none"> • Geringes Verstopfungsrisiko • Symmetrischer Schnitt für guten Futterfluss

Fingermesserbalken – **Diamantschnitt-** und **Rubinschnittbalken** – die Rapid-Edelsteine

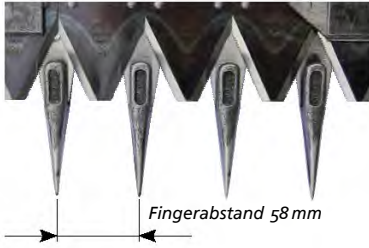

Diamantbalken

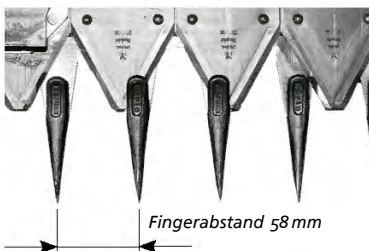

Rubinbalken



	Diamantschnittbalken	Rubinschnittbalken
Aufbau und Funktionsprinzip	Der Fingerabstand und die Klingebreite betragen je 58 mm. Es ergibt sich ein symmetrischer Schnitt, da über die gesamte Breite zum gleichen Zeitpunkt geschnitten wird.	Der Fingerabstand beträgt 58 mm und die Klingebreite liegt bei 76.2 mm. So ergibt sich ein asymmetrischer Schnitt. Über die gesamte Breite wird zu unterschiedlichen Zeitpunkten geschnitten.
Eigenschaften und Einsatzgebiete	Der Diamantschnittbalken ist eine eigene Rapid Entwicklung, welcher die Eigenschaften der altbewährten Klassiker vereint. Der Diamantschnittbalken weist dabei geringe Einbussen beim Schnittbild auf und punktet mit gutem Futterfluss.	Der Rubinschnittbalken ist eine eigene Rapid Entwicklung, welcher die Eigenschaften der altbewährten Klassiker vereint. Der Rubinschnittbalken zeichnet sich durch ein schönes Schnittbild und guten Futterfluss aus. Er stellt somit einen perfekten Allrounder Balken für alle Fälle dar.
Die Erfolgsfaktoren	<ul style="list-style-type: none"> • Geringes Verstopfungsrisiko • Symmetrischer Schnitt für guten Futterfluss 	<ul style="list-style-type: none"> • Geringes Verstopfungsrisiko • Sehr schönes Schnittbild • Asymmetrischer Schnitt für gleichmäßigen Kraftbedarf

Fingermesserbalken – Optionen



«Klemmsohlen» führen durch die Positionierung unter dem Messerbalken, nahe am «Schnittpunkt» auch in kuperem Gelände optimal. Die zuverlässige Klemmverbindung ermöglicht das Anbringen mehrerer Einheiten über die gesamte Breite – unabhängig von Lochbildern im Balkenblatt.

«Stege» in der Ausformung führen den Messerbalken bei Schichtlinienfahrt in Hanglagen, verrundete Bereiche ermöglichen leichtgängiges Fahren und minimieren das Risiko von Verschmutzung.



Trennschuh und Zusatzgewicht



Grastrennstab



Position der Laufsohle ist hinter dem Messerbalken; stufenlos verstellbar für Stoppelhöhe 4-8 cm



Position der Klemmsohle ist unter dem Messerbalken; nicht verstellbar für Stoppelhöhe von ca. 6 cm

Schnitthöhe

Die Standardschnitthöhe bei einem Fingerbalken liegt bei ungefähr 4 cm Stoppelhöhe. Mit der zusätzlichen Laufsohle oder einer Klemmsohle kann die Schnitthöhe angepasst werden. Eine grössere Schnitthöhe bringt etliche Vorteile mit sich. Neben pflanzenbaulichen Vorteilen (zügiger Wiederaufwuchs, geringeres Risiko zum Austrocknen, etc.) gibt es verfahrenstechnische Vorteile für die Folgearbeitsschritte (geringere Futtermverschmutzung, weniger Verschleiss für Maschinen, etc.). Darüber hinaus wird die Zusammensetzung und die Entwicklung des Bestandes positiv beeinflusst. Die Befahrbarkeit extremer Flächen im Steilhang wird verbessert, da sich Bestände durch grössere Schnitthöhen nachhaltig stärken/etablieren. Ggf. kann die Kombination «Keil» genutzt werden, um den veränderten Winkel des Balkens zum Boden wieder zu korrigieren.

Grastrennstab

Der Grastrennstab wird auf der Mitnehmergabel an der Schnittstelle von Messerbalken und Messerantrieb montiert. Er unterstützt die Trennung des Schnittguts, den Gutfluss an der Verteilerhaube und mindert das Risiko von Verstopfungen. Die Wirkung und die Eignung ist stark abhängig von der Wiese, der Zusammensetzung des Grünlandbestands und weiteren Umwelteinflüssen.

Trennschuh

Mit den Trennschuhen werden die Auslenkbereiche von Messerbalken mit Seitenschneidwerk auch in kuperem Gelände ausgehoben. So wird sichergestellt, dass der Messerbalken nicht «einsticht». Dies schützt den Messerbalken und die Standzeiten vergrössern sich. Der integrierte Klingenschutz reduziert Beschädigungen an den äusseren Klingen durch Kollisionen mit Steinen. Darüber hinaus zeigt die Spitze des Trennschuhs der Bedienperson die aktuelle Position des Messerbalkens an und erleichtert die Führung des Einachsgeräts. Die Kombination mit anderen Optionen (z.B. Zusatzgewichte) sind durch die Lochbilder im Trennschuh nicht eingeschränkt.

Zusatzgewichte

Für eine zusätzliche Ballastierung des Messerbalkens können verschiedene Zusatzgewichte am Messerbalken angebracht werden. Das grössere Auflagegewicht bringt vor allem bei Bergauffahrt in extremer Hanglage einen grösseren Komfort für die Bedienperson.

Fingerlose Messerbalken – **Kommunalbalken (ESM)** – verstopfungsfreies, effizientes Mähen auf kommunalen Grünflächen



Kommunalbalken



Messerbalken vs. Freischneider:
Stellt man den Einsatz eines Kommunalbalkens am Einachsgeräteträger dem eines Freischneiders gegenüber, ergeben sich Vorteile in der Effizienz, dem Kraftstoffbedarf, der Emissionsbelastung für die Umwelt, schonend für Kleintiere, dem Gefahrenbereich und den Einflüssen auf die Bedienungsperson.

Kommunalbalken (ESM)

Aufbau und Funktionsprinzip

Der fingerlose Messerbalken besteht aus einem bewegten Messer mit einer Klingenbreite von 50.9 mm und einem stehenden Messer mit ebenfalls 50.9 mm Klingenbreite. Das bewegte Messer wird durch Antriebshebel geführt, welche auf das Messer vorgespannt sind. Angetrieben wird das Messer vom Schwinghebel des Messerantriebs über die aufgeschraubte Mitnehmergabel. Aufgrund der Klingenbreiten ergibt sich ein symmetrischer Schnitt, bei welchem über die gesamte Breite zum gleichen Zeitpunkt geschnitten wird.

Eigenschaften und Einsatzgebiete

Kommunalbalken werden, wie der Name schon sagt, vorwiegend für den Einsatz im kommunalen Bereich auf öffentlichem Grün (Wiesen, Böschungen, Strassenränder, etc.) verwendet. Sie ergeben ein weniger exaktes Schnittbild, dafür haben sie ein sehr geringes Verstopfungsrisiko. Auch auf verwilderten Grünflächen, bei Fremdkörpern im Bestand oder bei halbverrotteten Rückständen nach der Mahd im Vorjahr funktioniert dieser Messerbalken bei geringem Beschädigungsrisiko.

Die Erfolgsfaktoren

- Geringes Verstopfungsrisiko
- Unempfindlich gegenüber Schnittgutrückständen oder halbverrottetem organischem Material
- Unempfindlich gegenüber Fremdkörpern im Bestand
- Wartungsfreundliches System durch zügig ausbaubares Messer

Artenvielfalt

Grundsätzlich ist auf mageren Flächen gegenüber gedüngten Flächen eine grössere Artenvielfalt zu verzeichnen. Durch das steigende Bewusstsein für Biodiversität und einem Trend zu Auflagen und Programmen, auch im kommunalen Grün eher zu mähen und anschliessend das Schnittgut abzuführen als zu mulchen, gewinnt die oszillierende Mähetechnik – insbesondere fingerlose Messerbalken – an Bedeutung.

Messerwechsel

Mit Hilfe eines Spezialschlüssels kann das Messer zügig und einfach durch Anheben und Wegschwenken der Antriebshebel ausgebaut und ein Ersatzmesser eingesetzt werden.



Spezialschlüssel zum Ausbau der Messer beim ESM-Kommunalbalken

Arbeitsbreiten

Die Arbeitsbreiten beim Kommunalbalken reichen von 102 cm bis 203 cm.

Kommunalbalken (ESM) – Optionen



Laufsohle, stufenlos verstellbar bis ca. 8cm



Gewichtskufen



Klemmsohle



Kantenschutz



Grastrennstab

Schnitthöhe

Die Schnitthöhe ist auch bei Anwendungen mit dem Kommunalbalken ausserhalb der Grünlandwirtschaft ein Thema, welches an Bedeutung gewinnt. Im Fokus stehen neben den grösseren Standzeiten sicher die Zusammensetzung der Bestände, insbesondere auf vermehrt nachgefragten und forcierten Blühstreifen, Blumenwiesen, Biodiversitätsflächen, etc.. Mit der optionalen Laufsohle kann die Schnitthöhe stufenlos bis 8cm eingestellt werden. Ein höherer Schnitt begünstigt die Vielfalt des Bestandes. Auf diesen Ausgleichsflächen spielt das Schnittbild meist ebenso eine untergeordnete Rolle wie die saubere Aufnahme und die Verschmutzung des Schnittguts.

Gewichtskufen

Die Gewichtskufen bieten einerseits mehr Komfort für die Bedienperson durch die Vergrösserung des Auflagegewichts am Messerbalken. Andererseits wird der Messerbalken höher geführt. Die Gewichtskufen besitzen die Eigenschaften einer nicht verstellbaren Laufsohle.

Kantenschutz

Der Kantenschutz wird am vorhandenen Lochbild montiert und verhindert die Beschädigung der äusseren Klingen. Durch die spezielle Kontur wird das Risiko des Aufstossens von Schnittgut minimiert.

Grastrennstab

Der Grastrennstab wird auf der Mitnehmergabel an der Schnittstelle von Messerbalken und Messerantrieb montiert. Er unterstützt die Trennung des Schnittguts, den Gutfluss an der Verteilerhaube und mindert das Risiko von Verstopfungen. Die Wirkung und die Eignung ist stark abhängig von der Wiese, der Zusammensetzung des Grünlandbestands und weiteren Umwelteinflüssen.

Fingerlose Messerbalken – **Doppelmesserbalken (ESM)** – Vielseitig einsetzbar für verstopfungsfreies Mähen



Doppelmesserbalken

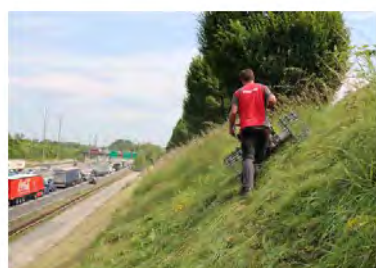

Antriebshebel für Ober- und Untermesser

Doppelmesserbalken

Aufbau und Funktionsprinzip

Der fingerlose Doppelmesserbalken beruht auf dem System «Busatis», bzw. dem «DM-Bidux-Modell» aus dem Hause ESM. Er besteht aus einem bewegten Obermesser, sowie einem bewegten Untermesser mit je einer Klingebreite von 70 mm. Das Untermesser wird in die Antriebshebel eingelegt, welche das Messer führen. Auf das Obermesser sind Antriebshebel vorgespannt, die das Messer führen. Angetrieben werden die Messer von den Schwinghebeln des Messerantriebs. Aufgrund der gleichen Klingebreiten an Ober- und Untermesser ergibt sich ein symmetrischer Schnitt, da über die gesamte Breite zum gleichen Zeitpunkt geschnitten wird.

Eigenschaften und Einsatzgebiete

Doppelmesserbalken werden auch in der Landwirtschaft, mehrheitlich aber im kommunalen Bereich, eingesetzt. Der Einsatz auf öffentlichem Grün erfordert insbesondere ein geringes Verstopfungsrisiko, das exakte Schnittbild steht dabei weniger im Fokus.

Die Erfolgsfaktoren

- Geringes Verstopfungsrisiko
- Unempfindlich gegenüber Schnittgutrückständen oder Halbverrottetem organischem Material

Arbeitsbreiten

Die Arbeitsbreiten beim Doppelmesserbalken reichen von 132 cm bis 204 cm.

Doppelmesserbalken (ESM) – Optionen



Gewichtskufen und Laufsohlen, stufenlos verstellbar bis ca. 8cm



Gleitkufe, nicht verstellbar, Stoppelhöhe ca. 6 cm



Trennstab DMB

Schnitthöhe

Die Schnitthöhe ist auch bei Anwendungen mit dem Doppelmesserbalken ein Thema, das an Bedeutung gewinnt. Im Fokus stehen neben den grösseren Standzeiten sicher die Zusammensetzung der Bestände, insbesondere auf vermehrt nachgefragten und forcierten Blühstreifen, Blumenwiesen, Biodiversitätsflächen, etc. im kommunalen Einsatz. Mit der optionalen Laufsohle kann die Schnitthöhe stufenlos bis 8 cm eingestellt werden. Ein höherer Schnitt begünstigt die Vielfalt des Bestandes. Auch in der Grünlandwirtschaft finden die Doppelmesser Verwendung und werden die grösseren Schnitthöhen nachgefragt.

Gleitkufen, ESM

Durch die Gleitkufen wird der Messerbalken höher geführt, die Gleitkufen besitzen die Eigenschaften einer nicht verstellbaren Laufsohle. Sie können am Balkenblatt zwischen oder unter den Führungsarmen montiert werden. Darüber hinaus bietet der auf alle Seiten abgerundete Aufbau der Gleitsohle Vorteile beim Retourfahren und verhindert ein Hängenbleiben im Gelände oder Aufstossen von Schnittgut.

Kantenschutz

Der Kantenschutz wird am vorhandenen Lochbild montiert und verhindert die Beschädigung der äusseren Klingen. Durch die spezielle Kontur wird das Risiko des Aufstossens von Schnittgut minimiert.

Gewichtskufen

Die Gewichtskufen bieten einerseits mehr Komfort für die Bedienperson durch die Vergrösserung des Auflagegewichts am Messerbalken. Andererseits wird der Messerbalken höher geführt, die Gewichtskufen besitzen die Eigenschaften einer nicht verstellbaren Laufsohle.

Trennstab DMB

Der Trennstab DMB (Doppelmesserbalken) wird auf der Mitnehmergabel des Obermessers an der Schnittstelle von Messerbalken und Messerantrieb montiert. Er unterstützt die Trennung des Schnittguts, den Gutfluss an der Verteilerhaube und mindert das Risiko von Verstopfungen.

Die Wirkung und die Eignung ist stark abhängig von der Wiese, der Zusammensetzung des Grünlandbestands und weiteren Umwelteinflüssen.

Portalmähwerke – Breitspurmähwerk

Verstopfungsfreies Mähen durch Doppelmesserbalken (ESM) und optimale Schnittgutablage durch Seitenantrieb



Breitspurmähwerk, System Bidux

Aufbau und Funktionsprinzip	Breitspurmähwerk
Eigenschaften und Einsatzgebiete	<p>Die Portalmähwerke unterscheiden sich zu den Messerbalken mit Messerantrieb (Mittelantrieb) grundsätzlich im Aufbau. Der Messerbalken wird in einen Portalrahmen eingebaut und wird über seitlich angeordnete Schwinghebel angetrieben (Seitenantrieb). Der fingerlose Messerbalken beruht auf dem System «Busats» bzw. dem «DM-Bidux-Modell» aus dem Hause ESM. Er besteht aus einem bewegten Obermesser, sowie einem bewegten Untermesser mit je einer Klingebreite von 70 mm. Das Untermesser wird in die Antriebshebel eingelegt, welche das Messer führen. Auf das Obermesser sind Antriebshebel vorgespannt, die das Messer führen. Aufgrund der gleichen Klingebreiten an Ober- und Untermesser ergibt sich ein symmetrischer Schnitt, bei welchem über die gesamte Breite zum gleichen Zeitpunkt geschnitten wird.</p> <p>Komfortables Fahren, auch auf unregelmässigen Flächenkonturen, ist möglich, da auch bei Überfahren bereits gemähter Flächen geringes Risiko zur Verstopfung besteht.</p> <p>Geringe Trocknungszeiten durch günstige, regelmässige und breitflächige Ablage des Schnittguts über die gesamte Mähwerkbreite aufgrund der schlanken Seitenantriebe.</p> <p>Geringe Futterverschmutzung durch breite Ablage und günstige Voraussetzung für Folgearbeitsschritte.</p>
Die Erfolgsfaktoren	<ul style="list-style-type: none"> • Hohe Flächenleitung • Kein Verstopfen, auch bei überfahren bereits gemähter Teilflächen • Optimale, breite Schnittgutablage ungehindert über gesamte Breite • Geringere Trocknungszeiten



Antriebsituation

Arbeitsbreiten

Die Arbeitsbreiten beim Breitspurmähwerk reichen von 160 cm bis 260 cm.

Breitspurmähwerk – Optionen



*Gleitkufe, nicht verstellbar,
Stoppelhöhe ca. 6 cm*



Schritthöhe

Die Schritthöhe ist auch bei Anwendungen mit dem Doppelmesserbalken ein Thema, das an Bedeutung gewinnt. Im Fokus stehen neben den grösseren Standzeiten sicher die Zusammensetzung der Bestände, insbesondere auf vermehrt nachgefragten und forcierten Blühstreifen, Blumenwiesen, Biodiversitätsflächen, etc. im kommunalen Einsatz. Mit der optionalen Gleitkufe kann die Schritthöhe vergrössert werden. Ein höherer Schnitt begünstigt die Vielfalt des Bestandes. In der Grünlandwirtschaft finden die Doppelmesser ebenfalls Verwendung, auch dort werden die grösseren Schritthöhen nachgefragt.

Gleitkufen, ESM

Durch die Gleitkufen wird der Messerbalken höher geführt. Die Gleitkufen besitzen die Eigenschaften einer nicht verstellbaren Laufsohle und können am Balkenblatt zwischen oder unter den Führungsarmen montiert werden. Darüber hinaus bietet der auf alle Seiten abgerundete Aufbau der Gleitsohle Vorteile beim Retourfahren und verhindert ein Hängenbleiben im Gelände oder Aufstossen von Schnittgut.

Zusatzgewichte

Für eine zusätzliche Ballastierung des Portalmähwerks können Zusatzgewichte am Rahmen des Breitspurmähwerks angebracht werden. Das grössere Auflagegewicht bringt vor allem bei Bergauffahrt in extremer Hanglage einen grösseren Komfort für die Bedienperson.

Transportrollen

Mit den einfach steckbaren Transportrollen kann das angebaute Breitspurmähwerk auf befestigter Fläche gut verschoben und manövriert werden, ohne dass es mit grossem Kraftaufwand und Beschädigungsrisiko bewegt werden muss.

Zusatzgewichte



Transportrollen

Mähtechnik

Typenübersicht und Kompatibilitäten

GERÄTETRÄGER-MODELL	REX	MONDO M091	MONDO M141	KIPOS M141	URI E041	SWISS	MONTA M141	MONTA S141	MONTA M161	MONTA S161	MONTA M231	MONTA S231	VAREA M141	VAREA S141	VAREA M161	VAREA S161	VAREA M231	VAREA S231	ORBITO
Bezeichnung Anbaugerät																			
Mittelschnittbalken 130 cm, Fingerabstand 2"/50,8 mm ^{*1}	•	•	•	-	•	•	•	•	•	•	-	-	-	-	-	-	-	-	-
Mittelschnittbalken 145 cm, Fingerabstand 2"/50,8 mm ^{*1}	•	•	•	-	•	•	•	•	•	•	-	-	-	-	-	-	-	-	-
Mittelschnittbalken 160 cm, Fingerabstand 2"/50,8 mm ^{*1}	•	•	•	•	•	•	•	•	•	•	-	-	-	-	-	-	-	-	-
Mittelschnittbalken 190 cm, Fingerabstand 2"/50,8 mm ^{*1}	-	-	-	-	-	•	•	•	•	•	•	•	•	•	-	-	-	-	-
Mittelschnittbalken 220 cm, Fingerabstand 2"/50,8 mm ^{*1}	-	-	-	-	-	-	•	•	•	•	•	•	•	•	•	•	•	•	•
Mittelschnittbalken 250 cm, Fingerabstand 2"/50,8 mm ^{*2}	-	-	-	-	-	-	•	•	•	•	•	•	•	•	•	•	•	•	•
Mittelschnittbalken 280 cm, Fingerabstand 2"/50,8 mm ^{*2}	-	-	-	-	-	-	-	-	•	•	•	•	-	-	•	•	•	•	•
Mittelschnittbalken 310 cm, Fingerabstand 2"/50,8 mm ^{*2}	-	-	-	-	-	-	-	-	-	-	•	•	-	-	-	-	•	•	•
Normalschnittbalken 130 cm, Fingerabstand 3"/76,2 mm ^{*1}	•	-	-	-	-	•	•	•	•	•	-	-	-	-	-	-	-	-	-
Normalschnittbalken 145 cm, Fingerabstand 3"/76,2 mm ^{*1}	•	-	-	-	-	•	•	•	•	•	-	-	-	-	-	-	-	-	-
Normalschnittbalken 160 cm, Fingerabstand 3"/76,2 mm ^{*1}	•	-	-	-	-	•	•	•	•	•	-	-	-	-	-	-	-	-	-
Normalschnittbalken 190 cm, Fingerabstand 3"/76,2 mm ^{*1}	-	-	-	-	-	•	•	•	•	•	•	•	•	•	-	-	-	-	-
Normalschnittbalken 220 cm, Fingerabstand 3"/76,2 mm ^{*1}	-	-	-	-	-	-	•	•	•	•	•	•	•	•	•	•	•	•	•
Normalschnittbalken 250 cm, Fingerabstand 3"/76,2 mm ^{*2}	-	-	-	-	-	-	•	•	•	•	•	•	•	•	•	•	•	•	•
Normalschnittbalken 280 cm, Fingerabstand 3"/76,2 mm ^{*2}	-	-	-	-	-	-	-	-	•	•	•	•	-	-	•	•	•	•	•
Normalschnittbalken 310 cm, Fingerabstand 3"/76,2 mm ^{*2}	-	-	-	-	-	-	-	-	-	-	•	•	-	-	-	-	•	•	•
Diamantbalken diverse Breiten ^{*3}																			
Rubinbalken 174, 197, 244 cm ^{*3}																			
Rubinbalken 160 cm, Fingerabstand 58 mm ^{*2}	•	•	•	•	•	•	•	•	•	•	-	-	-	-	-	-	-	-	-
Rubinbalken 190 cm, Fingerabstand 58 mm ^{*1}	-	-	-	-	-	•	•	•	•	•	•	•	•	•	-	-	-	-	-
Rubinbalken 220 cm, Fingerabstand 58 mm ^{*1}	-	-	-	-	-	-	•	•	•	•	•	•	•	•	•	•	•	•	•
Rubinbalken 250 cm, Fingerabstand 58 mm ^{*1}	-	-	-	-	-	-	•	•	•	•	•	•	•	•	•	•	•	•	•
Rubinbalken 280 cm, Fingerabstand 58 mm ^{*2}	-	-	-	-	-	-	-	-	•	•	•	•	-	-	•	•	•	•	•
Rubinbalken 310 cm, Fingerabstand 58 mm ^{*2}	-	-	-	-	-	-	-	-	-	-	•	•	-	-	-	-	•	•	•
Kommunalbalken 102 cm, fingerlos, stopfungsfrei	•	•	•	-	•	•	-	-	-	-	-	-	-	-	-	-	-	-	-
Kommunalbalken 122 cm, fingerlos, stopfungsfrei	•	•	•	-	•	•	•	•	•	•	•	•	-	-	-	-	•	•	-
Kommunalbalken 142 cm, fingerlos, stopfungsfrei	•	•	•	•	•	•	•	•	•	•	•	•	-	-	-	-	•	•	-
Kommunalbalken 162 cm, fingerlos, stopfungsfrei	•	•	•	•	•	•	•	•	•	•	•	•	•	•	•	•	•	•	•
Kommunalbalken 203 cm, fingerlos, stopfungsfrei	-	-	-	-	-	-	•	•	•	•	•	•	•	•	•	•	•	•	•
Doppelmesserbalken 132 cm, inkl. Gewichtskufen	-	•	•	-	•	•	•	•	•	•	•	•	-	-	-	-	-	-	-
Doppelmesserbalken 146 cm, inkl. Gewichtskufen	-	•	•	•	•	•	•	•	•	•	•	•	-	-	-	-	-	-	-
Doppelmesserbalken 181 cm, inkl. Gewichtskufen	-	-	-	-	-	•	•	•	•	•	•	•	•	•	•	•	•	•	•
Doppelmesserbalken 204 cm, inkl. Gewichtskufen	-	-	-	-	-	-	•	•	•	•	•	•	•	•	•	•	•	•	-
Breitspürmäherwerk 160 cm, System Bidux	-	-	-	-	-	-	•	•	•	•	•	•	-	-	-	-	-	-	-
Breitspürmäherwerk 200 cm, System Bidux	-	-	-	-	-	-	•	•	•	•	•	•	•	•	•	•	•	•	•
Breitspürmäherwerk 230 cm, System Bidux	-	-	-	-	-	-	-	•	•	•	•	•	-	-	•	•	•	•	•
Breitspürmäherwerk 260 cm, System Bidux	-	-	-	-	-	-	-	-	•	•	•	•	-	-	-	-	•	•	•

^{*1} mit Aussenschuh oder Seitenschneidwerk ^{*2} mit Seitenschneidwerk ^{*3} Auslaufend

Rapid

Eingraser

bewährte Technik für die boden-
schonende Grünfütterbergung

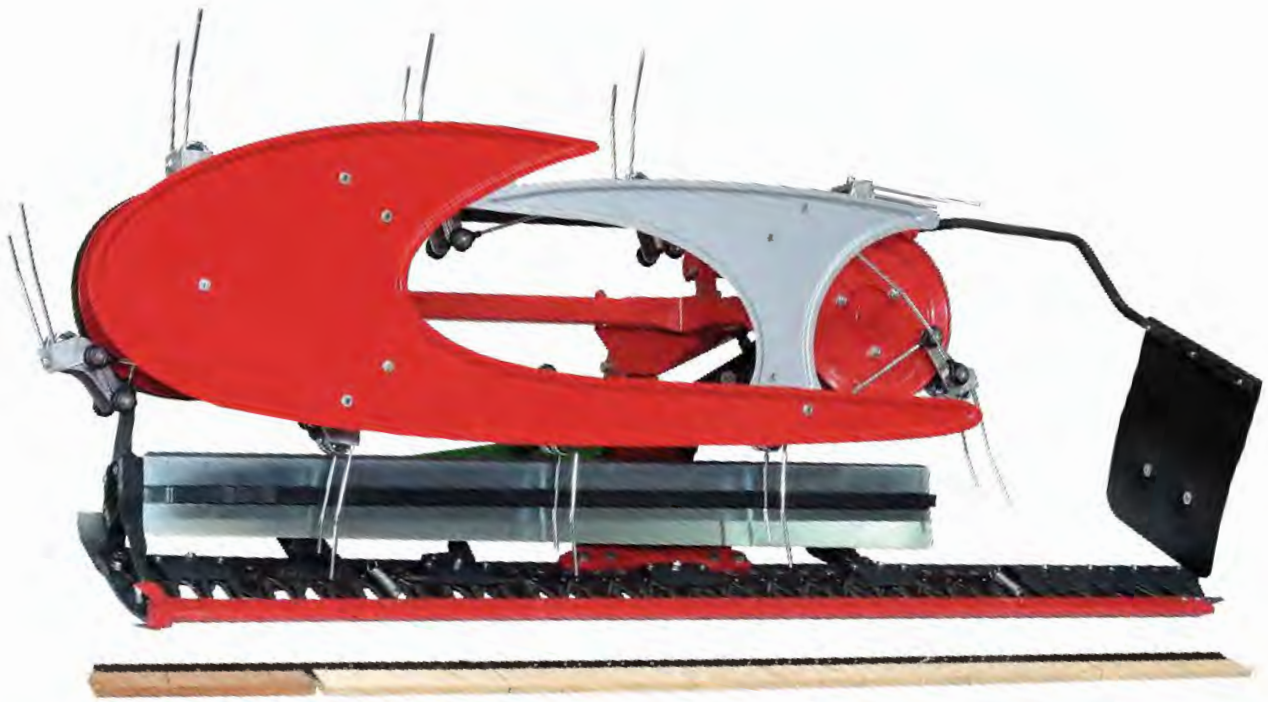

Mähetechnik

Futterernte

Mulchtechnik

Bodenbearbeitung

Reisigung

Winterdienst

Transport

Sonderanwendungen

Futter mähen und auf Schwad zusammenführen – in einem Arbeitsgang mit einer Überfahrt



Die Rapid Compact-Eingraser werden am Geräteträger angebaut und sind für die Bergung von Grünfutter konzipiert.

Kommend aus einer Zeit in der noch keine Frontzapfwellen bzw. Frontmäherwerke verbreitet waren, hat das System auch heute noch Berechtigung und eignet sich, bei korrektem Einsatz, insbesondere in feuchten Frühjahren, durch boden- und bestandsschonende Eigenschaften. Darüber hinaus ist das Verfahren sehr schonend für Kleinlebewesen.



MODELLÜBERSICHT UND MERKMALE

Typ	1648	1649
Arbeitsbreite	206 cm	203 cm
Messerbalken	Mittelschnittbalken	Diamantbalken
Fingerabstand	50.8 mm	58 mm
Eintriebsdrehzahl	1000 U/min	1000 U/min
Federzinken	9 Zinken	9 Zinken
Gewicht	146 kg	125 kg
Anschlussstutzen	78/80 mm	78/80 mm

Die Erfolgsfaktoren

- Geringe Futtermverschmutzung durch schonenden Abtransport des Schnittguts unmittelbar nach dem Schnitt
- Bodenschonung durch geringe Gesamtgewichte der im Gesamtverfahren eingesetzten Maschinen
- Einsatzmöglichkeiten auch in erschwerten Verhältnissen (Nässe, Hanglage, etc.) durch Eigenschaften des Einachsgeräts
- Geringer Kraftstoffverbrauch, Schonung von Kleinlebewesen durch oszillierende Mähtechnik

Technischer Aufbau und Funktion

Das Dreiachs-Getriebe mit Überlastsicherung stellt das Herzstück dar und beherbergt auf kleinstem Raum den Antrieb für Messer und Zinkenband.

Das Messer wird auf der Seite per Schubstange und flacher Antriebsplatte auf dem Messer angetrieben, um das Schnittgut nicht beim Abfließen zu hindern.

Das Zinkenband wird über die Riemenscheiben geführt und angetrieben. Die Steuerung der Zinken erfolgt über die Aufhängung und die zugehörigen Gestänge.



Das Original – kompakt, leistungsfähig, bewährt

Funktionsweise und Anwendung

Mit dem Fingerbalken wird das Grünfutter gemäht, unmittelbar nach dem Schnitt wird das Schnittgut von den Zinken erfasst und zur Seite auf einen Schwad befördert. Bei der Anschlussfahrt in Gegenrichtung entsteht ein weiterer Schwad, der an oder auf den bereits liegenden Schwad gelegt wird (umgangssprachlich «Doppelmahd»). Dieser Schwad wird in einem Folgearbeitsgang, z.B. per Transporter oder Ladewagen, aufgenommen.

Schwadfahne

Die Schwadfahne unterstützt die Ablage des Schnittguts und trägt zu einem regelmässig geformten Schwad bei. Die Schwadfahne kann, abhängig von Bestand und Futtermenge, in der Höhe und in der seitlichen Position verstellt werden.

Sinnvolles Zubehör – Fettpresse

Mit der am Holmrohr montierbaren Fettpresse ist für die Bedienperson ein bequemes Schmieren der Schubstange während der Anwendung in Reichweite am Holm möglich.

Schneidwerk, Aussenschuh

Mit der Schneidwerksseite kann der Schwad bei der Anschlussfahrt unterfahren werden ohne dass Schnittgut aufstaut oder Verstopfungen auftreten. Mit dem Aussenschuh wird die Trennung des stehenden Futters vorgenommen, mit dem Stab kann abhängig vom Bestand, die Trennung des Futters optimiert werden.



Transport zum Einsatzort
Per Schleppdeichsel kann die Gesamtkombination mit dem Traktor auch über grössere Distanzen zum Einsatzort verschoben werden. Die Freilaufschaltung des Einachsgeräteträgers kommt dabei zum Einsatz.



Sinnvolles Zubehör – Abdeckplane

Mit der Abdeckplane kann das Gerät bei Verbleib auf der Wiese vor Wetter- und Witterungseinflüssen geschützt werden.

Sinnvolles Zubehör – Schleppdeichsel

Mit der Schleppdeichsel kann das Anbaugerät bzw. die Gesamtkombination an einem Zugfahrzeug angehängt und zum Einsatzort verbracht werden.



Rapid Compact-Eingraser Typenübersicht und Kompatibilitäten

GERÄTETRÄGER-MODELL			REX	MONDO M091	MONDO M141	KIPOS M141	URI E041	SWISS	MONTA M141	MONTA S141	MONTA M161	MONTA S161	MONTA M231	MONTA S231	VAREA M141	VAREA S141	VAREA M161	VAREA S161	VAREA M231	VAREA S231	ORBITO	
Bezeichnung Option	Art. Nr.																					
Compact-Eingraser – Mittelschnittbalken 206 cm	1648		-	-	-	-	-	-	•	•	•	•	•	•	-	-	-	-	•	•	•	
Compact-Eingraser – Diamantbalken 203 cm	1649		-	-	-	-	-	-	•	•	•	•	•	•	-	-	-	-	•	•	•	

Haupteinsatzgebiete



Die Rapid Gerätekombinationen mit Compact-Eingraser lassen sich für verschiedene Arbeiten effizient einsetzen.

Haupteinsatzgebiete sind:

- Landwirtschaft
- Berglandwirtschaft
- Grünlandbewirtschaftung
- Grünlandpflege
- Landschaftspflege



Resultat: Doppelmahd zur Aufnahme im Folgearbeitsschritt

Rapid

Wiesenschleppe

wertet Grünland und
Futterqualität auf



- Mähtechnik
- Futterernte**
- Mulchtechnik
- Bodenbearbeitung
- Reinigung
- Winterdienst
- Transport
- Sonderanwendungen



Eine optimale Pflege von Wiesen bei Vegetationsbeginn wertet diese auf und steigert die Futterqualität.



Mit der Wiesenschleppe ist ein Pflegearbeitsschritt in der Prozesskette Grünlandbewirtschaftung möglich, der durch die Anwendung im Frühjahr Wiesen aufwertet und die Futterqualität steigert.

Einerseits werden Anhäufungen losen Bodenmaterials (Mäusehaufen, etc.) eingeegnet, was sich in Folgearbeitsschritten, in erster Linie beim Mähen, positiv auf die Standzeiten der Messer auswirkt.

Andererseits wird organisches Material sowie Rückstände (Mist, getrocknete Gülle, etc.) verteilt und zerkleinert. Damit wird die Verrottung begünstigt und beschleunigt, das Risiko der Futterverschmutzung dadurch reduziert.

Des Weiteren werden die Bestockung angeregt und bestimmte Pflanzen im Grünland stimuliert.

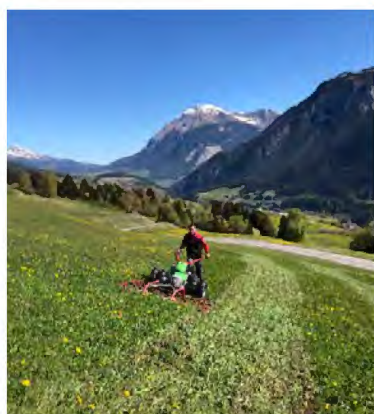

MODELLÜBERSICHT UND MERKMALE

Typ	1708	1706
Gesamtbreite	203 cm	303 cm
Arbeitsbreite	200 cm	300 cm
Rahmen	WS200: einteilig	WS300: dreiteilig, Klappmechanismus
Netz	drehbar, intensiv oder schonend	
Schürfleisten	3	
Führung	Führungskufen und Mechanismus zur Boden Anpassung	
Gewicht	144 kg	187 kg
Anschlussstutzen	78/80 mm	



Die Erfolgsfaktoren

- Aufwerten von Grünlandbeständen durch pflegendes Aufreißen und Aufkratzen der Grasnarbe
- Begünstigung des Aufwuchses durch Stimulieren diverser Pflanzen
- Geringere Futterverschmutzung durch Verteilen und Zerkleinern organischen Materials
- Drehbares Netz für wahlweise intensive oder schonende Bearbeitung von Grünflächen
- Einfaches Manövrieren und ganzflächige Bearbeitung in kupiertem Gelände durch Mechanismus zur Boden Anpassung
- Längere Standzeiten für Mähmesser beim Folgearbeitsschritt
- Einfaches und bequemes Transportieren durch Gesamtbreite von weniger als 2,10 m (bei WS200) und Klappmechanismus (bei WS300) sowie Anschlagpunkte für Ladungssicherung



Vorbereitung für Folgearbeitsschritte im Gesamtverfahren

Drei Schürfleisten ebnen Anhäufungen losen Bodenmaterials (Mäusehaufen, Maulwurfhügel, etc.) zuverlässig ein. So ist das Risiko von Futterverschmutzung minimiert und die Standzeiten der Werkzeuge für Folgearbeitsschritte werden erhöht.

Organisches Restmaterial (Mist, getrocknete Gülle, etc.) wird durch Schürfleisten und Netz erfasst, zerkleinert und verteilt, sodass es schneller verrottet. Das Risiko von Futterverschmutzung ist dadurch minimiert.

Mechanismus zur Boden Anpassung



*In Arbeitsstellung,
Wiesenschlepe schwimmend*



*In Transport- oder Verladestellung,
Wiesenschlepe fixiert*



Anheben, Laden, Sichern
Kran-Ösen und Laschen zum Einfädeln von Spanngurten ermöglichen einfaches Aufhängen und zuverlässige Ladungssicherung.



Gezogenes Anbaugerät
Durch den konzeptionellen Aufbau der Wiesenschlepe wird bequem gestossen-gezogen in Vorwärtsrichtung gearbeitet werden.



Transport und Handling
Durch den Klappmechanismus ist eine schmale Gesamtbreite und damit ein interessantes Transportmass erreichbar. Bei Verwendung des optionalen Fahrwerks vereinfacht sich das Handling enorm.

Mechanismus zur Boden Anpassung



Der Mechanismus zur Boden Anpassung sorgt für eine ganzflächige Bearbeitung und einfaches Manövrieren in kuppertem Gelände.

Das Pendel kann sich im Langloch bewegen und auf Unebenheiten im Gelände reagieren.

Der Mechanismus zur Boden Anpassung kann zum Verladen oder für An-/Abkoppelvorgänge arretiert werden.

Gute Führungseigenschaften

Die Führungskufen sorgen für eine optimale Führung des Anbaugeräts im Gelände und verhindern, dass der Rahmen einsticht oder an Hindernissen hängen bleibt.



Bei der Ausführung mit mehrteiligem Rahmen ergeben sich weitere Eigenschaften. Während der Anwendung passen sich die einzelnen Rahmenabschnitte auch auf kupperten Flächen dem Gelände gut an.

Grundeinstellung

Die Grundeinstellung der Höhe und Neigung des Stützen ermöglicht den Anbau an sämtliche Einachsgeräteträger mit unterschiedlichen Anbauhöhen oder Rädern.

Beidseitig verwendbares Netz

Das Netz besteht aus Ringen und Sternen und stellt das Herzstück und Hauptarbeitswerkzeug der Wiesenschlepe dar. Die Sterne sind unterschiedlich ausgeformt und haben für eine schonende Bearbeitung einfache Stege auf der einen Seite. Auf der anderen Seite sind Spitzen angeordnet, die eine intensive Anwendung ermöglichen. Das Netz kann mit wenigen Handgriffen ausgebaut und gedreht werden.



Sterne mit Stegen und Spitzen, beidseitig einsetzbar

Gemacht für Bergwiesen

Dank dem konzeptionellen Aufbau und der Anordnung des Drehpunktes ist das Anbaugerät geeignet für den Einsatz auf Bergwiesen. Die Konstruktion ermöglicht maximale Boden Anpassung und bequemes Arbeiten in Kombination mit einem Einachsgeräteträger.

Wiesenschleppe

Typenübersicht und Kompatibilitäten

GERÄTETRÄGER-MODELL			REX	MONDO M091	MONDO M141	KIPOS M141	URI E041	SWISS	MONTA M141	MONTA S141	MONTA M161	MONTA S161	MONTA M231	MONTA S231	VAREA M141	VAREA S141	VAREA M161	VAREA S161	VAREA M231	VAREA S231	ORBITO	
Bezeichnung Anbaugerät	Art. Nr.																					
Wiesenschleppe WS200	1708		-	-	-	-	-	-	•	•	•	•	•	•	•	•	•	•	•	•	•	•
Wiesenschleppe WS300	1706		-	-	-	-	-	-	-	-	•	•	•	•	-	-	•	•	•	•	•	•



Durch die optionale Sägeräthaltung kann ein handelsübliches Sägegerät aufgebaut und eine Nach- oder Übersaat im gleichen Arbeitsgang ausgebracht werden.



Resultat: Aufbereitete Wiese für Schnittnutzung

Haupteinsatzgebiete



Die Rapid Gerätekombination mit der Wiesenschleppe lässt sich dank des drehbaren Netzes für schonende oder intensive Anwendungen auf Grünland einsetzen.

Haupteinsatzgebiete sind:

- Berglandwirtschaft
- Landwirtschaft
- Grünland



Unbearbeitet



Bearbeitet

Rapid

Heuer OP-115, Vari

Wenden und Schwaden
von Futter und Schnittgut



Mähtechnik
Futterernte
Mulchtechnik
Bodenbearbeitung
Reinigung
Winterdienst
Transport
Sonderanwendungen

Heuer OP-115, Vari Typenübersicht und Kompatibilitäten

GERÄTETRÄGER-MODELL		REX	MONDO M091	MONDO M141	KIPOS M141	URI E041	SWISS	MONTA M141	MONTA S141	MONTA M161	MONTA S161	MONTA M231	MONTA S231	VAREA M141	VAREA S141	VAREA M161	VAREA S161	VAREA M231	VAREA S231	ORBITO
Bezeichnung Anbaugerät	Art. Nr.																			
Heuer OP-115, Vari	1395	•	-	-	-	-	-	-	-	-	-	-	-	-	-	-	-	-	-	-
Optionen																				
Stapelgewicht 8.5 kg	259686	•	-	-	-	-	-	-	-	-	-	-	-	-	-	-	-	-	-	-

Haupteinsatzgebiete



Anwendungen mit dem Heuer werden häufig als Anwendung im Anschluss an vorangegangene Arbeitsschritte mit dem Einachsgeräteträger gefahren. Hier bewährt sich das werkzeuglose Wechselsystem und die Verwendung des gleichen Geräteträgers in den Einsatzgebieten.

Haupteinsatzgebiete sind:

- Landschaftspflege
- Grünflächenpflege
- Arealpflege

Leichte und wendige Gerätekombination

Dieser Heuer wird am Rapid Rex betrieben und zeichnet sich durch sein geringes Eigengewicht, Kompaktheit und Wendigkeit aus.

Der Folgearbeitsschritt nach der Mahd zum Schwaden des flächig abgelegten Schnittguts auf Wiesen, Blühstreifen, etc. stellt eine Anwendung dar. An kleinen Böschungen, zum Beispiel entlang von Wasserkanälen oder an Wasser-rückhaltebecken, kann das Schnittgut zum anschließenden Abtransport um eine Arbeitsbreite nach oben befördert werden.

Vielseitig einsetzbarer Mähspezialist

Wird dieser Heuer an der spezialisierten Bergmähmaschine Rapid Rex angebaut kann die Prozesskette über die Mahd hinaus erweitert werden und Einsätze in der Landschaftspflege ausgeführt werden, z.B. wenn die Abfuhr des Schnittguts gefordert ist.

Neben diesen Anbaugeräten für die Mahd und die Bergung von Schnittgut können weitere Anbaugeräte wie z.B. Ökomulcher, Kkehrbürste, Räumschild, etc. angebaut werden und die Maschinenkombinationen somit ganzjährig eingesetzt und ausgelastet werden - auch ausserhalb der Berglandwirtschaft ein interessantes Gerät.



Rapid

Heuer, Morellato

Wenden und Schwaden
von Futter und Schnittgut



Mähetechnik	▬
Futterernte	▬
Mulchtechnik	▬
Bodenbearbeitung	▬
Reinigung	▬
Winterdienst	▬
Transport	▬
Sonderanwendungen	▬

Heuer, Morellato

Typenübersicht und Kompatibilitäten

GERÄTETRÄGER-MODELL			REX	MONDO M091	MONDO M141	KIPOS M141	URI E041	SWISS	MONTA M141	MONTA S141	MONTA M161	MONTA S161	MONTA M231	MONTA S231	VAREA M141	VAREA S141	VAREA M161	VAREA S161	VAREA M231	VAREA S231	ORBITO	
Bezeichnung Anbaugerät	Art. Nr.																					
Heuer, Morellato	1333		-	•	•	•	•	-	-	-	-	-	-	-	-	-	-	-	-	-	-	-
Optionen																						
Totmannsystem	260015		-	•	•	•	-	-	-	-	-	-	-	-	-	-	-	-	-	-	-	-
Totmannsystem (Modell bis 2013)	259074		-	•	-	-	-	-	-	-	-	-	-	-	-	-	-	-	-	-	-	-
Totmannsystem	272175		-	-	-	-	•	-	-	-	-	-	-	-	-	-	-	-	-	-	-	-

Haupteinsatzgebiete



Anwendungen mit dem Heuer werden häufig als Anwendung im Anschluss an vorangegangene Arbeitsschritte mit dem Einachsgeräträger gefahren. Hier bewährt sich das werkzeuglose Wechselsystem und die Verwendung des gleichen Geräteträgers in den Einsatzgebieten.

Haupteinsatzgebiete sind:

- Landschaftspflege
- Grünflächenpflege
- Arealpflege

In der Landschaftspflege beliebt

Heuer können zum Schwaden von Schnittgut auf Wiesen, Blühstreifen, in Wasserrückhaltebecken, entlang von Wasserkanälen oder auf kleinen schlecht zugänglichen Flächen verwendet werden. Das Bergen des zunächst flächig abgelegten Schnittguts wird durch die Bildung einer Schwade vereinfacht. Dieser Arbeitsgang kommt beispielsweise zum Zug, wenn die Auflage besteht, Schnittgut nach der Mahd von der Fläche abzuführen.

Einfacher und zweckmässiger Aufbau

Das Anbaugerät besteht aus Rahmen, einem lenkbaren Fahrwerk und 2 Zinkenbänder mit je 8 Zinkenpaaren. Die Höhe kann über einen Mechanismus zentral eingestellt werden.

Dank dem gelenkten Fahrwerk kann dieser Heuer mit Maschinen ohne Aktivlenkung bequem und sicher betrieben werden.



Rapid

Heuer / Heuer SR, Bartholet Wenden und Schwaden von Futter und Schnittgut



- Mähetechnik
- Futterernte**
- Mulchtechnik
- Bodenbearbeitung
- Reinigung
- Winterdienst
- Transport
- Sonderanwendungen



Heuer / Heuer SR, Bartholet Typenübersicht und Kompatibilitäten

GERÄTETRÄGER-MODELL			REX	MONDO M091	MONDO M141	KIPOS M141	URI E041	SWISS	MONTA M141	MONTA S141	MONTA M161	MONTA S161	MONTA M231	MONTA S231	VAREA M141	VAREA S141	VAREA M161	VAREA S161	VAREA M231	VAREA S231	ORBITO	
Bezeichnung Anbaugerät	Art. Nr.																					
Heuer, Bartholet 150 cm	5895		-	-	-	-	-	-	•	•	•	•	•	•	•	•	•	•	•	•	•	•
Heuer, Bartholet 180 cm	5875		-	-	-	-	-	-	•	•	•	•	•	•	•	•	•	•	•	•	•	•
Heuer SR, Bartholet 150 cm	5902		-	-	-	-	-	-	•	•	•	•	•	•	•	•	•	•	•	•	•	•
Heuer SR, Bartholet 180 cm	5910		-	-	-	-	-	-	•	•	•	•	•	•	•	•	•	•	•	•	•	•
Optionen																						
Lenkholm mit Totmannhebel	259071		-	-	-	-	-	-	•	•	•	•	•	•	•	•	•	•	•	•	•	•
Heuer Steuerung	269053		-	-	-	-	-	-	-	•	-	•	-	•	-	•	-	•	-	•	-	•
Totmannsystem Heuer	269850		-	-	-	-	-	-	•	-	•	-	•	-	•	-	•	-	•	-	•	-
Stapelgewicht 8.5 kg	259686		-	-	-	-	-	-	•	•	•	•	•	•	•	•	•	•	•	•	•	•

Haupteinsatzgebiete



Anwendungen mit dem Heuer werden häufig als Anwendung im Anschluss an vorangegangene Arbeitsschritte mit dem Einachsgeräteträger gefahren. Hier bewährt sich das werkzeuglose Wechselsystem und die Verwendung des gleichen Geräteträgers in den Einsatzgebieten.

Haupteinsatzgebiete sind:

- Landwirtschaft
- Landschaftspflege
- Grünlandpflege
- Arealpflege

In der Landwirtschaft beliebt

Heuer werden zum Vorbereiten der Bergung von Schnittgut, in erster Linie Silage oder Dürrfutter, auf befahrbaren Flächen eingesetzt. Die Aufnahme des vorbereiteten Schwades erfolgt per Ladewagen oder Ballenpresse in einem Folgearbeitsschritt.

Auf Flächen mit Hangneigung wird das Futter nicht fortlaufend hangabwärts befördert, sondern in Form einzelner Schwade in Falllinie für die Aufnahme im Folgearbeitsschritt angelegt.

Robust und zuverlässig

Das Anbaugerät besteht aus Rahmen, einem lenkbaren Fahrwerk bzw. Schwenkrollen und zwei Zinkenbänder mit drei Zinkenpaaren pro Halter. Die Höhe kann über einen Mechanismus an jedem Stützrad eingestellt werden.

Dank dem gelenkten Fahrwerk kann dieser Heuer auch in Hanglagen bequem und sicher betrieben werden. Für Einsätze in der Ebene eignen sich die Heuer SR die mit Schwenkrollen anstelle des gelenkten Fahrwerks ausgerüstet sind.



Rapid

Heuschieber-Twister

Aufnahme und Transport von
Erntegut in extremen Steillagen



Mähtechnik	▬
Futterernte	▬
Mulchtechnik	▬
Bodenbearbeitung	▬
Reinigung	▬
Winterdienst	▬
Transport	▬
Sonderanwendungen	▬

Selbst in extremen Steillagen einfache, sichere und schonende Futteraufnahme sowie effizienter Abtransport



Die Heuschieber-Twister sind für Arbeiten im Steilhang konzipiert und lösen die mühsame Handarbeit mehrerer Personen mit Rechen und Heugabel durch eine Bedienperson am Einachsgeräteträger ab. Aufnehmen und Transportieren von trockenem Erntegut sowie das Befördern in weniger steile Lagen zur Aufnahme mittels Presse oder Ladewagen sind damit einfach möglich. Die Arbeitserleichterung und die Zeitersparnis gegenüber der herkömmlichen Handarbeit sind massiv.



MODELLÜBERSICHT UND MERKMALE

Art.-Nr.	1551	1552	1553
Arbeitsbreite	140 cm	180 cm	220 cm
Tiefenführung	höhenverstellbare Tasträder	höhenverstellbare Tasträder	höhenverstellbare Tasträder
Zinkenabstand	35 mm	35 mm	35 mm
Gewicht	85 kg	110 kg	135 kg
Anschlussstutzen	52/54 mm	78/80 mm	78/80 mm

Die Erfolgsfaktoren

- Geringes Eigengewicht ermöglicht einfaches, sicheres und bodenschonendes Arbeiten bis in extreme Steillagen
- Flexible Kunststoffzinken ermöglichen in jedem Gelände eine saubere und schonende Futteraufnahme
- Bei Schichtlinienfahrten Aufnahme und Abtransport als grosser Walm talwärts
- Sammeleinrichtung ermöglicht Aufnahme und Abtransport seitlich und bergwärts
- Geringe Bröckelverluste

Naturverträgliche Anwendungen und schonende Einsätze



Sowohl für den Boden als auch für die Grasnarbe sind das Einsatzgewicht und die Aufnahmeeinrichtung einrichtung äusserst schonend. Das Verfahren verursacht geringe Lärmemissionen und beeinträchtigt die Artenvielfalt nicht.

Sichere Bedienbarkeit



Das geringe Eigengewicht und die stabile Seitenführung durch die Tasträder in Schichtlinienfahrt ermöglichen ein leichtgängiges und sicheres Arbeiten.

Enorme Zeitersparnis



Durch den Einsatz des Heuschieber-Twisters wird eine enorme Zeitersparnis erreicht. Abhängig von Gelände, Bestand und Arbeitsweise kann dieses Anbaugerät die Handarbeit mehrerer Personen ersetzen, und das in weit kürzerer Zeit.



Oberhalb von Hindernissen sollte zunächst in Transportposition gearbeitet und das getrocknete Erntegut in günstige Lagen befördert werden. Auch erhebliche Mengen können somit in Schichtlinie oder in Steigfahrt einfach aufgenommen und transportiert werden. Anschliessend kann wieder kontinuierlich in Schichtlinien hangabwärts gearbeitet werden.



Die Kunststoffzinken bestehen aus elastischem und extrem widerstandsfähigem Material. Der Verschleiss ist gering, die Standzeiten sind dementsprechend hoch.

Saubere Futteraufnahme dank Kunststoffzinken

Die elastischen Kunststoffzinken passen sich kupiertem Gelände an, nehmen daher das Erntegut sehr sauber auf. Neben der Schonung des Bodens und der Grasnarbe ist die Futterverschmutzung sehr gering. Auch die Bröckelverluste sind dank der sanften Aufnahme sehr gering.



Das Nachrechen von Hand ist praktisch nicht mehr notwendig.

Zuverlässige Tiefenführung durch Tasträder

Die höhenverstellbaren Tasträder sind in kurzem Abstand zum Pick-up angeordnet.



Eine gute Anpassung an die Geländeform und an die Schnitthöhe ist so möglich.



Seitenteile können in Transport- und Abweiserposition gerastet werden



Für den hangabwärts gerichteten Gutfluss werden die Seitenteile in Abweiserposition gestellt. Das Erntegut wird vom Geräteträger ferngehalten, die Seitenteile unterstützen drall- und impulsartig den hangabwärts rollenden Walm.

Durch Umstellen der Seitenteile in Transportposition wird der seitliche Abtransport unterbrochen. Das Erntegut wird vom Pick-up aufgenommen, auf dem Bereich zwischen Pick-up und Rückwand abgelegt und kann so zum Bestimmungsort transportiert werden.



Ermüdungsfreies Arbeiten



Die optimale Abstimmung von Geräteträger und Anbaugerät hinsichtlich Eigengewicht, Balance und Motorenleistung im Verhältnis zur Arbeitsbreite wurde in der Konstruktion berücksichtigt. Daher ist ein einfaches und ermüdungsfreies Arbeiten möglich.

Einfacher Austausch von Kunststoffzinken

Die Kunststoffzinken weisen eine lange Standzeit auf, können aber bei Bedarf (z.B. Verschleiss oder Beschädigung) ohne Demontage weiterer Bauteile ersetzt werden.

Heuschieber-Twister

Typenübersicht und Kompatibilitäten

GERÄTETRÄGER-MODELL			REX	MONDO M091	MONDO M141	KIPOS M141	URI E041	SWISS	MONTA M141	MONTA S141	MONTA M161	MONTA S161	MONTA M231	MONTA S231	VAREA M141	VAREA S141	VAREA M161	VAREA S161	VAREA M231	VAREA S231	ORBITO	
Bezeichnung Anbaugerät	Art. Nr.																					
Heuschieber-Twister 140, inkl. fix montierter Abweiserzinken, Arbeitsbreite 140 cm	1551		•	-	-	-	-	-	-	-	-	-	-	-	-	-	-	-	-	-	-	-
Heuschieber-Twister 180, inkl. Seitenteil für Abweise- und Transportstellung, Arbeitsbreite 180 cm	1552		-	-	-	-	-	•	•	•	•	•	•	•	•	•	•	•	•	•	•	-
Heuschieber-Twister 220, inkl. Seitenteil für Abweise- und Transportstellung, Arbeitsbreite 220 cm	1553		-	-	-	-	-	-	•	•	•	•	•	•	•	•	•	•	•	•	•	•
Optionen																						
Aufsatzgitter HS180	282620		-	-	-	-	-	•	•	•	•	•	•	•	•	•	•	•	•	•	•	-
Aufsatzgitter HS220	282640		-	-	-	-	-	-	•	•	•	•	•	•	•	•	•	•	•	•	•	•

Unterschiedlichste Einsatzgebiete



Die Heuschieber-Twister von Rapid lassen sich für verschiedene Arbeiten effizient einsetzen.

- Aufnehmen und seitliches Hangabwärtsfördern von trockenem Erntegut in Schichtlinienfahrt am Steilhang
- Aufnehmen und Transportieren von trockenem Erntegut in Schichtlinien- und Steigfahrt.



Resultat: Rückstandslose Aufnahme und Hangabwärtsfördern des getrockneten Erntegutes

Rapid

Multi-Twister

Aufnahme und Transport von Erntegut in Hanglagen und in der Ebene



- Mähetechnik
- Futterernte**
- Mulchetechnik
- Bodenbearbeitung
- Reinigung
- Winterdienst
- Transport
- Sonderanwendungen

Rapid Multi-Twister – Schonende Futteraufnahme und effizienter Abtransport mit aktiver Querförderung



Der Rapid Multi-Twister verfügt über ein Förderband, mit dem das Erntegut nach der Aufnahme durch den bewährten Pick-up aktiv zur Seite abtransportiert wird. Daher sind Einsätze am Hang und in der Ebene möglich. Darüber hinaus vergrößert der aktive Abtransport das Einsatzspektrum hinsichtlich Grünfutter und Silage. Ebenso ermöglicht das Förderband verfahrenstechnisch den Arbeitsgang «Schwaden».

MODELLÜBERSICHT UND MERKMALE

Art.-Nr.	1643	1644
Arbeitsbreite	190 cm	220 cm
Gewicht	170 kg ohne Optionen	205 kg ohne Optionen
Anschlussstutzen	78/80 mm	
Tiefenführung	Höhenverstellbare Tasträder, 8 Stufen + Parkstellung	
Seitenteile	Optional, für Transport- oder Abweisseposition	
Aufsatzgitter	Optional, für grosse Futtermengen	
Rollen-Niederhalter	Optional, für besseren Futterfluss auf den Pick-up und Querförderung	



Die Erfolgsfaktoren

- Pick-up mit bewährten flexiblen Kunststoffzinken
- Aktive Querförderung per Förderband
- Förderband mit Rechts- und Linkslauf sowie Nullstellung
- Lastschaltbares Wende-Getriebe
- Robustes, einfach höhenverstellbares Fahrwerk
- Einsatz in verschiedenem Futter möglich
- Zusatzfunktion «Schwaden» möglich

Rollen-Niederhalter



Bei z.B. besonders kurzem Erntegut kann der Rollen-Niederhalter den Gutfluss begünstigen.

Das Futter kann damit nicht nach oben entweichen und wird nicht vor dem Gerät hergeschoben. Es wird über den Pick-up direkt auf das Förderband abgelegt.



Zusatzfunktion Schwaden



Mit dem Multi-Twister können Schwaden erzeugt werden, um eine gemähte Fläche für den Abtransport per Ladewagen, Ballenpresse oder Feldhäcksler vorzubereiten.



Anderes Vorgehen im Verfahrensablauf möglich
 Durch die schonende Aufnahme und geringe Futtermerschmutzung können bei geringen Futtermengen im Herbst auch mehrere Arbeitsbreiten auf einen Schwaden zusammengeführt werden, ohne dass die Futterqualität darunter leidet.

Aktive Quarförderung

Das Förderband wird mit einem Bedienebel ab dem Holm verstellt. Ein leicht unter Last schaltbares Getriebe ermöglicht Rechts- und Linkslauf sowie Nullstellung. Das Förderband besitzt Querstege, damit das Erntegut sicher erfasst und abtransportiert wird. Die Vorspannung des Förderbands geschieht automatisch.



Einfach einstellbare Arbeitshöhe



Die Tiefenführung erfolgt über die beiden Tastrad-Paare. Diese werden an der Rückwand werkzeuglos eingestellt. Die unterste der 8 Stellungen bremst die Tasträder und entspricht der Parkstellung.



Seitenteile

In Abweisestellung wird das Erntegut durch die Seitenteile von der Grundmaschine ferngehalten. In Transportstellung werden die Seitenteile nach vorne geklappt, das Förderband wird auf null gestellt; Futter wird von Pick-up aufgenommen und verbleibt auf dem stillstehenden Förderband.



Sicherer Transport
 Geeignete Kran- und Verzurr-Ösen für Wartungs- und Reparaturarbeiten sind in der Konstruktion integriert und ermöglichen sicheres Transportieren.



Robustes Fahrwerk

Die stabilen Tastrollen besitzen eine breite Auflagefläche. Die Anordnung als Doppelrollen verbessert die Tiefenführung.



Mittelantrieb für schlanke Seitenlagerung des Pick-ups

Dank dem Mittelantrieb des Pick-ups sind die Seitenaufnahmen extrem schlank ausgeführt. Besonders bei Anwendungen in Silage begünstigt eine möglichst kleine Stirnfläche des Pick-ups den Futterfluss.



Aufsatzgitter



Wenn grössere Futtermengen zu bewegen sind, kann das optionale Aufsatzgitter auf die Rückwand montiert werden. Die Rohrkonstruktion ermöglicht ideale Sicht nach vorne.



Multi-Twister Typenübersicht und Kompatibilitäten

GERÄTETRÄGER-MODELL			REX	MONDO M091	MONDO M141	KIPOS M141	URI E041	SWISS	MONTA M141	MONTA S141	MONTA M161	MONTA S161	MONTA M231	MONTA S231	VAREA M141	VAREA S141	VAREA M161	VAREA S161	VAREA M231	VAREA S231	ORBITO	
Bezeichnung Anbaugerät	Art. Nr.																					
Multi-Twister 190	1643		-	-	-	-	-	-	•	•	•	•	•	•	•	•	•	•	•	•	•	•
Multi-Twister 220	1644		-	-	-	-	-	-	-	-	•	•	•	•	-	-	-	-	•	•	•	•
Optionen																						
Seitenteile MT220/190	283040		-	-	-	-	-	-	•	•	•	•	•	•	•	•	•	•	•	•	•	•
Aufsatzgitter MT220	282880		-	-	-	-	-	-	-	-	•	•	•	•	-	-	•	•	•	•	•	-
Aufsatzgitter MT190	283060		-	-	-	-	-	-	•	•	•	•	•	•	•	•	•	•	-	•	•	•
Rollen-Niederhalter MT220	283050		-	-	-	-	-	-	-	-	•	•	•	•	-	-	-	-	•	•	•	•
Rollen-Niederhalter MT190	283130		-	-	-	-	-	-	•	•	•	•	•	•	•	•	•	•	•	•	•	•



Rapid

Rundballenpresse

Schnitt- und Erntegut sammeln,
verdichten, pressen und binden



Mähetechnik

Futterernte

Mulchetechnik

Bodenbearbeitung

Reinigung

Winterdienst

Transport

Sonderanwendungen



Rundballenpresse Typenübersicht und Kompatibilitäten

GERÄTETRÄGER-MODELL			REX	MONDO M091	MONDO M141	KIPOS M141	URI E041	SWISS	MONTA M141	MONTA S141	MONTA M161	MONTA S161	MONTA M231	MONTA S231	VAREA M141	VAREA S141	VAREA M161	VAREA S161	VAREA M231	VAREA S231	ORBITO	
Bezeichnung Anbaugerät	Art. Nr.																					
Rundballenpresse, CAEB	6925		-	-	-	-	-	-	-	-	•	•	•	•	-	-	•	•	•	•	•	•
Optionen																						
Doppelbereifung	6355		-	-	-	-	-	-	-	-	•	•	•	•	-	-	•	•	•	•	•	•
Sternrechen	6356		-	-	-	-	-	-	-	-	•	•	•	•	-	-	•	•	•	•	•	•
Netzrolle	6131		-	-	-	-	-	-	-	-	•	•	•	•	-	-	•	•	•	•	•	•
Externes Totmannsystem, komplett	269718		-	-	-	-	-	-	-	-	•	-	•	-	-	-	•	-	•	-	-	-
Rundballenpressensteuerung	269721		-	-	-	-	-	-	-	-	-	•	-	•	-	-	-	•	-	-	•	•

Haupeinsatzgebiete



Anwendungen mit der Rundballenpresse werden häufig als Anwendung im Anschluss an vorangegangene Arbeitsschritte mit dem Einachsgeräteträger gefahren. Hier bewährt sich das werkzeuglose Wechselsystem und die Verwendung des gleichen Geräteträgers in den Einsatzgebieten:

- Berglandwirtschaft
- Landwirtschaft
- Landschaftspflege
- Arealpflege

Handliche Rundballenpressen

Dürrfutter, anderes Schnitt- und Erntegut oder Laub, etc. weist ein grosses Volumen auf, das sowohl für den Abtransport als auch für die Lagerung viel Platzbedarf und Aufwand mit sich bringt.

Durch das Verdichten, Pressen und Binden von Rundballen wird das Volumen reduziert und eine transport- und lagerfähige Einheit geschaffen.

Dieser Arbeitsschritt verändert und optimiert Verfahrensabläufe und Prozessketten z. B. in der Grünlandbewirtschaftung oder in der Landschaftspflege.

Sammeln und Pressen

Mit der PickUp der Rundballenpresse wird in erster Linie im Schwad abgelegtes Dürrfutter aber auch anderes Schnitt- und Erntegut oder Laub, etc., aufgenommen und der Presskammer zugeführt. Durch die Drehbewegung wird eine Rundballe geformt.

Nach dem Wickelvorgang ist die, abhängig vom Schnittgut ca. 20 kg schwere, Rundballe mit einem Netz umschlungen und kann nach Öffnen der Presskammer entnommen werden.



Rapid

Ökomulcher

einfach, robust und effizient,
für Grünflächen aller Art



Mähtechnik	▬
Futterernte	▬
Mulchtechnik	▬
Bodenbearbeitung	▬
Reinigung	▬
Winterdienst	▬
Transport	▬
Sonderanwendungen	▬



Widerstandsfähige Ökomulcher zur effizienten Pflege unterschiedlichster Grünflächen



Rapid Ökomulcher eignen sich perfekt zum Mulchen von Gestrüpp und Grünflächen. Die horizontal rotierenden, massiven Stahlmesser haben eine hohe Schnittleistung. Das fein gemulchte Schnittgut wird in der Regel auf dem Boden liegen gelassen. Diese Arbeitsweise ermöglicht eine rasche und saubere Pflege verschiedenster Grünflächen.

MODELLÜBERSICHT UND MERKMALE

Typ	1477 Rapid	1475 Rapid	1775 Rapid
Arbeitsbreite	70 cm	80 cm	80 cm
Höhenverstellung	stufenlos 35–65 mm	stufenlos 27–57 mm	stufenlos 27–57 mm
Anzahl Messer	2	2	2
Geräteführung	auf Kufen	auf Kufen	auf Kufen
Auswurf	nach hinten	nach hinten	nach hinten
Gewicht	58 kg	67 kg	77 kg
Anschlussstutzen	52/54 mm	52/54 mm	78/80 mm



Arbeiten bequem und effizient erledigen



Mit den Rapid Ökomulchern lassen sich extensiv genutzte Grünflächen einfach pflegen. Die mit hydrostatischem Fahrtrieb ausgestatteten Geräteträger erlauben ein einfaches und bequemes Führen der Geräte. Die Flächenleistung gegenüber von Fadenmähern ist massiv höher und das Schnittbild wirkt gleichmässig. Das erfreut Maschinenbediener wie Landeigner wie Passanten.



Die Erfolgsfaktoren

- Optimale Schneid- und Häckselqualität auch bei hohem Gras oder Gestrüpp
- Saubere Ablage des Schnittguts
- Schnitthöhe stufenlos verstellbar
- Robust und langlebig für tägliche professionelle Anwendungen
- Kompakt und wartungsarm
- Sauberer Schnitt und massiv höhere Arbeitseffizienz gegenüber Fadenmähern

Doppelt schonend zur Natur



Die Messer des Rapid Ökomulchers weisen eine klare Distanz zur Erdoberfläche auf. Das wirkt sich gegenüber anderen Mulchverfahren ohne definierte Schnitthöhe schonend für Kleintierlebewesen aus.

Dazu ist der Energieaufwand für den Antrieb der horizontal rotierenden Mulchmesser relativ gering. Das macht einen geringen Kraftstoffverbrauch im Verhältnis zur Flächenleistung möglich, was sich positiv auf Umwelt wie Betriebskosten auswirkt.



Funktionsprinzip des Ökomulchers

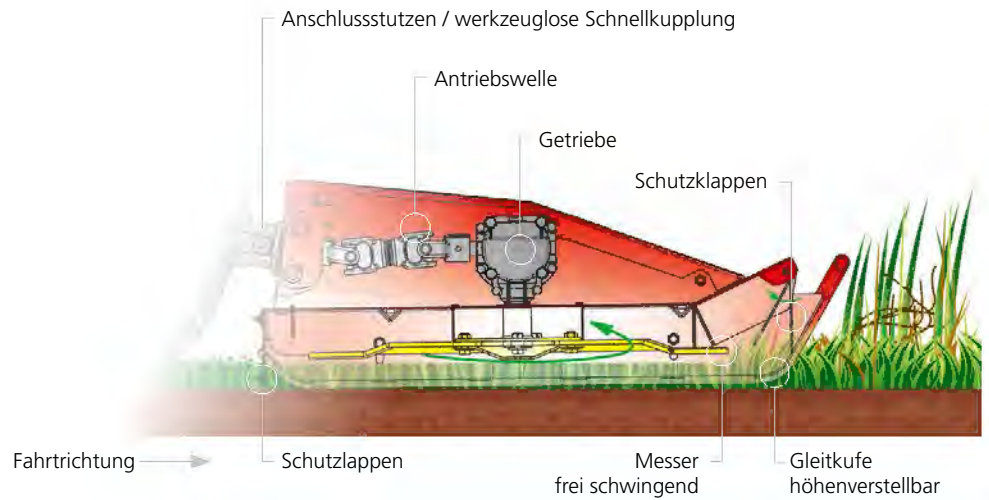

Mulchen ist ökologisch sinnvoll



Durch Mulchen können offen gehaltene Grünflächen von Verbuschung frei gehalten werden.

Sind Strasseninseln oder Böschungen zu pflegen, liegen die Vorzüge der Rapid Gerätekombination darin, dass effizient sauber geschnittene und optisch ansprechende Grünflächen entstehen. Das ohne den Einsatz von chemischen Mitteln und somit zum Vorteil der Umwelt.

Nachputzarbeiten entfallen



Dank dem stufenlosen Fahrtrieb der Rapid Geräteträger reduzieren sich manuelle Nachputzarbeiten praktisch vollständig. Dies, weil das Arbeitsgerät ohne Auszukuppeln problemlos millimetergenau an Hindernisse herangefahren werden kann. Dank der flexiblen Wahl von unterschiedlichen Bereifungsmöglichkeiten der Geräteträger lassen sich selbst steile Böschungen sicher, effizient und sauber mulchen.



Einfache Handhabung

Rapid Ökomulcher sind einfach in der Handhabung. Durch die werkzeuglose Schnellkupplung werden die Anbaugeräte innert weniger Sekunden an den Geräteträger gekuppelt. Die Gerätekombination spielt ihre Stärke dank intuitiv bedienbaren Funktionen aus.



Robustes, 8 mm starkes Stahlmesser

Optimale Pflege nach dem Weiden

Ökomulcher eignen sich optimal zum Mulchen von Weiden. Von Tieren nicht geweidete Gräser und Gestrüpp werden geschnitten und fein zerkleinert. Das fördert einen gleichmässigen Aufwuchs und die Qualität des Futters.

Rapid, Qualität, die sich auszahlt



Profis schätzen die Qualität, Effizienz, Robustheit und Langlebigkeit der Rapid Geräte. Der geringe Unterhalts- und Serviceaufwand über viele Betriebsstunden macht den Rapid Ökomulcher auch in wirtschaftlicher Hinsicht täglich zum perfekten Arbeitsgerät.

Ökomulcher Typenübersicht und Kompatibilitäten

GERÄTETRÄGER-MODELL			REX	MONDO M091	MONDO M141	KIPOS M141	URI E041	SWISS	MONTA M141	MONTA S141	MONTA M161	MONTA S161	MONTA M231	MONTA S231	VAREA M141	VAREA S141	VAREA M161	VAREA S161	VAREA M231	VAREA S231	ORBITO	
Bezeichnung Anbaugerät	Art. Nr.																					
Ökomulcher 70 cm	1477		•	-	-	-	-	-	-	-	-	-	-	-	-	-	-	-	-	-	-	-
Ökomulcher 80 cm	1475		-	•	•	•	•	-	-	-	-	-	-	-	-	-	-	-	-	-	-	-
Ökomulcher 80 cm	1775		-	-	-	-	-	•	•	•	•	•	•	•	•	•	•	•	•	•	•	-

Unterschiedlichste Einsatzgebiete



Die Rapid Ökomulcher lassen sich für verschiedene Arbeiten effizient einsetzen.

Die wichtigsten Einsatzgebiete sind:

- Garten- und Landschaftspflege
- Landwirtschaft und Rebbau
- Kommunaldienst
- Strassenunterhalt



Resultat: fein gehäckseltes Mulchgut



Rapid

Schlegelmulcher

leistungsstark und effizient
gegen Gestrüpp und auf
Grünflächen



Mähetechnik	▬
Futterernte	▬
Mulchetechnik	▬
Bodenbearbeitung	▬
Reinigung	▬
Winterdienst	▬
Transport	▬
Sonderanwendungen	▬



Robuste Schlegelmulcher für die effiziente Erhaltung und Pflege von Grünflächen



Rapid Schlegelmulcher schneiden und häckseln Gräser wie Jungwuchs fein und legen das Mulchgut sauber ab. Die auf der ausgewuchteten Welle beweglich gelagerten und extrem widerstandsfähigen Y-Messer ermöglichen ein vibrationsarmes Arbeiten bei höchster Effizienz. Resultat ist ein sauberes Schnittbild auf perfekt gepflegten Grünflächen.



MODELLÜBERSICHT UND MERKMALE

Typ	1709 Rapid	1571, 1710 Rapid	1572, 1711 Rapid	1573, 1712 Rapid	1574 Rapid
Arbeitsbreite	68 cm	70 cm	90 cm	110 cm	130 cm
Gesamtbreite	78 cm	75 cm	95 cm	115 cm	135 cm
Schnitthöhe	10–100 mm	20–100 mm	20–100 mm	20–100 mm	20–100 mm
Anzahl Messerpaare	16	18	24	30	36
Gewicht	77 kg	110 kg	140 kg	156 kg	172 kg
Anschlussstutzen (in mm)	52/54	78/80	78/80	78/80	78/80

Arbeiten komfortabel und sicher erledigen

Rapid Schlegelmulcher sind extrem robust gebaut. Dies betrifft Antrieb wie Gehäuse und Kupplungsbauteile. Die massive Messerwelle ist sauber ausgewuchtet. Das reduziert Vibrationen auf ein Minimum und garantiert maximalen Bedienkomfort. Rapid Schlegelmulcher bilden zusammen mit dem Rapid Geräteträger eine perfekte Einheit. Auch schwere Arbeiten lassen sich damit bequem und sicher erledigen.

Die Erfolgsfaktoren

- Extrem hohe Schnittleistung auch bei zähen Gräsern und Gestrüpp
- Einfache stufenlose Höhenverstellung
- Extrem schmaler Antriebskasten erlaubt nahes Heranfahren an Hindernisse
- Selbstreinigung der Tastrolle während des Betriebs dank geringem Abstand der Messer
- Vibrationsarmes Arbeiten dank ausgewuchteter Messerwelle
- Sicherheit durch Gerätebremse, die beim Loslassen des Totmannhebels oder Auskuppeln das Gerät innert weniger Sekunden zum Stillstand bringt

Höchste Schnittleistung bei geringem Wartungsaufwand



Das Funktionsprinzip des Schlegelmulchers beruht auf einer rotierenden Welle, die mit frei gelagerten Messern bestückt ist. Diese Messer schneiden und zerkleinern Gräser und Gestrüpp. Die in Rapid Schlegelmulchern verwendeten patentierten ESM-Y-Messer sind hochleistungsfähig. Sie zeichnen sich durch eine extrem hohe Schnittleistung und Widerstandsfähigkeit aus. Das ermöglicht täglich effizientes Arbeiten bei geringem Wartungsaufwand und maximaler Lebensdauer.

Funktionsprinzip des Schlegelmulchers

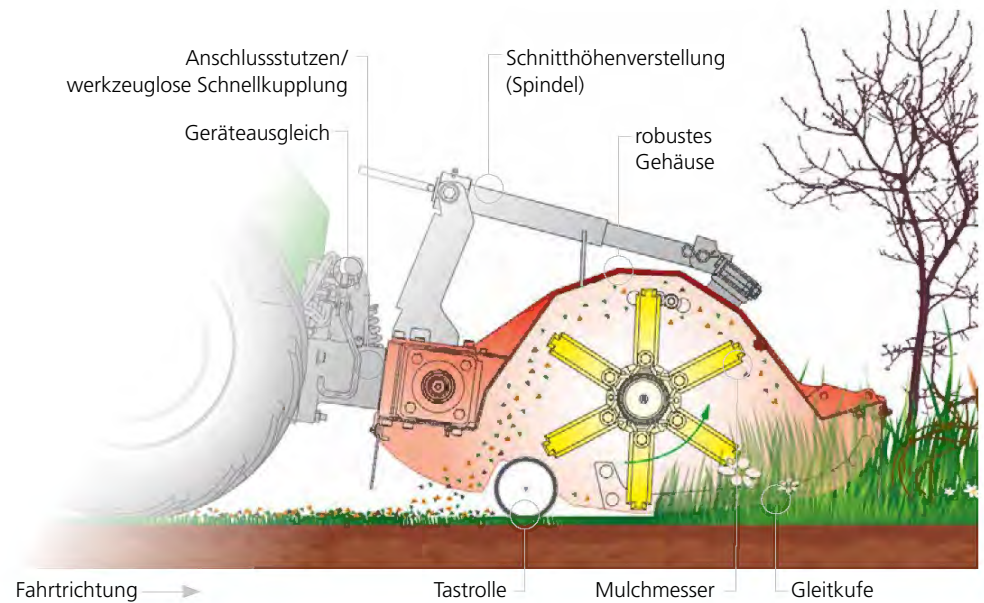

Leichte Führung der Geräte-kombination



Trotz der massiven Bauweise der Rapid Schlegelmulcher lassen sich die Gerätschaften durch den Anwender einfach, leicht und präzise manövrieren. Der intuitiv bedienbare Rapid-Drehgriff macht stufenloses Vor- und Zurückfahren sowie ein «Herantasten auf den letzten Millimeter» an Hindernisse möglich. Werden Geräteträger mit aktiver Lenkung an den Schlegelmulcher gekoppelt und den Bedingungen entsprechend optimale Bereifungsvarianten gewählt, so ist die Gerätekombination selbst unter schwersten Bedingungen mühelos zu lenken.

Mulchen ist ökologisch sinnvoll



Durch Mulchen werden offene Grünflächen einfach von Verbuschung frei gehalten. Sind Strasseninseln oder Böschungen zu pflegen, liegen die Vorzüge der Rapid Geräte-kombination darin, dass effizient sauber geschnittene und optisch ansprechende Grünflächen entstehen. Das ganz ohne den Einsatz von chemischen Mitteln und somit zum Vorteil der Umwelt.

Optimale Pflege nach dem Weiden

Schlegelmulcher eignen sich optimal zum Mulchen von Weiden. Von Tieren nicht verzehrte Gräser und Gestrüpp werden geschnitten und fein zerkleinert. Das fördert einen gleichmässigen Aufwuchs und dadurch die Qualität des Futters.

Qualität von Rapid zahlt sich aus Profis schätzen die Qualität, Effizienz, Robustheit und Langlebigkeit der Rapid Geräte. Der geringe Unterhalts- und Serviceaufwand über viele Betriebsstunden macht die Rapid Schlegelmulcher auch hinsichtlich Preis/Leistungs-Verhältnis zur starken Sache.



Patentiertes ESM-Y-Messerpaar



Schlegelmulcher

Typenübersicht und Kompatibilitäten

GERÄTETRÄGER-MODELL			REX	MONDO M091	MONDO M141	KIPOS M141	URI E041	SWISS	MONTA M141	MONTA S141	MONTA M161	MONTA S161	MONTA M231	MONTA S231	VAREA M141	VAREA S141	VAREA M161	VAREA S161	VAREA M231	VAREA S231	ORBITO	
Bezeichnung Anbaugerät	Art. Nr.																					
Schlegelmulcher 68 cm	1709		-	•	•	•	•	-	-	-	-	-	-	-	-	-	-	-	-	-	-	-
Schlegelmulcher 70 cm	1571		-	-	-	-	-	•	-	-	-	-	-	-	-	-	-	-	-	-	-	-
Schlegelmulcher 70 cm	1710		-	-	-	-	-	-	-	-	-	-	-	-	•	•	-	-	-	-	-	-
Schlegelmulcher 90 cm	1572		-	-	-	-	-	-	•	•	•	•	•	•	-	-	-	-	•	•	•	•
Schlegelmulcher 90 cm	1711		-	-	-	-	-	-	-	-	-	-	-	-	•	•	•	•	•	-	-	-
Schlegelmulcher 110 cm	1573		-	-	-	-	-	-	-	-	•	•	•	•	-	-	-	-	•	•	•	•
Schlegelmulcher 110 cm	1712		-	-	-	-	-	-	-	-	-	-	-	-	-	-	•	•	-	-	-	-
Schlegelmulcher 130 cm	1574		-	-	-	-	-	-	-	-	-	-	•	•	-	-	-	-	•	•	•	•
Optionen																						
Spindel zur stufenlosen Höheneinstellung	281020		-	-	-	-	-	•	•	•	•	•	•	•	•	•	•	•	•	•	•	•
Geräteausgleich zur Ausbalancierung der Anbaugeräte	257410		-	-	-	-	-	•	-	-	-	-	-	-	-	-	-	-	-	-	-	-
Geräteausgleich zur Ausbalancierung der Anbaugeräte	266452		-	-	-	-	-	-	•	•	•	•	•	•	•	•	•	•	•	•	•	•
Hydraulikbetätigung zur stufenlosen Höheneinstellung	281019		-	-	-	-	-	-	•	•	•	•	•	•	•	•	•	•	•	•	•	•

Unterschiedlichste Einsatzgebiete



Die Rapid Schlegelmulcher lassen sich für verschiedene Arbeiten effizient einsetzen.

Die wichtigsten Einsatzgebiete sind:

- Garten- und Landschaftspflege
- Landwirtschaft und Rebbau
- Kommundienst
- Strassenunterhalt



Resultat: fein gehäckseltes Schnittgut



Rapid

Bodenfräse BF

Böden fräsen, lockern und
Horizonte durchmischen



Mähetechnik

Futterernte

Mulchetechnik

Bodenbearbeitung

Reinigung

Winterdienst

Transport

Sonderanwendungen



Einfaches und bequemes Handling dank einem optimalen Führungs- und Einzugsverhalten



Die Rapid Bodenfräse fräst gewachsene oder vorbearbeitete Böden, zerkleinert die Bodenbestandteile und durchmischt die Horizonte. Das Einsatzgebiet des Bodenbearbeitungsgeräts ist breit und reicht von der Grundbodenbearbeitung, über Saat- und Pflanzbeetanlagen bis hin zur Einarbeitung von organischem Material oder Düngern.

MODELLÜBERSICHT UND MERKMALE

Typ	1765	1766	1464
Arbeitsbreite	70 cm	80 cm	90 cm
Arbeitstiefe	bis zu 18 cm		
Antrieb	Mittelantrieb		
Deck-Einstellungen (Frästiefe/Durchsatz)	3 Stufen, werkzeuglos verstellbar		
Pflug-Einstellungen (Einzugs-/Führungsverhalten)	3 Stufen, verstellbar		
Gewicht	50 kg	54 kg	83 kg
Anschlussstutzen	52/54 mm		78/80 mm
Ausführung	kurze Ausführung, verrundetes Deck		lange Ausführung, eckiges Deck



Die Erfolgsfaktoren

- Genial einfache, robuste und kompakte Gute Durchmischung des Bodens durch Arbeit der Fräswerkzeuge
- Veränderbares Tiefgang- und Materialablageverhalten durch Einstellung des Decks
- Veränderbares Einzugs- und Führungsverhalten durch Einstellung des Pfluges
- Bequemes Handling durch kurze Anbaudistanz und kompakte Abmessungen
- Einfache Reinigung und Wartung durch werkzeuglos zu öffnendes Deck
- Sicheres Aufhängen und zuverlässige Ladungssicherung durch vorgesehene Kran- und Verzurrösen

Anwendung und Balance



Die Bodenfräse wird mit gedrehtem Holm, also zwischen Geräteträger und Bedienperson, betrieben. Aus diesem Grund ist bei dieser Anwendung die Balance entscheidend und beeinflusst das Handling der Gesamtkombination entscheidend.



Holm seitlich verstellt



Funktionsprinzip der Bodenfräse

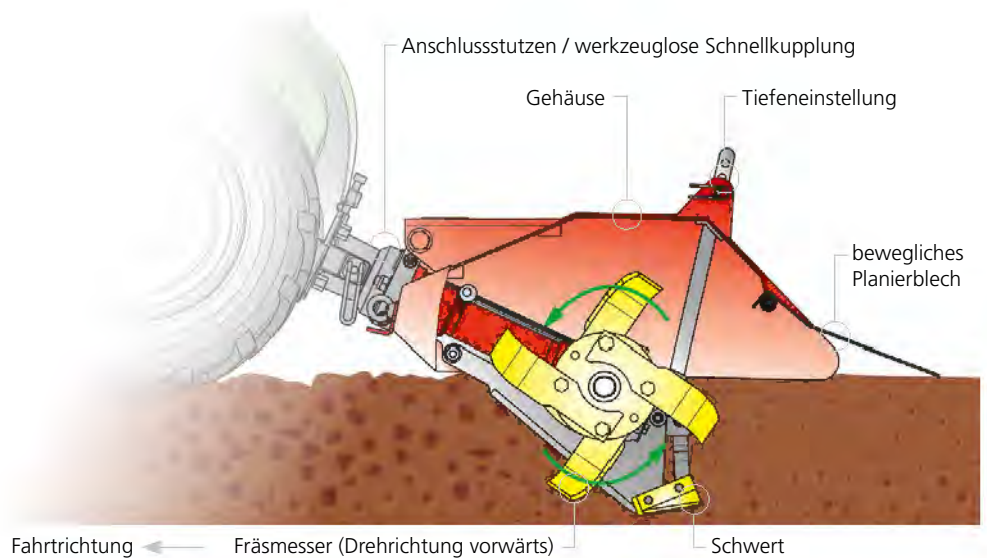

Funktion und Fräswelle

Die auf der rotierenden Fräswelle paarweise angeordneten Fräsmesser drehen in Fahrtrichtung und schneiden den Boden in Bissen ab. Das Bodenmaterial wird gegen das Deck geworfen, mehrfach erfasst und letztlich fein gekrümelt und durchmischt abgelegt. Die Klappe am Auswurf verhindert, das Bodenmaterial herausgeschleudert wird und streicht das gefräste Material leicht an.



Einstellungen am Deck



Das Deck kann werkzeuglos nah oder weit entfernt von der Fräswelle betrieben werden. Dies hat Einfluss auf den Tiefgang des Anbaugeräts, die Intensität der Bearbeitung und die Ablage des gefrästen Materials.

Der Selbstreinigungseffekt des Decks ist durch die Fräsmesser bei nah eingestelltem Deck am grössten.

Der Durchfluss ist bei weit eingestelltem Deck am grössten.



Deck, Stutzen und Abbaustütze



Transport und Ladungssicherung
Die Anwendung beginnt und endet mit dem Transport zum Einsatzort, einzeln oder angebaut am Geräteträger.

Für beide Fälle sind Greif- und Haltemöglichkeiten sowie Anschlagpunkte für Zurrmittel zum sicheren Transport und zur konformen Ladungssicherung vorgesehen.

Finessen für Anwendungen

Die Gesamtbreite des Geräteträgers sollte kleiner sein als die Breite des Anbaugeräts um störungsfreie Funktion und keine Berührung mit bearbeitetem Boden bei der Anschlussfahrt sicherstellen zu können.

Einstellungen am Pflug

Mit der Einstellung des Pflugs unterhalb des Fräswellengetriebes kann die Wirkung des Pflugschars mit wenigen Handgriffen verstellt und damit das Einzugsverhalten der Bodenfräse verändert werden. Das Führungsverhalten der Bodenfräse wird ebenfalls durch die Einstellung und Arbeit des Pflugs beeinflusst.

GERÄTETRÄGER-MODELL			REX	MONDO M091	MONDO M141	KIPOS M141	URI E041	SWISS	MONTA M141	MONTA S141	MONTA M161	MONTA S161	MONTA M231	MONTA S231	VAREA M141	VAREA S141	VAREA M161	VAREA S161	VAREA M231	VAREA S231	ORBITO	
	Bezeichnung Anbaugerät	Art. Nr.																				
	Bodenfräse 70 cm, Rapid	1765	-	•	•	•	•	-	-	-	-	-	-	-	-	-	-	-	-	-	-	-
	Bodenfräse 80 cm, Rapid	1766	-	-	•	•	-	-	-	-	-	-	-	-	-	-	-	-	-	-	-	-
	Bodenfräse 90 cm, Rapid	1464	-	-	-	-	-	-	-	-	-	-	-	-	-	•	-	•	-	•	-	-

Unterschiedlichste Einsatzgebiete



Die Rapid Bodenfräsen lassen sich für verschiedene Arbeiten effizient einsetzen.

Haupteinsatzgebiete sind:

- Gartenbau
- Gemüsebau
- Obstbau
- Landschaftsbau
- Hausgarten



Resultat: feiner Boden, zum Anbau bereit



Rapid

Uni-Kreiselegge

zerkleinert harte Erdschollen,
planiert und lockert Böden



Mähtechnik

Futterernte

Mulchtechnik

Bodenbearbeitung

Reinigung

Winterdienst

Transport

Sonderanwendungen



Die Uni-Kreiselegge zerkleinert Erdschollen effizient, planiert und lockert Böden auf



Mit der Uni-Kreiselegge werden Erdschollen wirkungsvoll zerkleinert, das Erdreich gelockert, mit Sauerstoff versehen und fein planiert. Auf Grund der hohen Kreiselzinkenzahl wird bereits in einem Arbeitsgang ein feiner Zustand des Bodens erzeugt. Dieser bildet die perfekte Grundlage zum erfolgreichen Anbau von verschiedensten Pflanzen, Gemüse oder Rasen.



MODELLÜBERSICHT UND MERKMALE

Typ	1341	8953	8969	8342	1440
Arbeitsbreite	75 cm	90 cm	90 cm	100 cm	125 cm
Arbeitstiefe	0–12 cm, stufenlos einstellbar	0–12 cm, stufenlos einstellbar	0–12 cm, stufenlos einstellbar	0–12 cm, stufenlos einstellbar	0–12 cm, stufenlos einstellbar
Anzahl Kreiselzinkenpaare	5	5	5	7	7
Gitterwalze	ja	ja	ja	ja	ja
Planierschild	ja	ja	ja	ja	ja
Volumen Säkasten (optional)	37 l	-	-	44 l	-
Gewicht	95 kg	110 kg	110 kg	115 kg	145 kg
Anschlussstutzen	52/54 mm	52/54 mm	78/80 mm	78/80 mm	78/80 mm

Die Erfolgsfaktoren

- In einem Arbeitsgang fräsen, planieren und (optional) säen
- Optionaler Säkasten mit automatisch dosierter Saatgutförderung
- Arbeitstiefe über Gitterwalze stufenlos einstellbar
- Extreme Wendigkeit der Gerätekombination
- Ideal zum Einsatz auch an Böschungen, in Tunnels oder Gewächshäusern
- Kompakt und wartungsarm
- Geringes Gewicht gegenüber Traktoren schont den Boden
- Schmale Gerätebreiten erlauben Zufahrten durch enge Tore, über kleinste Wege und Treppen

In einem Arbeitsgang fräsen, planieren und säen



Eine Vielzahl von horizontal drehenden, robusten Kreiselpaaren fräht den Boden fein auf. Die höhenverstellbare Gitterwalze sowie das Planierschild ermöglichen, Erhebungen und Vertiefungen sauber zu egalisieren. Der fein gekrümelte Boden erhält durch die Bearbeitung mehr Sauerstoff, sodass organische Massen schneller abgebaut werden und optimale Voraussetzungen für rasches Wachstum entstehen. Ein optional erhältlicher Säkasten ist direkt auf die Uni-Kreiselegge montierbar. Damit werden Grünflächen, Äcker oder auch neu gestaltete Gartenumgebungen in nur einem Arbeitsgang perfekt gelockert, planiert und angesät.



Uni-Kreiselegge mit Säkasten

Funktionsprinzip der Uni-Kreiselegge

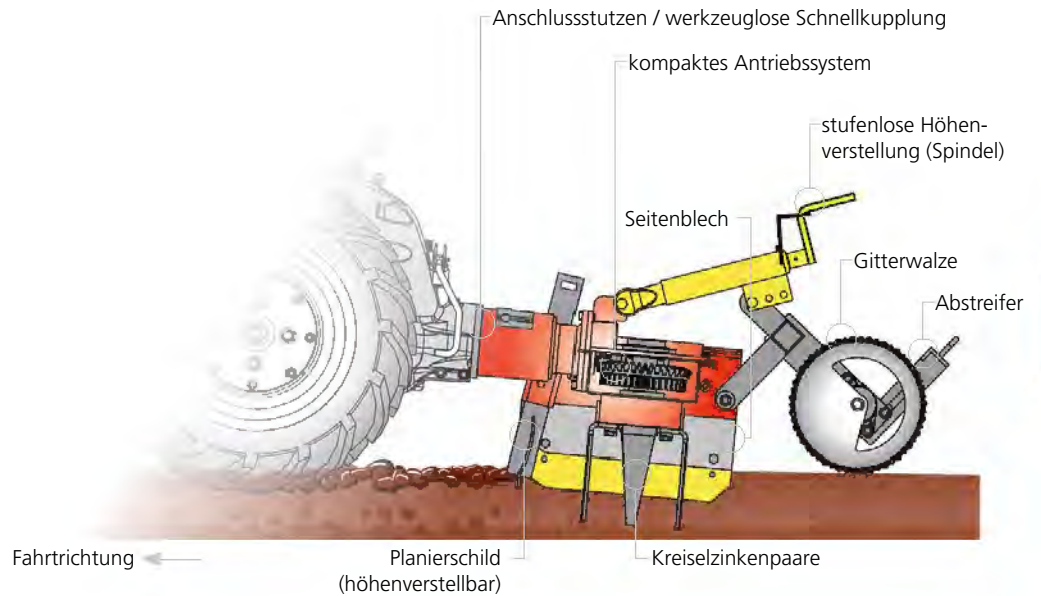

Enormer Zeitgewinn



Mit der Uni-Kreiselegge lassen sich selbst harte Böden wie neu angelegte Anlagen direkt bearbeiten.

Während die Kreiselpaare für die Lockerung zuständig sind, wird im selben Arbeitsgang mit dem Planierschild die Feinplanie vorgenommen und durch die Gitterwalze rückverfestigt.

Das erleichtert die Arbeit im Garten- und Landschaftsbau sowie überall, wo flächendeckend gesät wird, enorm. Die Flächenleistung wird maximiert.

Problemloses Arbeiten entlang von Hindernissen

Das kompakte Antriebssystem liegt oberhalb der Kreiselpaare. Deshalb kann mit der Uni-Kreiselegge problemlos unmittelbar entlang von Mauern, Randsteinen oder anderen Hindernissen gearbeitet werden. Somit entfallen mühsame manuelle Restarbeiten.



Problemlos bis an Hindernisse heranarbeiten

Effizienz durch einfaches Handling
Rapid Gerätekombinationen lassen sich einfach und sicher bedienen. Dank dem stufenlosen Fahrtrieb und aktiven Lenksystemen wird die körperliche Arbeit massiv vereinfacht und gleichzeitig die Effizienz gesteigert.



Einfache Bedienung der Rapid Geräte

Stufenlose Arbeitstiefeneinstellung



Die Arbeitstiefe wird durch die Gitterwalze bestimmt. Diese ist mittels Handspindel einfach und stufenlos einzustellen.



Stufenlose Einstellung der Arbeitstiefe mittels Handspindel

Geringer Unterhalt bei hoher Lebensdauer

Die für den professionellen Einsatz robust gebauten Uni-Kreiseleggen lassen bezüglich Unterhalt keine Wünsche offen. Minimaler Wartungsaufwand und lange Lebensdauer sorgen täglich für Spass bei der Arbeit und schonen gleichzeitig Ihr Budget!

Uni-Kreiselegge Typenübersicht und Kompatibilitäten

GERÄTETRÄGER-MODELL			REX	MONDO M091	MONDO M141	KIPOS M141	URI E041	SWISS	MONTA M141	MONTA S141	MONTA M161	MONTA S161	MONTA M231	MONTA S231	VAREA M141	VAREA S141	VAREA M161	VAREA S161	VAREA M231	VAREA S231	ORBITO	
Bezeichnung Anbaugerät	Art. Nr.																					
Uni-Kreiselegge 75 cm	1341		-	•	•	•	•	-	-	-	-	-	-	-	-	-	-	-	-	-	-	-
Uni-Kreiselegge 90 cm	8953		-	•	•	•	•	-	-	-	-	-	-	-	-	-	-	-	-	-	-	-
Uni-Kreiselegge 90 cm	8969		-	-	-	-	-	-	-	-	-	-	-	-	•	•	•	•	•	•	•	•
Uni-Kreiselegge 100 cm	8342		-	-	-	-	-	-	-	-	-	-	-	-	•	•	•	•	•	•	•	•
Uni-Kreiselegge 125 cm	1440		-	-	-	-	-	-	-	-	-	-	-	-	-	-	-	-	•	•	•	•
Optionen																						
Säkasten 37 l, zu Uni-Kreiselegge 75 cm	1446		-	•	•	•	•	-	-	-	-	-	-	-	-	-	-	-	-	-	-	-
Säkasten 44 l, zu Uni-Kreiselegge 100 cm	8348		-	-	-	-	-	-	-	-	-	-	-	-	•	•	•	•	•	•	•	•
Hydraulikbetätigung zu Uni-Kreiselegge 90 cm	8956		-	-	-	-	-	-	-	-	-	-	-	-	•	•	•	•	•	•	•	•
Hydraulikbetätigung zu Uni-Kreiselegge 100 cm	8913		-	-	-	-	-	-	-	-	-	-	-	-	•	•	•	•	•	•	•	•
Hydraulikbetätigung zu Uni-Kreiselegge 125 cm	8957		-	-	-	-	-	-	-	-	-	-	-	-	-	-	-	-	•	•	•	•

Unterschiedlichste Einsatzgebiete



Uni-Kreiseleggen lassen sich für verschiedene Arbeiten effizient einsetzen.

Die wichtigsten Einsatzgebiete sind:

- Gartenbau- und Landschaftsbau
- Gemüsebau
- Baumschulen



Resultat: planierter, fein gelockerter und oberflächlich rückverdichteter Boden

Rapid

Umkehrfräse versenkt Steine, fräst Böden fein



- Mähetechnik
- Futterernte
- Mulchtechnik
- Bodenbearbeitung**
- Reinigung
- Winterdienst
- Transport
- Sonderanwendungen



Mit der im Handling einzigartig einfachen und robusten Umkehrfräse sind Böden effizient zur Saat oder Neubepflanzung vorbereitet



Die Rapid Umkehrfräse arbeitet Altrasen, Pflanzenreste und Steine schon nach nur einem Arbeitsgang nach unten in den Boden ein. Die feine Erde liegt obenauf und der Boden ist wieder bereit für Folgearbeitschritte. Durch optimale Führung und Anpassung in unebenem Gelände sorgt die Umkehrfräse für ein sauberes Arbeitsbild.

MODELLÜBERSICHT UND MERKMALE

Typ	1773	1774	1770	1771	1772
Arbeitsbreite	70 cm	80 cm	80 cm	90 cm	100 cm
Arbeitstiefe	0–16 cm	0–16 cm	0–16 cm	0–16 cm	0–16 cm
Antrieb	Seitenantrieb	Seitenantrieb	Seitenantrieb	Seitenantrieb	Seitenantrieb
Tiefenführung	verstellbar	verstellbar	verstellbar	verstellbar	verstellbar
Nachlaufwalze	seitlich verstellbar	seitlich verstellbar	seitlich verstellbar	seitlich verstellbar	seitlich verstellbar
Überlastsicherung	ja	ja	ja	ja	ja
Gewicht	130 kg	140 kg	155 kg	165 kg	175 kg
Anschlussstutzen	52/54 mm	52/54 mm	78/80 mm	78/80 mm	78/80 mm



Die Erfolgsfaktoren

- Altrasen, grobe Pflanzenreste und Steine werden in den Boden eingearbeitet, fein gefräste Erde an die Oberfläche gebracht
- In einem Arbeitsgang ist der Boden bereit zur Saat oder Neubepflanzung
- Geringes Gewicht gegenüber Traktoren schont den Boden
- Einfaches Arbeiten und gutes Arbeitsergebnis in Randbereichen und kleinsten Wegen durch schmale Gerätebreiten
- Langlebigkeit durch hochwertige Verarbeitung und robuste Bauweise
- Keine Schäden und keine Instandsetzungsreparatur bei Verklemmen von Steinen, Ästen, etc. dank Ratschkuppelung
- Zweitanwendung als gezogene Bodenfräse möglich bei ausgebautem Rechen
- Sicheres Aufhängen und zuverlässige Ladungssicherung durch vorgesehene Kran- und Verzurrösen

RQL – Rapid Quick Lift®

Der Schnellaushub (RQL) und das Einrasten der Nachlaufwalze sorgt für einzigartig einfaches Umsetzen und einen unterbrechungsfreien Arbeitsablauf. Das revolutioniert den Arbeitsablauf und gestaltet das Fräsen noch effizienter. Der RQL wird intuitiv durch das Ausheben und Vorwärtsfahren aktiviert, was den flüssigen Arbeitsablauf ermöglicht.



Schnellaushub Umsetzposition



Schnellaushub Arbeitsposition



Funktionsprinzip der Umkehrfräse

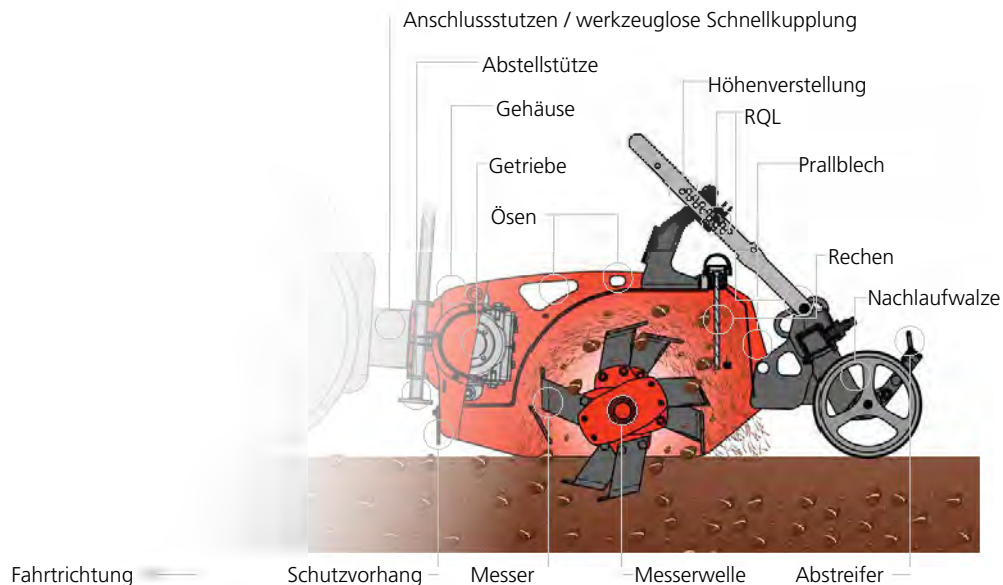

In einem Arbeitsgang bereit zur Saat



Die entgegen der Fahrtrichtung rotierenden robusten Zinkenpaare fräsen den Boden fein auf.

Altrasen, Pflanzenreste und Steine werden gegen einen Rechen geschleudert und nach unten in den Boden eingearbeitet. Gleichzeitig wird das fein gefräste Erdgut an der Oberfläche abgelegt.

Komplette Breite sauber bearbeitet



Der seitlich angebrachte Antrieb zeichnet sich durch seine kompakte Bauweise aus. Die seitlich verstellbare Nachlaufwalze bietet den Vorteil, dass sehr nahe entlang von Randsteinen, Mauern usw. bearbeitet werden kann.

Hydraulische Höhen- und Seitenverstellung als Option

Die Höhen- und Seitenverstellung während der Anwendung bequem durch Taster der Zusatzhydraulik am Holm verändern. Dies ist möglich, ohne den Holm loszulassen.

Zweitverwendung als gezogene Bodenfräse

Der Rechen an der Umkehrfräse lässt sich unabhängig von dem Prallblech werkzeuglos abmontieren. Somit kann die Umkehrfräse auch als gezogene Bodenfräse genutzt werden und erlaubt einen vielseitigen Einsatz.



In einem Arbeitsgang Altrasen einfräsen

Stufenlose Einstellung durch optionale Spindel

Die Arbeitstiefe wird durch Verstellen der Nachlaufwalze bestimmt. Diese ist mittels optionaler Handspindel einfach und stufenlos einstellbar.



optionale Spindel zur Höhenverstellung der Nachlaufwalze



optionale Hydraulische Höhen- und Seitenverstellung der Nachlaufwalze

Einfache Reinigung

Das Prallblech und der Rechen lassen sich mit wenigen Handgriffen unabhängig voneinander werkzeuglos demontieren und ermöglichen somit einwandfreien Zugang für Reinigung und Wartung.

Pendelweg im Anbaustutzen

Durch den Betrieb mit Pendelweg im Anbaustutzen und dem Geräteausgleich, hat man auch in unebenem Gelände eine optimale Führung und Anpassung.

Umkehrfräse

Typenübersicht und Kompatibilitäten

GERÄTETRÄGER-MODELL			REX	MONDO M091	MONDO M141	KIPOS M141	URI E041	SWISS	MONTA M141	MONTA S141	MONTA M161	MONTA S161	MONTA M231	MONTA S231	VAREA M141	VAREA S141	VAREA M161	VAREA S161	VAREA M231	VAREA S231	ORBITO	
Bezeichnung Anbaugerät	Art. Nr.																					
Umkehrfräse 70 cm	1773	-	•	•	•	•	-	-	-	-	-	-	-	-	-	-	-	-	-	-	-	-
Umkehrfräse 80 cm	1774	-	-	•	•	-	-	-	-	-	-	-	-	-	-	-	-	-	-	-	-	-
Umkehrfräse 80 cm	1770	-	-	-	-	-	-	-	-	-	-	-	-	-	•	•	•	•	•	•	•	•
Umkehrfräse 90 cm	1771	-	-	-	-	-	-	-	-	-	-	-	-	-	•	•	•	•	•	•	•	•
Umkehrfräse 100 cm	1772	-	-	-	-	-	-	-	-	-	-	-	-	-	-	-	•	•	•	•	•	•
Optionen																						
Spindel	1780	-	•	•	•	•	-	-	-	-	-	-	-	-	•	•	•	•	•	•	•	•
Hydraulische Höhenverstellung	1781	-	-	-	-	-	-	-	-	-	-	-	-	-	•	•	•	•	•	•	•	•
Hydraulische Seitenverstellung	1782	-	-	-	-	-	-	-	-	-	-	-	-	-	•	•	•	•	•	•	•	•

Haupteinsatzgebiete



Die Rapid Gerätekombinationen mit Umkehrfräsen lassen sich für verschiedene Arbeiten effizient einsetzen.

Haupteinsatzgebiete sind:

- Garten- und Landschaftsbau
- Gemüsebau
- Obstbau
- Landwirtschaft

Video Schnellaushub



Schnellaushub beim Vorwärtsfahren

Rapid

Planierregge

Grossflächig verteilen
und planieren

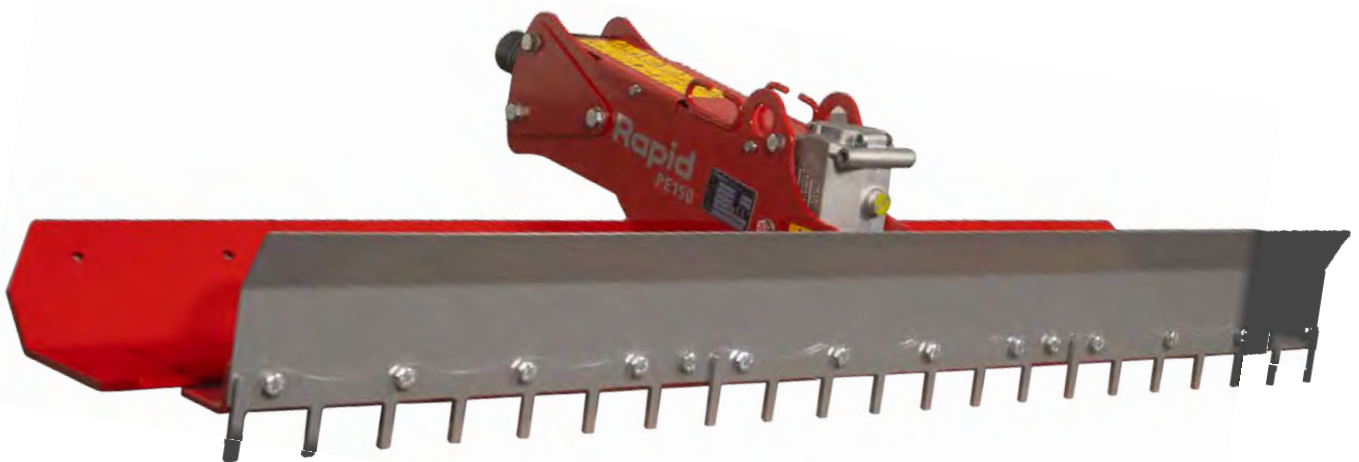

Mähetechnik

Futterernte

Mulchetechnik

Bodenbearbeitung

Reinigung

Winterdienst

Transport

Sonderanwendungen



Planierregge

Typenübersicht und Kompatibilitäten

GERÄTETRÄGER-MODELL		REX	MONDO M091	MONDO M141	KIPOS M141	URI E041	SWISS	MONTA M141	MONTA S141	MONTA M161	MONTA S161	MONTA M231	MONTA S231	VAREA M141	VAREA S141	VAREA M161	VAREA S161	VAREA M231	VAREA S231	ORBITO	
Bezeichnung Anbaugerät	Art. Nr.																				
Planierregge 150 cm	1791	-	•	•	•	•	-	-	-	-	-	-	-	-	-	-	-	-	-	-	-
Planierregge 150 cm	1790	-	-	-	-	-	-	•	•	•	•	•	•	•	•	•	•	•	•	•	•

Haupteinsatzgebiete



Die Planierreggen werden meist in Ergänzung zu einer vorangegangenen Bodenbearbeitung genutzt. Hier bewährt sich das werkzeuglose Wechselsystem und die Verwendung des gleichen Geräteträgers in den Einsatzgebieten:

- Garten- und Landschaftsbau

Bodenmaterial verteilen und einebnen

Mit der Planierregge werden Flächen nach einer Grundbodenbearbeitung mit unregelmäßigem Arbeitsbild optimal und grossflächig planiert und eingeebnet. Auch die Verteilung von Substrat, Humus, etc. und das Einebnen wird durch den Einsatz von Planierreggen mechanisiert und effizient ausgeführt. Nach der Bearbeitung liegt eine saats- oder pflanzbereite Oberfläche vor.

Robuster Aufbau

Die Planierregge besteht aus einem gebogenen Planierblech, welches die Führung des Anbaugerätes und die Grobverteilung zur Aufgabe hat. Ein angetriebener Rechen mit oszillierendem Bewegungsablauf unterstützt beim Einebnen und Verteilen.

Hauptarbeitsrichtung ist in Rückwärtsfahrt. Abhängig von der Aufgabenstellung sind im Verfahrensablauf aber auch Vorwärtsfahrten hilfreich.



Rapid

Kehrmaschine

einfach in der Anwendung,
hartnäckig gegen Schmutz



- Mähtechnik
- Futterernte
- Mulchtechnik
- Bodenbearbeitung
- Reinigung**
- Winterdienst
- Transport
- Sonderanwendungen



Leistungsfähige Systeme lassen Wege und Plätze rasch in einladender Sauberkeit erstrahlen



Die leistungsfähigen Rapid Geräte zum Kehren lassen sich flexibel und ganzjährig einsetzen. Im Sommer werden Staub und Schmutz beseitigt, während im Winter frisch verschneite Beläge schwarz gekehrt werden. Es besteht die Möglichkeit in Fahrtrichtung oder seitlich wegzukehren. Wird der Schmutzsammelbehälter montiert, lässt sich im selben Arbeitsgang der Schmutz sauber aufnehmen. Kommt der Seitenbesen zum Einsatz, wird Sauberkeit bis an Hindernisse wie z.B. Randsteine spielend einfach erreicht.



MODELLÜBERSICHT UND MERKMALE

Typ	1672	1328	1455	1673	8865
Gerätebreite	90 cm	90 cm	110 cm	110 cm	110 cm
Arbeitsbreite	85 cm	85 cm	105 cm	105 cm	95 cm
Universalkkehrbürste	Ø 35 cm	Ø 35 cm	Ø 35 cm	Ø 35 cm	Ø 42 cm
seitlich schwenkbar	ja	ja	ja	ja	ja
Mittelantrieb	ja	ja	ja	ja	ja
Bürstendrehzahlen	1	1	1	1	2
Schmutzsammelbehälter	55 l	55 l	65 l	65 l	110 l
Seitenbesen	Ø 42 cm Gesamtbreite 110 cm	Ø 42 cm Gesamtbreite 110 cm	Ø 42 cm Gesamtbreite 130 cm	Ø 42 cm Gesamtbreite 110 cm	Ø 52 cm Gesamtbreite 130 cm
Gewicht Kehrmaschine	40 kg	40 kg	45 kg	45 kg	86 kg
Anschlussstutzen	52/54 mm	52/54 mm	52/54 mm	78/80 mm	78/80 mm

Zufahrten und Areale wirken freundlich und einladend

Die innert weniger Augenblicke mittels werkzeugloser Schnellkupplung an die Rapid Geräteträger kuppelbaren Kkehrbürsten arbeiten effizient. Damit lassen sich Gehsteige, Vorplätze, Parkplätze und schmale Wege professionell säubern. Das Resultat sind Zufahrten und Areale, die durch ein gepflegtes Erscheinungsbild auf Besucher oder Kunden freundlich und einladend wirken.

Die Erfolgsfaktoren

- Hohe Wendigkeit der Gerätekombination
- Müheloses Arbeiten auch in Steigungen
- Kehren und Aufnehmen in einem Arbeitsgang
- Staubarmes Kehren dank weitgehend geschlossenem System
- Effiziente und gegen Abrieb
- widerstandsfähige Kkehrbürsten
- Ganzjährig einsetzbar

Dank werkzeugloser Schnellkupplung rasch einsatzbereit



Die Rapid Geräte benötigen lediglich eine minimale Zeit zur Einsatzbereitschaft. Mit dem werkzeuglosen Kupplungssystem sind verschiedene Arbeitsgeräte rasch und bequem ausgetauscht.



Werkzeuglose Schnellkupplung

Funktionsprinzip der Kehrbürste (geschlossenes System)

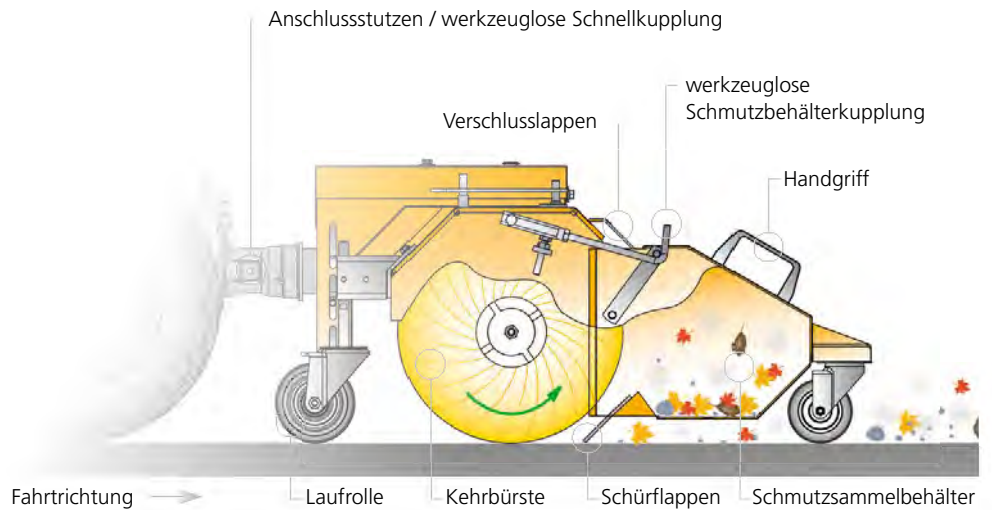

Mit offenem System wegkehren

Wird die Kombi-Kehrmaschine ohne Schmutzsammelbehälter eingesetzt, bürstet das offene System Staub, Schmutz oder Schnee nach vorne weg. Die seitlich gestellte Bürste befördert den Schmutz seitlich weg. Bei mehreren parallelen Arbeitsfahrten ist so auch ein Kehren von grösseren Plätzen ohne Schmutzsammelbehälter möglich.



Kehren mit offenem System

Sauberkeit bis in die letzten Winkel hinein



Mit dem optional erhältlichen Seitenbesen lassen sich Hartplätze bis in letzte Ecken und Kanten hinein perfekt kehren. Der robuste und dennoch flexible Seitenbesen gleicht kleine Fahrspurfehler entlang von Randsteinen und Mauern dank seiner Flexibilität aus. Das Resultat sind bis aufs Detail sauber gekehrte Plätze.

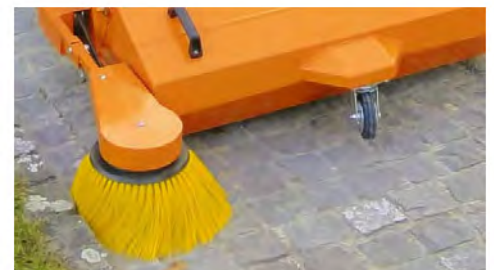

Seitenbesen für lückenlose Sauberkeit

In geschlossenem System aufkehren und entsorgen



Um in einem Arbeitsgang Hartplätze sauber und weitgehend staubfrei zu kehren, wird der optionale Schmutzsammelbehälter aufgesetzt. Dieser werkzeuglos anzubringende Behälter schliesst dank elastischen Gummilippen das Kehrsystem zu einer Einheit. Die rotierenden Bürsten kehren Staub und Schmutz auf und befördern diesen in den Sammelbehälter. Die Entsorgung des Kehrgutes lässt sich mit dem von Hand demontierbaren Sammelbehälter einfach und schnell erledigen.

Schneeräumung in tiefen Lagen



In tiefen Lagen lassen sich offene Kehrbürsten auch ideal im Winterdienst einsetzen. Bei geringen und trockenen Schneemengen wird sehr effizient und umweltschonend eine Schwarzeräumung erreicht.

Einfacher Bürstenwechsel



Sollte die auf eine lange Lebensdauer ausgelegte Bürste abgenutzt sein, kann mit geringem Aufwand eine Ersatzbürste montiert werden. Komplette Bürsten sind als Ersatzteile erhältlich.

Kehrmaschine

Typenübersicht und Kompatibilitäten

GERÄTETRÄGER-MODELL			REX	MONDO M091	MONDO M141	KIPOS M141	URI E041	SWISS	MONTA M141	MONTA S141	MONTA M161	MONTA S161	MONTA M231	MONTA S231	VAREA M141	VAREA S141	VAREA M161	VAREA S161	VAREA M231	VAREA S231	ORBITO	
Bezeichnung Anbaugerät	Art. Nr.																					
Kombi-Kehrmaschine 90 cm	1672		•	-	-	-	-	-	-	-	-	-	-	-	-	-	-	-	-	-	-	-
Kombi-Kehrmaschine 90 cm	1328		-	•	•	-	•	-	-	-	-	-	-	-	-	-	-	-	-	-	-	-
Kombi-Kehrmaschine 110 cm	1455		-	•	•	•	•	-	-	-	-	-	-	-	-	-	-	-	-	-	-	-
Kombi-Kehrmaschine 110 cm	1673		-	-	-	-	-	•	•	•	•	•	•	•	-	-	-	-	-	-	-	-
Kombi-Kehrmaschine 110 cm	8865		-	-	-	-	-	-	-	-	-	-	-	-	•	•	•	•	•	•	•	•
Optionen																						
Schmutzsammelbehälter 55 l, Wiedenmann	1329		•	•	•	-	•	-	-	-	-	-	-	-	-	-	-	-	-	-	-	-
Schmutzsammelbehälter 65 l, Wiedenmann	1456		-	•	•	•	•	•	•	•	•	•	•	•	-	-	-	-	-	-	-	-
Schmutzsammelbehälter 110 l, Wiedenmann	8866		-	-	-	-	-	-	-	-	-	-	-	-	•	•	•	•	•	•	•	•
Seitenbesen Ø 42 cm, Wiedenmann	1330		•	•	•	•	•	•	•	•	•	•	•	•	-	-	-	-	-	-	-	-
Seitenbesen Ø 52 cm, Wiedenmann	8867		-	-	-	-	-	-	-	-	-	-	-	-	•	•	•	•	•	•	•	•
Hydraulikzylinder (zum schwenken oder entleeren)	8904		-	-	-	-	-	-	-	-	-	-	-	-	•	•	•	•	•	•	•	•

Unterschiedlichste Haupteinsatzgebiete



Rapid Geräte mit Kkehrbürsten lassen sich für verschiedene Arbeiten effizient einsetzen.

Die wichtigsten Einsatzgebiete sind:

Sommeranwendungen

- Kehren von Gehsteigen, Zufahrten, Parkplätzen und Vorplätzen aller Art
- Kehren von schmalen Brücken usw.

Winteranwendungen

- Schneeräumung auf Gehsteigen, Zufahrten, Parkplätzen und Vorplätzen aller Art
- Schneeräumung auf schmalen Brücken usw.



Resultat: freundlich einladende Sauberkeit

Rapid Räumschild

rasch einsatzbereit, handlich,
robust und sicher



Mähtechnik

Futterernte

Mulchtechnik

Bodenbearbeitung

Reinigung

Winterdienst

Transport

Sonderanwendungen



Handliche Räumschilde zur effizienten und saubereren Räumung von geringen bis mittleren Schneemengen



Rapid Räumschilde zeichnen sich durch ihre Vielseitigkeit, Sicherheit und einfache Bedienung aus. Mit dem vom Holm aus bequem bedienbaren Schwenkmechanismus wird Schnee effizient in die gewünschte Richtung weggeschoben. Dank werkzeuglos montierbaren Seitenblechen ist rückstandsloses Räumen von grösseren Flächen möglich.



MODELLÜBERSICHT UND MERKMALE

Typ	281945 Räumschild Rapid	281946 Räumschild Rapid	281947 Räumschild Rapid
Räumschildbreite	100 cm	125 cm	150 cm
Arbeitsbreiten	81–100 cm	101–125 cm	121–150 cm
Räumschildhöhe	49 cm	49 cm	49 cm
Kippmechanismus gefedert	ja	ja	ja
Anzahl Schwenkpositionen	5	5	5
Schwenkwinkel	0°, 18°, 36°	0°, 18°, 36°	0°, 18°, 36°
Laufsohlen verstellbar	ja	ja	ja
Führungsrolle verstellbar	optional	optional	optional
Seitenblech	optional	optional	optional
Vulkolanschiene	optional	optional	optional
Gewicht	67 kg	79 kg	90 kg

Die Erfolgsfaktoren

- Zurückfedernder Kippmechanismus garantiert schlagfreies Arbeiten und schont Gerät wie Umgebung
- Einfache Bedienung, vom Holm aus schwenkbar
- Robuste Bauweise, Schürfleisten und Laufsohlen austauschbar
- Ausgeklügelte Pfluggeometrie lässt bei höheren Schneemengen den Schnee in einem «Roll-Effekt» effizient zur Seite befördern
- Optionale Vulkolanschiene zur schonenden Räumung von schlag- und kratzempfindlichen Untergründen

Höchste Einsatzbereitschaft



Die Rapid Geräte benötigen lediglich eine minimale Zeit zur Einsatzbereitschaft. Mit wenigen Handgriffen ist das Räumschild werkzeuglos an das Grundgerät gekuppelt und zur Schneeräumung bereit. Die Einfachheit der Geräte lässt auch nach saisonalen Pausen jeweils eine sofortige Arbeitsaufnahme zu.

Saubere Räumung auch bei hartem Schnee

Der Kombi-Tragarm bietet serienmässig die Möglichkeit, eine kurze oder lange Ausführung einzustellen. Dadurch wird das Auflagegewicht des Räumschilds verändert, was bei weichem wie hartem Schnee sauberes Räumen ermöglicht.

Die mit Rapid Räumschilden geräumten Flächen bieten Fussgängern und Fahrzeuglenkern ein Höchstmass an Sicherheit.

Funktionsprinzip Räumschild

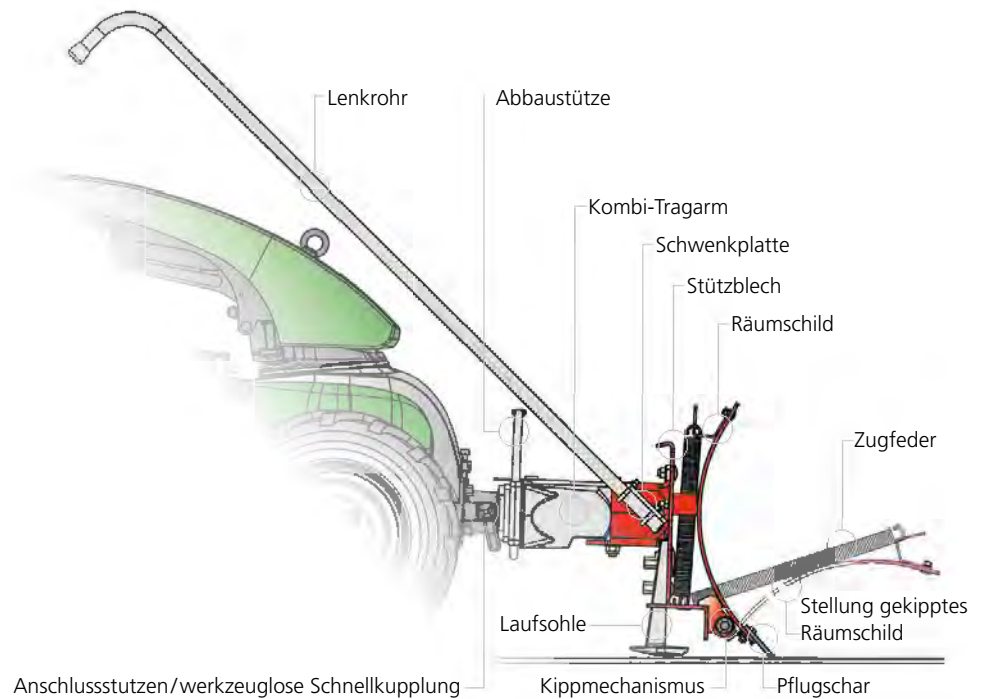

Höchste Sicherheit für Anwender dank zurückfederndem Kippmechanismus



Alle Rapid Räumschilde sind mit einem federnden Kippmechanismus ausgestattet. Fährt der Anwender auf ein Hindernis, z.B. einen Randstein, auf, so kippt das Räumschild kurz nach vorne und das Hindernis wird überfahren. Die Gerätekombination wird dadurch vor einem abrupten Stillstand bewahrt. Das schützt die Bedienperson, das Gerät und die Umgebung vor Schlägen.

Heikle Oberflächenbeläge schonend räumen



Sind schlag- oder kratzempfindliche Belagsoberflächen zu räumen, wird vorzugsweise mit Vulkolanschien gearbeitet. Diese optionalen Schürfleisten sind weicher als die Stahlleisten, schonen Oberflächen und hinterlassen keine Kratzspuren.



Vulkolanschiene



Noch mehr Leistung und Komfort bei der Räumung grosser Schneemengen dank Seitenblechen.

Schneeketten zur Traktionserhöhung

Zur Erhöhung der Sicherheit und Arbeitsleistung wird der Einsatz von Schneeketten empfohlen. Für die verschiedenen Bereifungstypen sind passende Leiter- oder Spurketten erhältlich.



Vielseitig und effizient



Die gewünschte Räumhöhe lässt sich über die Laufsohlen oder optionale Laufrollen einstellen. Seitlich lassen sich die Räumschilde vom Holm aus bequem in fünf Positionen schwenken.

Um grössere Plätze effizient von Schnee zu räumen sind optional Seitenbleche erhältlich. Diese verhindern, dass der Schnee seitlich über das Räumschild wegfließt. Es lassen sich damit auch grössere Schneemengen über längere Distanzen in Fahrtrichtung schieben.

GERÄTETRÄGER-MODELL			REX	MONDO M091	MONDO M141	KIPOS M141	URI E041	SWISS	MONTA M141	MONTA S141	MONTA M161	MONTA S161	MONTA M231	MONTA S231	VAREA M141	VAREA S141	VAREA M161	VAREA S161	VAREA M231	VAREA S231	ORBITO	
Bezeichnung Anbaugerät	Art. Nr.																					
Räumschild 100 cm	281945		•	•	•	•	•	•	-	-	-	-	-	-	-	-	-	-	-	-	-	-
Räumschild 125 cm	281946		-	•	•	•	•	•	•	•	•	•	•	•	•	•	•	•	•	•	•	•
Räumschild 150 cm	281947		-	-	-	-	-	-	-	-	•	•	•	•	-	-	•	•	•	•	•	•
Zwingend																						
Tragarm	260812		•	-	-	-	-	-	-	-	-	-	-	-	-	-	-	-	-	-	-	-
Kombi-Tragarm	260810		-	•	•	•	•	•	•	•	•	•	•	•	•	•	•	•	•	•	•	•
Optionen																						
Seitenblech (Paar)	281952		•	•	•	•	•	•	•	•	•	•	•	•	•	•	•	•	•	•	•	•
Führungsrollen (Paar)	1420		•	•	•	•	•	•	•	•	•	•	•	•	•	•	•	•	•	•	•	•
Hydraulische Schwenkvorrichtung	1559		-	-	-	-	-	-	•	•	•	•	•	•	•	•	•	•	•	•	•	•
Vulkolanschiene 100 cm	1541		•	•	•	•	•	•	-	-	-	-	-	-	-	-	-	-	-	-	-	-
Vulkolanschiene 125 cm	4823		-	•	•	•	•	•	•	•	•	•	•	•	•	•	•	•	•	•	•	•
Vulkolanschiene 150 cm	4824		-	-	-	-	-	-	-	-	•	•	•	•	-	-	•	•	•	•	•	•

Unterschiedlichste Haupteinsatzgebiete



Rapid Räumschilde lassen sich für verschiedene Arbeiten effizient einsetzen.

Die wichtigsten Einsatzgebiete sind:

- Haus-, Hotel- und Hofzufahrten
- Vorplätze
- Trottoirs
- Unterführungen
- Kleine Brücken
- Verwinkelte und enge Plätze



Resultat: Sicherheit durch professionelle Schneeräumung

Rapid

Kombi-Streuer

Streugut fein dosiert und gleichmässig verteilen



Mähtechnik	▬
Futterernte	▬
Mulchtechnik	▬
Bodenbearbeitung	▬
Reinigung	▬
Winterdienst	▬
Transport	▬
Sonderanwendungen	▬



Kombi-Streuer

Typenübersicht und Kompatibilitäten

GERÄTETRÄGER-MODELL		REX	MONDO M091	MONDO M141	KIPOS M141	URI E041	SWISS	MONTA M141	MONTA S141	MONTA M161	MONTA S161	MONTA M231	MONTA S231	VAREA M141	VAREA S141	VAREA M161	VAREA S161	VAREA M231	VAREA S231	ORBITO	
Bezeichnung Anbaugerät	Art. Nr.																				
Kombi-Streuer, Kersten 70 l	1355	-	•	•	•	•	-	-	-	-	-	-	-	-	-	-	-	-	-	-	-
Kombi-Streuer, Kersten 70 l	1356	-	-	-	-	-	-	•	•	•	•	•	•	•	•	•	•	•	•	•	-

Haupteinsatzgebiete



Anwendungen mit den Kombi-Streuern werden häufig in Kombination mit vorangegangener Schneeräumung gefahren. Hier bewährt sich das werkzeuglose Wechselsystem und die Verwendung des gleichen Geräteträgers in den Einsatzgebieten:

- Haus-, Hotel- und Hofzufahrten
- Vorplätze
- Trottoirs
- Parkplätze
- Unterführungen
- Kleine Brücken
- Verwinkelte und enge Plätze

Dosieren und Verteilen

Mit dem Kombi-Streuer wird Streugut – in der Regel Salz, Sand oder Split – dosiert und gleichmässig ausgebracht. Die Streumenge und der Streubereich können von der Bedienperson werkzeuglos eingestellt und so den jeweiligen Bedingungen angepasst werden.

Vorwiegend werden die Schleuderstreuer zur Glättebekämpfung eingesetzt; die Ausbringung von Mineraldünger oder anderen Granulaten ist ebenfalls möglich.

Funktionaler Aufbau

Der Rahmen des Anbaugerätes läuft auf Schwenkrollen und ist daher leicht manövrierbar, durch die Abbaustütze kann das Anbaugerät mühelos an- und abgekuppelt werden.

Der Behälter kann bequem von oben durch das Schutzgitter befüllt werden. Durch die Abdeckplane ist das Streugut vor Feuchtigkeit geschützt, ein Rührfinger stellt das Nachlaufen des Streuguts sicher. Die Auslauföffnung bestimmt die Streumenge und kann fein abgestuft eingestellt werden.

Die einstellbaren Schaufeln auf dem rotierende Streuteller verteilen das Streugut bei der Ausbringung, mit der Einstellung des Streuweitenprallblechs kann der Streubereich verändert werden.



Rapid

Schneefräse

Meister im Tiefschnee,
handlich, robust und effizient



- Mähetechnik
- Futterernte
- Mulchtechnik
- Bodenbearbeitung
- Reinigung
- Winterdienst**
- Transport
- Sonderanwendungen



Einfach bedienbare, sichere und robuste Schneefräsen zur problemlosen Räumung grosser Schneemengen



Rapid Schneefräsen zeichnen sich durch ihre einfache und sichere Bedienung aus. Sie sind robust konstruiert und innert weniger Augenblicke zum Einsatz bereit. Schnee wird effizient gefräst und präzise an den Bestimmungsort hingeschleudert. Wege und Plätze sind für Benutzer rasch frei und sicher passierbar.

MODELLÜBERSICHT UND MERKMALE

Typ	1568 Rapid	1569 Rapid	1562 Rapid	1563 Rapid
Arbeitsbreite	70 cm	70 cm	87 cm	105 cm
Fräshaspel	Ø 40 cm	Ø 40 cm	Ø 46 cm	Ø 46 cm
Schleuderrad	Ø 35 cm	Ø 35 cm	Ø 35 cm	Ø 35 cm
Sicherheitselement	Scherschraube	Scherschraube	Ratschkupplung	Ratschkupplung
Gleitsohlen höhenverstellbar	ja	ja	ja	ja
Gewicht	94 kg	94 kg	132 kg	144 kg
Anschlussstutzen	52/54 mm	78/80 mm	78/80 mm	78/80 mm



Für jeden Schneetyp geeignet



Mit den robusten Rapid Schneefräsen lassen sich unterschiedliche Schneetypen wegfräsen. Egal ob pulvriger Neuschnee oder bereits länger liegender komprimierter und teils gefrorener Hartschnee, alles lässt sich mühelos weg befördern. Rapid Schneefräsen bestechen weiter durch ihre hohe Förderleistung. Das macht sie in jeder Höhenlage von geringen bis grossen Schneehöhen für alle Einsätze zum effektiven Räumgerät.

Die Erfolgsfaktoren

- Robuste Bauweise mit massiven gezahnten Fräshaspeln ermöglicht problemloses und effizientes Fräsen auch bei hartem Schnee
- Innert weniger Augenblicke zum Einsatz bereit
- Komfortable und sichere Bedienung inkl. Kaminverstellung vom Holm aus
- Sehr hohes Schneefördervolumen
- Grosse Schneewurfweite und präzise Zielführung durch verstellbaren Kamin
- Wartungsarm, auf lange Lebensdauer ausgelegt
- Maximaler Bedienkomfort und Effizienz durch Rapid Geräteträger, die mit stufenlosem hydrostatischem Fahrtrieb ausgestattet sind

Robuste Konstruktion – stets einsatzbereit

Alle Rapid Schneefräsen zeichnen sich durch ihre hohe Qualität, die rasche Einsatzbereitschaft und ihre lange Lebensdauer aus. Der massive, gezahnte Fräshaspel fräst Schnee und führt diesen dem Schleuderrad zu. Durch den Kamin wird der Schnee beim Ausschleudern sauber geführt. Somit werden grosse Schneewurfdistanzen und die präzise Lenkung an den Bestimmungsort erreicht. Sollte sich ausnahmsweise Schnee im Kamin stauen, ist der am Gehäuse angebrachte Holzstössel werkzeuglos abzunehmen und damit die Blockade rasch zu lösen.



Robuste Bauweise für harte Einsätze und lange Lebensdauer

Funktionsprinzip der Schneefräse

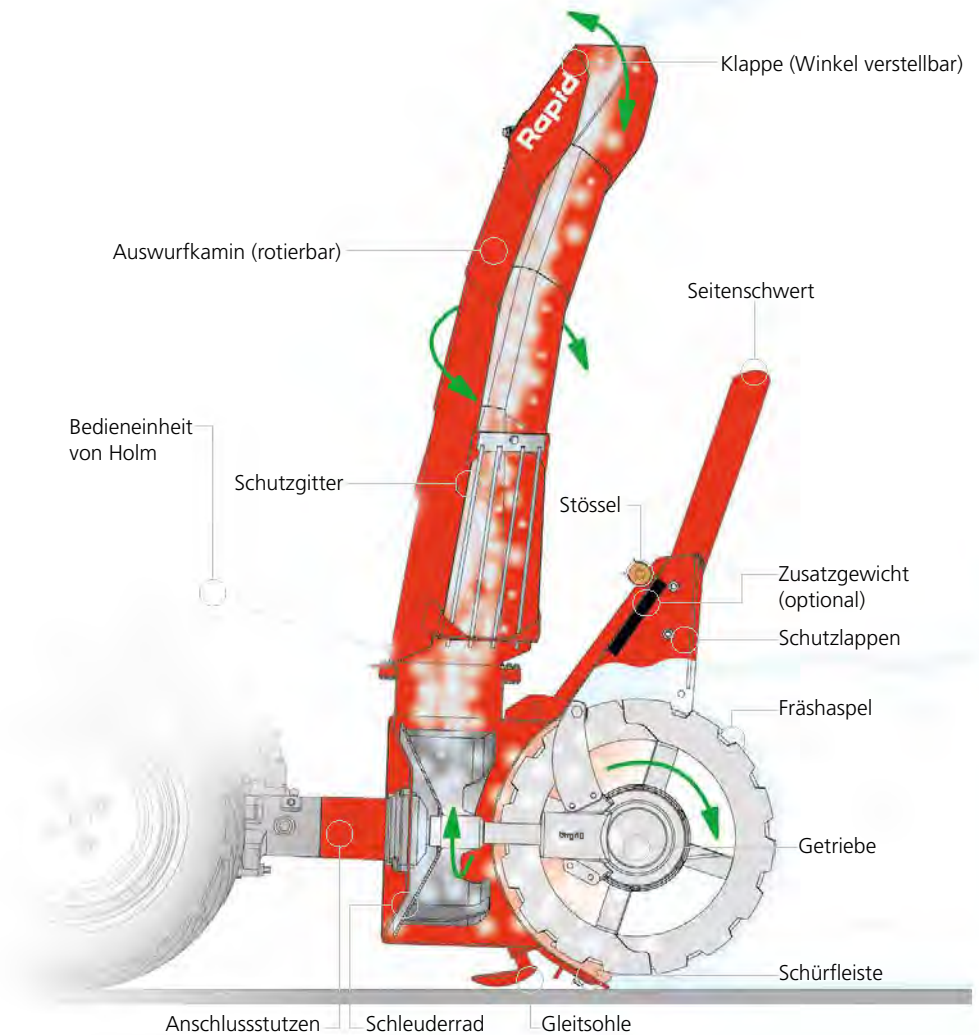

Schneeketten zur Traktionserhöhung
Zur Erhöhung der Sicherheit und Arbeitsleistung wird der Einsatz von Schneeketten empfohlen. Für die verschiedenen Bereifungstypen sind passende Leiter- oder Spurketten erhältlich.



Schneeketten erhöhen Sicherheit und Arbeitsleistung

Einfache und komfortable Bedienung vom Holm aus



Die Bedienung der Schneefräse geschieht einfach und sicher von der Bedienposition aus. Die grosse Übersetzung im Schwenkmechanismus des Kamins lässt in jeder Situation ein rasches Anpassen des Schneewurfziels zu. Die Wurfweite ist über die Höhenverstellung der Auswurfklappe ebenfalls von der Fahrposition aus einfach einstellbar. Das ermöglicht eine einfache und komfortable Schneeräumung.



Anpassung des Schneewurfziels während der Fahrt bequem vom Holm aus

Sicherheit für Umgebung und Material



Alle Rapid Schneefräsen sind mit einer Sicherheits-Scherschraube oder mit einer Ratschkupplung ausgerüstet. Kollidiert das Gerät mit einem Hindernis, z.B. einem Randstein oder Felsvorsprung, kommen diese Sicherheitselemente zum Tragen. Die Kraftübertragung auf die Schneefräse wird unmittelbar unterbrochen, was die Umgebung und das Material vor Folgeschäden bewahrt.



Extrem hohes Schneefördervolumen

GERÄTETRÄGER-MODELL			REX	MONDO M091	MONDO M141	KIPOS M141	URI E041	SWISS	MONTA M141	MONTA S141	MONTA M161	MONTA S161	MONTA M231	MONTA S231	VAREA M141	VAREA S141	VAREA M161	VAREA S161	VAREA M231	VAREA S231	ORBITO	
Bezeichnung Anbaugerät	Art. Nr.																					
Schneefräse 70 cm	1568		-	•	•	•	•	-	-	-	-	-	-	-	-	-	-	-	-	-	-	-
Schneefräse 70 cm	1569		-	-	-	-	-	•	-	-	-	-	-	-	•	•	•	•	-	-	-	-
Schneefräse 87 cm	1562		-	-	-	-	-	-	-	-	-	-	-	-	•	•	•	•	•	•	•	•
Schneefräse 105 cm	1563		-	-	-	-	-	-	-	-	-	-	•	•	-	-	-	-	•	•	•	•
Optionen																						
Seitenschwerter	1564		-	•	•	•	•	-	-	-	-	-	•	•	•	•	•	•	•	•	•	•
Hydraulikbetätigung	281955		-	-	-	-	-	-	-	-	-	-	•	•	•	•	•	•	•	•	•	•
Stapelgewicht 8,5 kg	259686		-	•	•	•	•	-	-	-	-	-	•	•	•	•	•	•	•	•	•	•

Haupteinsatzgebiete



Die Rapid Schneefräsen lassen sich für verschiedene Arbeiten effizient einsetzen.

Die wichtigsten Einsatzgebiete sind:

- Räumen von öffentlichen wie privaten Wegen und Plätzen
- Räumen von schmalen Zufahrten
- Räumen von kleineren Brücken und Stegen
- Räumen von verwinkelten Flächen wie z.B. an Tankstellen usw.

Aufgrund des niedrigen Gesamtgewichts und ihrer geringen Abmessungen sind Rapid Geräte problemlos mit z.B. Bergbahnen zu abgelegenen Bestimmungsorten transportierbar.



Resultat: sicheres Durchkommen nach professioneller Schneeräumung

Rapid

Mini Cargo

Vielseitig einsetzbare Transporteinheit mit Kippmechanismus



Mähtechnik	▬
Futterernte	▬
Mulchtechnik	▬
Bodenbearbeitung	▬
Reinigung	▬
Winterdienst	▬
Transport	▬
Sonderanwendungen	▬

Mini Cargo

Typenübersicht und Kompatibilitäten

GERÄTETRÄGER-MODELL			REX	MONDO M091	MONDO M141	KIPOS M141	URI E041	SWISS	MONTA M141	MONTA S141	MONTA M161	MONTA S161	MONTA M231	MONTA S231	VAREA M141	VAREA S141	VAREA M161	VAREA S161	VAREA M231	VAREA S231	ORBITO	
Bezeichnung Anbaugerät	Art. Nr.																					
Mini Cargo, CAEB Nutzlast 250 kg	1441		-	•	•	•	•	-	-	-	-	-	-	-	-	-	-	-	-	-	-	-
Mini Cargo, CAEB Nutzlast 400 kg	8894		-	-	-	-	-	-	•	•	•	•	•	•	•	•	•	•	•	•	•	-
Optionen																						
Totmannsystem (Modell bis 2013)	259074		-	•	-	-	-	-	-	-	-	-	-	-	-	-	-	-	-	-	-	-
Totmannsystem	260581		-	•	•	•	-	-	-	-	-	-	-	-	-	-	-	-	-	-	-	-
Totmannsystem	272175		-	-	-	-	•	-	-	-	-	-	-	-	-	-	-	-	-	-	-	-

Haupteinsatzgebiete



Meist sind Arbeitseinsätze mit dem MiniCargo Nebenanwendungen. Hier bewährt sich das werkzeuglose Wechselsystem und die Verwendung des gleichen Geräteträgers in den Einsatzgebieten:

- Garten- und Landschaftsbau
- Gemüsebau
- Obstbau
- Landwirtschaft
- Arealpflege

Transport verschiedener Güter und Materialien

Das Anbaugerät besteht aus Rahmen, Fahrwerk und kippbarer Wanne. Die Wanne kann mit sämtlichen Materialien und Gütern befüllt und beladen werden. Durch den Kippmechanismus kann Schüttgut einfach und bequem nach vorne abgeladen werden.

Der schmale Aufbau ermöglicht gute Zugänglichkeit bei engen Eingangstüren und schmalen Zufahrten.

Fahrwerk und Räder

Das Fahrwerk am Rahmen des Anbaugeräts ist bei den aktiv gelenkten Maschinen und Anbaustutzen 78/80 mm mit Schwenkrollen ausgestattet.

Für die nicht aktiv gelenkten Maschinen und Anbaustutzen 52/54 mm ist ein Lenkmechanismus verbaut, die Räder des Anbaugeräts werden mit einem separaten Holm angesteuert.



Rapid

Anhänger

Mitfahrgelegenheit und
Transporteinrichtung



- Mähetechnik
- Futterernte
- Mulchtechnik
- Bodenbearbeitung
- Reinigung
- Winterdienst
- Transport
- Sonderanwendungen



Anhänger

Typenübersicht und Kompatibilitäten

GERÄTETRÄGER-MODELL			REX	MONDO M091	MONDO M141	KIPOS M141	URI E041	SWISS	MONTA M141	MONTA S141	MONTA M161	MONTA S161	MONTA M231	MONTA S231	VAREA M141	VAREA S141	VAREA M161	VAREA S161	VAREA M231	VAREA S231	ORBITO	
Bezeichnung Anbaugerät	Art. Nr.																					
Anhänger, Deves Nutzlast 400 kg	7162		-	•	•	-	•	-	•	•	•	•	•	•	•	•	•	•	•	•	•	-
Anhänger, Deves Nutzlast 500 kg	4903		-	-	-	-	-	-	•	•	•	•	•	•	•	•	•	•	•	•	•	-
Optionen																						
Anhängervorrichtung	261520		-	•	•	-	•	-	-	-	-	-	-	-	-	-	-	-	-	-	-	-
Anhängervorrichtung	269860		-	-	-	-	-	-	•	•	•	•	•	•	•	•	•	•	•	-	-	-
Anhängervorrichtung	269865		-	-	-	-	-	-	-	-	-	-	-	-	-	-	-	-	•	•	-	-

Haupteinsatzgebiete



Anwendungen mit Anhängern sind meist Nebenanwendungen.

Hier bewährt sich das werkzeuglose Wechselsystem und die Verwendung des gleichen Geräteträgers in den Einsatzgebieten:

- Garten- und Landschaftsbau
- Gemüsebau
- Obstbau
- Landwirtschaft
- Arealpflege

Mitfahren und Transportieren

Der Anhänger ist für das Befördern von Gütern und Materialien mit einer manuell kippbaren Ladefläche ausgestattet.

Durch einzeln klappbare Seitenläden kann der Anhänger einfach beladen werden, durch den Kippmechanismus der Ladefläche kann bequem abgeladen werden. Für die Mitfahrt der Bedienperson ist ein einstellbarer Sitz montiert.

Die Anhänger-Bremse kann per Fusspedal von der Bedienperson als zusätzliche Betriebsbremse genutzt oder als Feststellbremse fixiert werden.

Einfacher und zweckmässiger Aufbau

Der einachsige Anhänger wird über die Deichsel und die Anhängervorrichtung mit dem Einachsgeräteträger verbunden.

Auf dem Fahrwerk ist die kippbare Ladefläche angebracht, auf der Deichsel ist der einstellbare Sitz für die Bedienperson montiert.

Für den Betrieb im Strassenverkehr müssen lokal geltende gesetzliche Bestimmungen beachtet werden.



Container-Schlepparm

Kraftsparendes Bewegen von Müllcontainern



Mähetechnik

Futterernte

Mulchetechnik

Bodenbearbeitung

Reinigung

Winterdienst

Transport

Sonderanwendungen



Container-Schlepparm

Typenübersicht und Kompatibilitäten

GERÄTETRÄGER-MODELL		REX	MONDO M091	MONDO M141	KIPOS M141	URI E041	SWISS	MONTA M141	MONTA S141	MONTA M161	MONTA S161	MONTA M231	MONTA S231	VAREA M141	VAREA S141	VAREA M161	VAREA S161	VAREA M231	VAREA S231	ORBITO
Bezeichnung Anbaugerät	Art. Nr.																			
Container-Schlepparm CS800	4910	•	•	•	•	•	-	-	-	-	-	-	-	-	-	-	-	-	-	-
Container-Schlepparm CS800	4911	-	-	-	-	-	•	•	•	•	•	•	•	•	•	•	•	•	•	•

Haupteinsatzgebiete



Anwendungen mit dem Container-Schlepparm sind meist Nebenanwendungen.

Hier bewährt sich das werkzeuglose Wechselsystem und die Verwendung des gleichen Geräteträgers in den Einsatzgebieten:

- Garten- und Landschaftsbau
- Gemüsebau
- Obstbau
- Landwirtschaft
- Arealpflege

Einfaches und bequemes Bewegen von Müllcontainern

Mit dem Container-Schlepparm können Müllcontainer 800 l («Norm Schweiz») einfach und bequem mithilfe von Einachsgeräteträgern bewegt werden.

Der Anhängvorgang kann bequem durch eine Person vorgenommen werden, dabei wird der einheitlich positionierte Metallgriff am Müllcontainer mit der Aufnahme am Container-Schlepparm erfasst und anschliessend per Klappsplint gesichert.

Bewegungen von Müllcontainern in der Ebene und in verwinkelten Bereichen (Parkplatz, Trottoir, Einfahrten, Container-Verschläge, etc.) können einfach und kraftsparend durch eine Bedienperson per Einachsgeräteträger vorgenommen werden. Auch Steigungen können in Falllinie problemlos befahren werden und erleichtern das Verschieben von Müllcontainern enorm.

Indoor-Anwendungsfelder und -Einsatzbereiche

Insbesondere in Kombination mit dem elektrisch angetriebenen Einachsgeräteträger Rapid URI ergeben sich neue Indoor-Anwendungsfelder und -Einsatzbereiche in geschlossenen Räumen, wie z.B. Garagen, Parkhäuser, Einkaufsläden, Lagerräumlichkeiten, Zugang per Lift, etc.. Ebenso bieten sich Anwendungen in geräuschempfindlichen Umfeldern, wie z.B. Friedhöfen, Spitälern, Parkanlagen, Wohnquartieren (in frühen Morgenstunden), Hotels, Ferienanlagen, etc. an.



Rapid

Wegepflegegerät

Mechanische Bekämpfung
von Wildkraut auf wasser-
gebundenen Flächen



Mähtechnik
Futterernte
Mulchtechnik
Bodenbearbeitung
Reinigung
Winterdienst
Trennung

Sonderanwendungen



Umweltfreundliche, mechanische Beseitigung von Wildkraut auf Schotter-, Splitt- und Kiesflächen



Mit dem Wegepflegegerät werden wassergebundene Flächen, wie z.B. Schotter-, Splitt- und Kieswege/-plätze, einfach, schnell und ökologisch wie ökonomisch sinnvoll gepflegt. Pflanzen werden mittels mechanischer Bewegungen entwurzelt und auf der Oberfläche abgelegt, wo sie einfach entfernt werden können. Dank der variablen Arbeitshöheneinstellung bleibt die Bodenschichtstruktur unbeschädigt. Bearbeitete Flächen erstrahlen so ohne Einsatz von chemischen Stoffen in einem sauberen, gepflegten Bild.

MODELLÜBERSICHT UND MERKMALE

Typ	Wegepflegegerät WP 90
Arbeitsbreite	90 cm
Gewicht	140 kg
Arbeitswerkzeuge	Rotations-Doppelmeissel



Die Erfolgsfaktoren

- Einfache und effiziente Beseitigung von Wildkraut auf wassergebundenen Flächen
- Rein mechanisches Verfahren, kein Einsatz von chemischen Stoffen notwendig
- Wirkungsvoll selbst auf stark bewachsenen oder mehrere Jahre nicht gepflegten Flächen
- Stufenlose Tiefenführung ermöglicht in jeder Situation optimales Arbeitsergebnis
- Auch auf harten Belägen ein gutes Arbeitsbild

Umweltfreundliches Verfahren



Dank dem Wegepflegegerät werden die Einsätze chemischer Herbizide reduziert.

Der Arbeitsprozess basiert auf einem rein mechanischen Wirkprinzip. Daher ist diese Art der Wegepflege sehr umweltschonend.

Einfache Orientierung

Die in der Höhe stufenlos einstellbaren Seitenbleche führen zu einer sauberen Abgrenzung der Arbeitsbreite. Das ermöglicht eine präzise parallele Anschlussfahrt.



Hinweise zum Verfahren

Die Erstanwendung erfordert eine intensive Bearbeitung. Eine regelmässige Bearbeitung trägt zu einem besseren Arbeitsergebnis bei.



Funktionsprinzip des Wegepflegegeräts

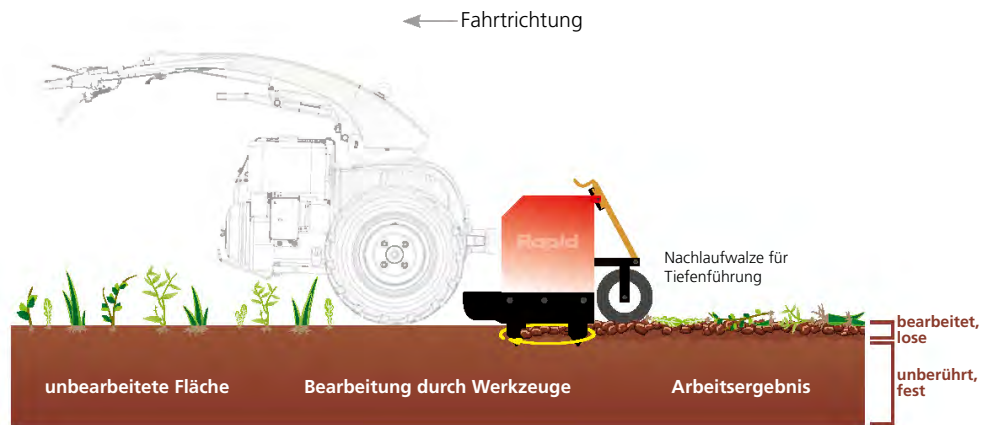

Arbeitsprinzip



Durch die rotierende Bewegung der Werkzeuge wird das Wildkraut mit der Wurzel aus dem Boden gehoben und auf der Oberfläche abgelegt. Die Werkzeuge sind über die Nachlaufwalze so einzustellen, dass sie ausschliesslich im oberen Horizont (Deckschicht) wirken und die Bodenstruktur in tieferen Schichten erhalten bleibt. Über die Drehzahl der Arbeitswerkzeuge und die Fahrgeschwindigkeit wird die Intensität der Anwendung beeinflusst.

Tiefenführung



Mittels Spindel wird über die Nachlaufwalze die Bearbeitungstiefe stufenlos eingestellt und dadurch eine auf die jeweiligen Verhältnisse passende Einstellung vorgenommen. Optimal ist diese so tief, dass die Pflanzen restlos entwurzelt werden, und so flach, dass möglichst nur der obere Horizont gelockert wird. Grundsätzlich gilt: So tief wie nötig, so flach wie möglich.



Tipps & Tricks

Anwender-Tipp

Um die Staubentwicklung gering zu halten, wird bestenfalls bei leicht feuchten Verhältnissen gearbeitet. Heisse Witterungsverhältnisse im Anschluss an die Anwendung bringen besonders gute Erfolge, da durch das Abdorren der Pflanzen die anschließende Reinigung einfacher wird.

Wegepflegegerät Typenübersicht und Kompatibilitäten

GERÄTETRÄGER-MODELL		REX	MONDO M091	MONDO M141	KIPOS M141	URI E041	SWISS	MONTA M141	MONTA S141	MONTA M161	MONTA S161	MONTA M231	MONTA S231	VAREA M141	VAREA S141	VAREA M161	VAREA S161	VAREA M231	VAREA S231	ORBITO
Bezeichnung Anbaugerät	Art. Nr.																			
Wegepflegegerät WP 90	1679	-	•	•	•	•	•	-	-	-	-	-	-	•	•	•	•	•	•	•
Optionen																				
Anbaufansch 52/54 mm	281929	-	•	•	•	•	-	-	-	-	-	-	-	-	-	-	-	-	-	-
Anbaufansch 78/80 mm	281930	-	-	-	-	-	•	-	-	-	-	-	-	•	•	•	•	•	•	•

Anwendungs-Bedarf

Die Pflege wassergebundener Flächen ist Bestandteil der Arealpflege im öffentlichen und privaten Bereich. Die gesetzlichen Bestimmungen und Freigaben zum Einsatz chemischer Wildkrautbekämpfung im Siedlungsbereich verschärfen sich fortlaufend.

Prädestinierte Einsatzgebiete



Wassergebundene Plätze



Schotter-, Kies- und Splittwege

Arbeitsergebnis und Ästhetik

Nach der Wildkrautbeseitigung liegt das Pflanzenmaterial lose auf der Oberfläche. Es kann in einem weiteren Arbeitsgang gesammelt, aufgenommen und abgefahren werden.



Resultat: Ausgerissene Pflanzen liegen auf intakten Schichten.

Rapid

Wildkrautentferner

Mechanische Bekämpfung
von Wildkraut auf befestigten
Flächen



- Mähetechnik
- Futterernte
- Mulchtechnik
- Bodenbearbeitung
- Reinigung
- Winterdienst
- Transport

Sonderanwendungen

Umweltfreundliche mechanische Beseitigung von Wildkraut auf gepflasterten oder asphaltierten Flächen



Mit dem Wildkrautentferner werden befestigte Flächen, wie z.B. gepflasterte oder asphaltierte Wege und Plätze, sowie Verbundstein-Oberflächen, grossflächig von Wildkraut befreit. Die Sauberkeit, Sicherheit und der Schutz von Bauwerken werden damit aufrechterhalten. Bei Bordsteinkanten und Rinnsteinen werden die Entwässerungsfunktionen erhalten sowie die Ansammlung von Sedimenten vermieden. Das Verfahren zieht das Unkraut mittels mechanischer Einwirkung in verschiedene Richtungen und legt es auf der Oberfläche ab.

MODELLÜBERSICHT UND MERKMALE

Typ	Wildkrautentferner WE 90
Arbeitsbreite	90 cm
Gewicht	143 kg
Zusatzgewichte	optional, à 12 kg (max. 5 St.)
Fahrwerk	2 Räder, einzeln stufenlos höhenverstellbar



Die Erfolgsfaktoren

- Einfache und effiziente Beseitigung von unerwünschtem Pflanzenwuchs auf befestigten Flächen, an Bordsteinkanten und Rinnsteinen
- Rein mechanisches Verfahren, kein Einsatz von chemischen Stoffen notwendig
- Hohe Wendigkeit der Gerätekombination ermöglicht einfaches Arbeiten auch in verwinkelten Bereichen
- Optimale Anpassung an unterschiedliche Arbeitssituationen dank verschiedenen Bürstenbesätzen und optionalen Zusatzgewichten zur Erzeugung hoher Anpressdrücke

Für jeden Einsatz passende Bürstenbesätze



Neben den standardmässig eingesetzten Tellerbürsten für den allgemeinen Einsatz stehen für gröbere, weniger empfindliche Oberflächen oder stärkeren Bewuchs sowie Erstanwendungen aggressivere Zopfbürsten optional zur Verfügung.



Zopfbürste



Tellerbürste

Einfacher Austausch von Verschleissteilen

Der Verschleiss reduziert sich grösstenteils auf die Bürsten. Diese sind einfach austauschbar. Somit ist das Gerät bei einem Bürstenwechsel rasch wieder einsetzbar.



Fahrwerk und Tiefenführung

Das Fahrwerk besteht aus einem Rahmen und zwei stufenlos höhenverstellbaren Tasträdern. Die Räder lassen sich über eine Klemmschraube grob einstellen, per Spindel kann eine feine Justierung realisiert werden. Das gesamte Fahrwerk kann mit zwei Klappsplintn montiert oder demontiert werden.



Arbeitsprinzip «Flächige Bearbeitung»

Für die grossflächige Bearbeitung einer bewachsenen Fläche wird das Fahrwerk demontiert. Die Bürsten-Werkzeuge des Wildkrautentferners laufen mit dem Eigengewicht als Anpressdruck auf der Oberfläche. Sie rotieren, bewegen die Pflanzen in verschiedene Richtungen und ziehen diese aus den Fugen. Letztlich werden die Pflanzen auf der Oberfläche abgelegt.

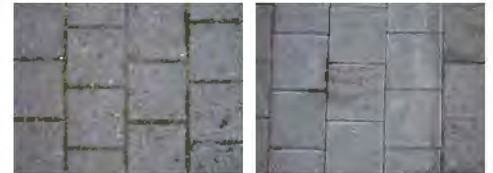

Spritzschutz

Hinweis zum Verfahren

Ist der Bewuchs auf der Fläche stark etabliert, ist eine Massnahme mit dem Wildkrautentferner besonders wirksam. Die Pflanzen werden durch eine Anwendung in diesem Wachstumsstadium stark geschwächt und der Wiederaufwuchs gehemmt.

Abwechselndes vor- und rückwärtsfahren sowie zusätzliche seitliche Bewegungen während der Anwendung führen zu einer guten Bearbeitungsintensität.

Dank der hohen Wendigkeit der hydrostatisch angetriebenen Geräteträger lassen sich Wege und Plätze selbst bis in schwer zugängliche und verwinkelte Teilflächen mühelos bearbeiten.

Die Spritzschutzeinrichtungen reduzieren das Risiko von Beschädigungen im Arbeitsumfeld. Die Schutzeinrichtungen sind klappbar und auf die Einstellung bzw. den Verschleisszustand der Bürsten justierbar.



Arbeitsprinzip «Bearbeitung von Kanten»

Zum Bearbeiten von Bordsteinkanten, Rinnsteinen usw. wird das Fahrwerk eingesetzt und eine Seite des Anbaugerätes angehoben. So wirkt die tief eingestellte Bürste intensiv in der zu bearbeitenden Kante oder Rinne. Die angehobene Bürste hat bei dieser Anwendung keine Funktion.



Zusatzgewichte

Mit Zusatzgewichten wird der Anpressdruck der Bürsten auf den Boden vergrössert. Die Zusatzgewichte sind mit wenigen Handgriffen einfach einzulegen und wieder zu entnehmen.



Gegenläufige Bürsten – einfache Geräteführung

 Durch die gegenläufigen Bürsten heben sich seitwärts wirkende Kräfte auf. Die Gerätekombination ist dadurch für die Bedienperson immer einfach und präzise zu führen.

Wildkrautentferner Typenübersicht und Kompatibilitäten

GERÄTETRÄGER-MODELL			REX	MONDO M091	MONDO M141	KIPOS M141	URI E041	SWISS	MONTA M141	MONTA S141	MONTA M161	MONTA S161	MONTA M231	MONTA S231	VAREA M141	VAREA S141	VAREA M161	VAREA S161	VAREA M231	VAREA S231	ORBITO	
Bezeichnung Anbaugerät	Art. Nr.																					
Wildkrautentferner WE 90 mit Tellerbürste	1677		-	-	-	-	-	-	-	-	-	-	-	-	-	-	•	•	•	•	•	•
Optionen																						
Zopfbürstenset zu Typ 1677	1678		-	-	-	-	-	-	-	-	-	-	-	-	-	-	•	•	•	•	•	•
Anbauflansch 78/80 mm zu Typ 1677	281930		-	-	-	-	-	-	-	-	-	-	-	-	-	-	•	•	•	•	•	•
Zusatzgewichte à 12 kg zu Typ 1677	281926		-	-	-	-	-	-	-	-	-	-	-	-	-	-	•	•	•	•	•	•

Anwendungs-Bedarf

Die Pflege befestigter Flächen ist Bestandteil der Arealpflege im öffentlichen und privaten Bereich. Die gesetzlichen Bestimmungen und Freigaben zum Einsatz chemischer Wildkrautbekämpfung im Siedlungsbereich verschärfen sich fortlaufend. Dieses mechanische Verfahren bildet dazu eine gute Alternative.

Prädestinierte Einsatzgebiete



Wegränder und -kanten



Befestigte Wege und Plätze

Arbeitsergebnis und Ästhetik

Zur Wildkrautbeseitigung kann bei Bedarf das auf der Oberfläche abgelegte Pflanzenmaterial im Folgeprozess mit einem weiteren Arbeitsgang gesammelt, aufgenommen und abgefahren werden.



Resultat: Ausgerissene Pflanzen

Rapid

Wildkrautbürste

Mechanische Bekämpfung
von Wildkraut auf befestigten
Flächen



- Mähtechnik
- Futterernte
- Mulchtechnik
- Bodenbearbeitung
- Reinigung
- Winterdienst
- Transport

Sonderanwendungen



Umweltfreundliche mechanische Beseitigung von Wildkraut an Rändern, Kanten und auf befestigten Flächen



Mit der Wildkrautbürste werden Ränder, Kanten und befestigte Flächen von Wildkraut befreit. Die Sauberkeit, Sicherheit und der Schutz von Bauwerken werden damit aufrechterhalten. Bei Bordsteinkanten und Rinnsteinen werden die Entwässerungsfunktionen erhalten sowie die Ansammlung von Sedimenten vermieden. Das Verfahren zieht das Unkraut mittels mechanischer Einwirkung in verschiedene Richtungen und legt es auf der Oberfläche ab.



MODELLÜBERSICHT UND MERKMALE

Art.-Nr.	1743	1744
Typ	Wildkrautbürste WKB 60	Wildkrautbürste WKB 60
Bürstendurchmesser	60 cm	60 cm
Gewicht	65 kg	78 kg
Zusatzgewichte	–	montiert
Anbaustutzen	52/54 mm	78/80 mm
Tiefenführung	Stützrad, höhenverstellbar mit Skala	Stützrad, höhenverstellbar mit Skala
Bürstenneigung	in 2 Ebenen verstellbar	in 2 Ebenen verstellbar

Die Erfolgsfaktoren

- Herbizidfreie, umweltschonende Wildkrautbeseitigung
- Kompaktes und wendiges Anbaugerät, hervorragend für Arbeiten entlang von Randsteinen und Kanten
- Geringer Leistungsbedarf
- Vielseitig einsetzbar dank einstellbarer Neigung der Bürste
- Wildkrautbüschel mit optimaler Zusammensetzung für ein gutes Arbeitsergebnis

Austauschbarer Drahtbüschel

Die Drahtbüschel bestehen aus Flachdrahtstreifen und vielfach geknickten feinen Drähten, welche von einer Klammer zusammengehalten werden.

Die Zusammensetzung bietet sehr gute Eigenschaften hinsichtlich Standzeit, Erfassen von Wildkraut und Pflanzenteilen sowie einem guten Arbeitsergebnis. Die einzelnen Drahtbüschel können mit wenigen Handgriffen rasch ersetzt werden.



Arbeitsprinzip



Die Bürstenneigung kann in zwei Ebenen mit je einer Spindel stufenlos verstellt werden. Mit dem Klemmhebel wird diese Einstellung gesichert. Der Bürstenteller wird so eingestellt, dass auf einem Teilkreis die Drahtbüschel Kontakt mit der befestigten Bodenoberfläche haben und das Wildkraut erfassen können. Im anderen Teilkreis sind die Drahtbüschel ohne Bodenkontakt in der Luft, es entsteht ein Selbstreinigungseffekt. Pflanzenteile, Bodenmaterial und Schmutz, werden auf der Fahrbahn abgelegt.



Fahrwerk und Tiefenführung

Durch das Verstellen des Stützrades kann die Tiefenführung vorgenommen werden, um das Arbeiten der Bürste/Drahtbüschel zu ermöglichen und der Verschleiss der Bürsten zu kompensieren.

Spritzschutz

Die Spritzschutteinrichtung reduziert das Risiko von Beschädigungen im Arbeitsumfeld. Die Schutzeinrichtungen sind verstellbar und auf die Einstellung bzw. den Verschleisszustand der Bürsten justierbar.

Hinweis

Das Funktionsprinzip ist auch bei geringem Auflagedruck gewährleistet. Tendenziell wird zu viel Druck auf die Bürste gegeben, was hohen Verschleiss zur Folge hat.



Tipps & Tricks

Anwender-Tipp

Für das Austauschen der Drahtbüschel kann die Bürste ganz einfach auf die Seite gelegt werden, ohne diese vom Grundgerät abzunehmen.

Wildkrautbürste

Typenübersicht und Kompatibilitäten

GERÄTETRÄGER-MODELL			REX	MONDO M091	MONDO M141	KIPOS M141	URI E041	SWISS	MONTA M141	MONTA S141	MONTA M161	MONTA S161	MONTA M231	MONTA S231	VAREA M141	VAREA S141	VAREA M161	VAREA S161	VAREA M231	VAREA S231	ORBITO	
Bezeichnung Anbaugerät	Art. Nr.																					
Wildkrautbürste WKB 60, Kersten	1743		-	•	•	•	•	-	-	-	-	-	-	-	-	-	-	-	-	-	-	-
Wildkrautbürste WKB 60, Kersten	1744		-	-	-	-	-	•	-	-	-	-	-	-	•	•	•	•	•	•	•	•

Anwendungs-Bedarf

Die Pflege befestigter Flächen ist Bestandteil der Arealpflege im öffentlichen und privaten Bereich. Die gesetzlichen Bestimmungen und Freigaben zum Einsatz chemischer Wildkrautbekämpfung im Siedlungsbereich verschärfen sich fortlaufend. Dieses mechanische Verfahren bildet dazu eine gute Alternative.



Arbeitsergebnis und Ästhetik

Zur Wildkrautbeseitigung kann bei Bedarf das auf der Oberfläche abgelegte Pflanzenmaterial im Folgeprozess mit einem weiteren Arbeitsgang gesammelt, aufgenommen und abgefahren werden.





Zertifizierte Qualität

Alle Produkte werden seit 1992 gemäss dem SQS-geprüften Rapid-Qualitätsmanagement-System gefertigt. Alle Standards werden laufend überprüft und weiterentwickelt. Um den hohen Anforderungen zu genügen, betreibt Rapid die Weiterbildung der Mitarbeitenden als Daueraufgabe und bietet konsequent Ausbildungsplätze für Lernende an.

Seit 1926 entwickelt und produziert Rapid in der Schweiz hochwertige Einachsgeräteträger und perfekt dazu abgestimmte Anbaugeräte. Diese erleichtern Menschen rund um den Globus über alle Jahreszeiten verschiedenste Arbeiten. Das einfache Handling der Geräte ermöglicht ein sicheres und effizientes Ausführen der Tätigkeiten.

Die Rapid-Gruppe mit den Marken Rapid und Brielmaier bietet auf dem Markt einmalige Gesamtkonzepte, welche das Thema umweltschonende Bewirtschaftung sowohl im kommunalen Einsatz als auch in der Berglandwirtschaft durch moderne Einachser- und Raupengeräte inklusive Anbaugeräten in den Vordergrund stellt. Die Nutzung der Geräte im ganzjährigen Einsatz zur Erledigung kompletter Arbeitsprozessketten bildet Ihnen die Basis für eine wirtschaftliche, nachhaltige und damit ressourcenschonende Arbeitsweise.



Gesamtkatalog als pdf



Von der Entwicklung über die Produktion bis hin zur Montage im Werk Killwangen, Schweiz

Ihr Rapid-Spezialist:



Rapid Technic AG
Industriestrasse 7
CH-8956 Killwangen
T +41 44 743 11 11
www.rapid.ch

Änderungen vorbehalten
Ausgabe 04.2024