



our power, your passion

Katalog 2024

GARTENGERÄTE



INHALT



MOTORSENSEN	04
Zubehör	10
HECKENSCHEREN	18
RASENMÄHER.....	20
RASENTRAKTOREN	24
Zubehör	28
SALZ- UND DÜNGERSTREUER	29
KETTENSÄGEN	30
HOCHENTASTER	34
Ketten, Schienen, Zubehör.....	35
LAUBBLÄSER UND SPRÜHGERÄTE	36
ERDBOHRGERÄTE	40
DIVERSES ZUBEHÖR	42



BALKENMÄHER.....	44
Zubehör	47
EINACHSSCHLEPPER	48
Zubehör	52
SCHLEGELMÄHER.....	54
MOTORHACKEN	56
Zubehör	57



our power, your passion



MOTORSENSEN

Leichte Freischneider eignen sich für die Rasenpflege und die Bearbeitung von Rasenkanten in kleinen und grossen Gärten. Die Pro-Modelle richten sich in erster Linie an die geschickten Hände von Gärtnern und sind auf intensive und kontinuierliche Mäharbeiten ausgelegt.

Wiesen, Gräben, Gestrüpp: Ein perfekter Schnitt kennt keine Hindernisse.

Technik und Komfort

Die EfcO-Modelle verfügen über Motoren mit hohem Drehmoment auch bei niedrigen Drehzahlen. Ausstattungen wie selbstschmierende Buchsen oder ergonomische Griffe sorgen für maximalen Arbeitskomfort. Weitere Merkmale wie die grosse Kupplungsgrösse, die Stahlzusammensetzung der Kurbelwelle oder die zwei Kolbensegmente machen unsere Freischneider zu sicheren und zuverlässigen Arbeitsbegleitern. Dank der Sicherheitsvorrichtungen sind die EfcO-Modelle sowohl für den professionellen als auch für den privaten Gebrauch geeignet.



Die Kurbelwelle aus geschmiedetem Stahl und der Kolben mit zwei Kolbenringen garantieren eine längere Lebensdauer.



Der ergonomische Griff ist mit weichem Gummi überzogen und bietet stets einen anatomischen und bequemen Halt während des Gebrauchs.



Das "AlwaysOn" Ein/Aus-System kehrt nach jedem Abschalten automatisch in die Startposition zurück.



Das Filtergehäuse mit Anti-Kraftstoff-Ableitungsdiele (Emak-Patent): verhindert, dass sich der Filter mit dem Treibstoffgemisch vollsaugt und gewährleistet eine längere Betriebszeit zwischen den Wartungsarbeiten.



Das "EasyOn" Startsystem lässt die Maschine ohne Rückschlag, einfach und bequem starten.



Der grosse Papierluftfilter sorgt für eine erhöhte Filterkapazität, die den Motor auch in sehr staubigen Umgebungen hervorragend schützt.

TEILBARE MOTORSENSE

Mit den efco- Multifunktionsgerät können Sie Ihren Garten rundum perfekt pflegen. Dabei brauchen Sie nur eine Grundmaschine und können werkzeuglos zwischen verschiedenen Anbauteilen wählen.

Multi-Motorsense	DS3000D-PU
Motor	2-Takt
Leistung	1.5 PS / 1.1 KW
Hubraum	30 cm ³
Griffart	Rundgriff
Schaftdurchmesser	26 mm
Tankinhalt	0.6 l
Gewicht	4.0 kg
Art-Nr.	3084903
Verkaufspreis	Fr. 650.00



Beschreibung	Art.	Preis
Motoreinheit DS 3000 D-PU	3084903	Fr. 650.00
Stange mit Hochentaster, Schnittlänge 25 cm, Rohrlänge 75 cm	3085168	Fr. 490.00
Stange mit Heckenschere, Schnittlänge 48 cm, Rohrlänge 12 cm	3085169	Fr. 320.00
Laubbläser, Luftmenge 600 m ³ /h, Luftgeschwindigkeit 60 m/s	3085170	Fr. 140.00
Stange mit Getriebe und Fadenkopf	3085172	Fr. 120.00
Verlängerungsrohr 75 cm	3085171	Fr. 90.00





Motorsensen	DS2410S	DS2700S	DS3000D	DS3500S
Motor	2-Takt	2-Takt	2-Takt	2-Takt
Leistung	1.2 PS / 0.9 kW	1.3 PS / 1.0 kW	1.5 PS / 1.1 kW	1.9 PS / 1.4 kW
Hubraum	21.7 cm ³	27 cm ³	30 cm ³	36.3 cm ³
Griffart	Rundgriff	Rundgriff mit Schnellverstellung	Rundgriff	Rundgriff
Schaftdurchmesser	23 mm	26 mm	26 mm	26 mm
Tankinhalt	0.4 l	0.6 l	0.6 l	0.6 l
Gewicht	4.25 kg	5.7 kg	4.8 kg	6.9 kg
Art-Nr.	3101567	3078028	3085166	3067466
Verkaufspreis	Fr. 490.00	Fr. 590.00	Fr. 690.00	Fr. 790.00



EMISSIONSARME MOTORSSENSE

Emak hat eine neue Generation umweltfreundlicher Motorsensen entwickelt. Um in Harmonie mit der Natur zu arbeiten, sind die Maschinen mit einem neuen Ökomotor ausgestattet und erfüllen die Anforderungen der Normen EPA II und EURO II. Bis zu 70% Reduktion der hauptsächlich schädlichen Abgase (unverbrannte Kohlenwasserstoffe HC) im Vergleich zu einem herkömmlichen 2-Takt-Motor. 30% Reduktion des spezifischen Kraftstoffverbrauchs im Vergleich zu einem normalen 2-Takt-Motor.



«EasyOn-Start»: Leichtes und kräfteschonendes Starten durch eine zusätzliche Feder zwischen Kurbelwelle und Anwerfseilrolle. Ein ruhiger, gleichmässiger Zug genügt.

FREISCHNEIDER FÜR DEN PROFI-BEREICH

Die Serie der professionellen Motorsensen DS 4000 erfüllen die Anforderungen von Landschaftsgärtnern und professionellen Benutzern, die für ihre mehrstündigen Anwendungen ein Gerät mit gleichbleibender Leistungsstärke benötigen. Die neuen Motoren sind nach strengen Abgasnormen entwickelt. Ein hohes Drehmoment in jedem Drehzahlbereich: ein sauberer Schnitt und eine gleichbleibende Leistung selbst bei dichter Vegetation. Das integrierte Profi-Antivibrationsystem garantiert eine drastische Reduzierung der Bedienerbelastung. Der ergonomische 150 cm Schaft unterstützt eine aufrechte Körperhaltung.

Profi-Freischneider	DS4000S	DS4000T
Motor	2-Takt	2-Takt
Leistung	2.5 PS / 1.83 KW	2.5 PS / 1.83 KW
Hubraum	44 cm ³	44 cm ³
Griffart	Rundgriff	Zwei-Hand-Griff
Schaftdurchmesser	28 mm	28 mm
Tankinhalt	0.75 l	0.75 l
Gewicht	7.4 kg	8.3 kg
Art-Nr.	3102463	3101568
Verkaufspreis	Fr. 890.00	Fr. 890.00





DER BOSS UNTER DEN PROFI-FREISCHNEIDERN

Der DS5500 Boss wurde mit Blick auf die Anforderungen von professionellen Gärtnern entwickelt, die mit intensiven und kontinuierlichen Aufgaben betraut sind: Mähen von grossen Flächen, in Ebenen oder in schwer zugänglichen Gebieten, Pflege von ausserstädtischen Grünflächen und landwirtschaftlichen Flächen.

Profi-Freischneider

Motor
Leistung
Hubraum
Griffart
Schaftdurchmesser
Tankinhalt
Gewicht
Art-Nr.
Verkaufspreis

DS5500 Boss

2-Takt
3.3 PS / 2.4 KW
52.5 cm³
Zwei-Hand-Griff
32
1.0 l
9.9 kg
3089041
Fr. 1190.00



AlwaysOn-Schalter: schnell aus-zuschalten mit automatischer Rückkehr immer einsatzbereit.



Aluminiumabdeckung und Kupp-lungshalterung: kombiniert Ro-bustheit und Leichtigkeit und garantiert Zuverlässigkeit über lange Zeit.



Der innovative Load&Go Extra-Life-Fadenkopf mit verstärktem Drehknopf sorgt für einfaches Drehknopf und schnelles Aufladen, nur 20 Sekunden zum Aufwickeln des Fadens und Wiederaufnahme des Schneidbetriebs.



Neues in den Steuergriff inte-griertes Antivibrationssystem (Stossdämpfer): 2 Stahlfedern + 2 Gummis zwischen Motor und Antrieb.



RÜCKENTRAGBARER FREISCHNEIDER

Der ergonomische Rückentragegurt ermöglicht seitliche Drehungen sowie das Vorneigen des Oberkörpers, so dass maximale Bewegungsfreiheit gewährleistet wird. Der neue, um 350° drehbare, Griff kann für einen einfachen Transport und ohne Beschädigung der Kabel problemlos abgenommen werden.



Rücken-Motorsense	DSF5500
Motor	2-Takt
Leistung	3.3 PS / 2.4 KW
Hubraum	51.7 cm ³
Schaftdurchmesser	26 mm
Gewicht	12.5 kg
Art-Nr.	3115953
Verkaufspreis	Fr. 1190.00



Kolben mit 2 Ringen, vernickelter Druckguss Zylinder, geschmiedete Pleuelstange und Kurbelwelle: alles Merkmale, die den Motor extrem robust und langlebig machen.



"AlwaysOn" System: Der Ein/Aus-Schalter kehrt nach jedem Abschalten automatisch in die Ein-Position zurück.



Starre Antriebswelle, Ø 8 mm: hohe Zuverlässigkeit dank der starren Antriebswelle, die auf 6 selbstschmierenden Buchsen läuft.

ZUBEHÖR:

8465 ERGO, 8535 ERGO, DSF 4200, DSF 4300, DSF 5300, DSF 5500		Artikelnummer	Verkaufspreis
EX-ERGO-WL10	Stange 140 cm / Getriebe M10 und Handgriff	3039423	Fr. 390.00
EX-ERGO-50*	Stange 140 cm / Weinlaubschere 50 cm und Handgriff	3039426	Fr. 490.00
EX-ERGO-EP	Stange 140 cm / Hochentaster (Schnittlänge 25 cm) und Handgriff	3039424	Fr. 560.00
EX-ERGO-7550*	Stange 75 cm / Weinlaubschere 50 cm und Handgriff	3056446	Fr. 410.00

* Heckenscheren mit Rückensense als Antriebseinheit sind NICHT geeignet für harte Hölzer wie z.B. Thuya.

Maschine	EP120-25	EH24	EH48	EH50
DS 2400S / DS2410S		•	•	
DS 2700 / DS 2800				•
DS 3500S / DS 3000S	•			•
DS 4300S / DS 4300T	•			
DSF 4300	•			•
8535 Ergo	•			•
DS 2600-4S		•	•	
DS 3600-4S / DS 3600-4T				•
Rohrdurchmesser	26 mm	24 mm	24 mm	26 mm
Art.	3016590	4001155	4001154	4002176
Preis	Fr. 390.00	Fr. 220.00	Fr. 270.00	Fr. 290.00
Ersatzmesser-Satz		3078739	3078740	3078740
Preis		Fr. 180.00	Fr. 190.00	Fr. 190.00



EP 120
Schnittlänge: 25 cm



EH 24
Messerlänge: 25 cm



EH 48 / EH 50
Messerlänge: 48 cm

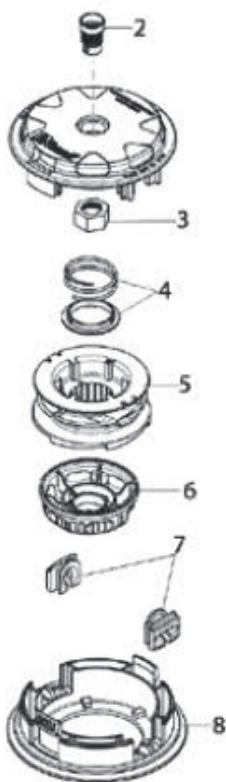

Adapter-Sortiment

Fadenkopf «Load & Go»	Ø Nylonfaden	Gewinde	Art. Nr.	Preis
Load & Go Ø 110 mm	2,4 mm	M10x1.25	3054710	Fr. 43.00
Load & Go «LongLife»	2,4 mm	M10x1.25	3021707	Fr. 48.00
Load & Go «ExtraLife»	3,0 mm	M10x1.25	3085552	Fr. 56.00

















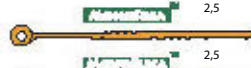



Ersatzteile Load & Go	Load & Go 110	Load & Go Longlife	Load & Go Extralife
2	siehe Tabelle unten		
3	Mutter	3058407 Fr. 11.00	
4	Feder	3066142 Fr. 9.00	3060704 Fr. 11.00
5	Spule (leer)	3055870 Fr. 21.00	3051857 Fr. 21.00
6	Knopf (standard)	3051856 Fr. 9.00	3056543 Fr. 9.00
6	Knopf verstärkt	/	3056538 Fr. 21.00
7	Fadenführung	3058400 Fr. 12.00	
8	Deckel	3058405 Fr. 23.00	3060688 Fr. 23.00





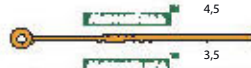





Adapter zu Fadenkopf «Load&Go» und «Speed&Go»			Preis
M8 x 1.25	links IG	3056417	Fr. 7.00
M8 x 1.25	links AG	3056432	Fr. 7.00
M10 x 1	links IG	3056418	Fr. 7.00
M10 x 1.25	links IG	3056431	Fr. 7.00
M10 x 1.5	links IG	3056419	Fr. 7.00
M12 x 1.25	links IG	3056420	Fr. 7.00
M12 x 1.5	links IG	3056421	Fr. 7.00
M10 x 1.25	links AG	3056422	Fr. 7.00
M10 x 1.5	links AG	3056425	Fr. 7.00
M7 x 1	links AG	3056426	Fr. 7.00
3/8-24F	links IG	3056427	Fr. 7.00
M12 x 1.75	links IG	3056428	Fr. 7.00
M14 x 1.5	links IG	3089221	Fr. 7.00
Adapter-Sortiment mit 26 Adapter (13x2)			Fr. 203.00

UNIVERSAL-FADENKOPF «FLASH CUTTER»

	Verpackung (Stück)	Art. Nr.	Preis
«Flash Cutter»		3079051	Fr. 63.00
Monofly			
Ø 2,8	20	3086954	Fr. 13.00
Ø 2,8	40	3079055	Fr. 26.00
Ø 3,5	20	3086955	Fr. 15.00
Ø 3,5	40	3079056	Fr. 29.00
Ø 4,5	20	3109113	Fr. 17.00
Ø 4,5	40	3086959	Fr. 34.00
Dualfly			
Ø 2,8	20	3079076	Fr. 16.00
Ø 3,5	20	3118623	Fr. 18.00
Ø 4,5	20	3109114	Fr. 23.00
Ø 4,5	40	3079063	Fr. 45.00
Monosega			
Ø 2,5	40	3079067	Fr. 27.00
Ø 3,5	20	3118625	Fr. 15.00
Ø 3,5	40	3079068	Fr. 29.00
Ø 4,5	20	3118626	Fr. 18.00
Ø 4,5	40	3079069	Fr. 35.00
Monoelica			
Ø 2,5	20	3086963	Fr. 15.00
Ø 2,5	40	3086966	Fr. 28.00
Ø 3,0	20	3079071	Fr. 16.00
Ø 3,0	40	3079082	Fr. 31.00
Ø 3,5	40	3079075	Fr. 37.00

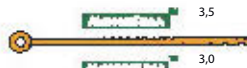

ENGINE	BLADE: TYPE AND SIZE (mm)	2 BLADES	4 BLADES
From 30 cc and over	 2,8	 - Universal cutting	 - Brambles - Brushwood
	 2,8	 - Thick grass, "Mulching" effect	 - Brambles - Brushwood - Ecological flooring - Ditches - Road embankments
	 2,5	 - Tall grass	
	 2,5	 - Thin grass	
	 4,5	 - Universal cutting	 - Brambles - Brushwood
	 4,5	 - Thick grass, "Mulching" effect	 - Brambles - Brushwood - Ecological flooring - Ditches - Road embankments
From 50 cc and over	 4,5	 - Tall grass	
	 3,5	 - Thin grass	

 2,5	 - Thin grass
 3,5	 - Universal cutting
 3,5	 - Thick grass, "Mulching" effect
 3,5	 - Tall grass
 3,0	 - Thin grass



Nylonfaden rund

Er besteht aus einem Hightech-Polyamid-Monofilgarn mit hohem Nylon-PA6/6-Anteil und ist gemischt mit Spezialbestandteilen, die dem Faden aussen eine hohe Verschleissfestigkeit, und innen eine grosse Reissfestigkeit verleihen. Spezielle Plastifizierer verleihen dem Material Weichheit und damit eine hohe Flexibilität.

Bestell-Nr.	Faden Ø mm	Länge m	Verpackung	Preis inkl. MwSt.
4000134	2.0	15	Rolle	6.00
4012784	2.0	126	Blister	35.00
4012786	2.4	15	Rolle	6.00
4012785	2.4	87	Blister	28.00
4012789	3.0	15	Rolle	10.00
4012788	3.0	56	Blister	28.00
3021621	3.5	15	Rolle	13.00
4001459	3.5	164	Blister	101.00



Nylonfaden «First» rund

Professioneller Faden kombiniert aus 2 Materialien «Duo Line», garantiert hohe Flexibilität und extreme Reissfestigkeit.

Bestell-Nr.	Faden Ø mm	Länge m	Preis inkl. MwSt.
3082603	2.4	87	31.00
3082591	3.0	56	31.00
3082604	3.5	41	31.00
3082592	4.0	31	31.00



Verstärkter Ersatzfaden «Titanium» rund

Dieser Schneidfaden kombiniert zwei Materialien mit verschiedenen Eigenschaften. Eine harte Oberfläche für hohe Abriebfestigkeit und gutes Ausspulen bei Automatikköpfen, einer zähen Innenseele für hohe Haltbarkeit und geringen Verschleiss.

Bestell-Nr.	Faden Ø mm	Länge m	Verpackung	Preis inkl. MwSt.
3054871	3.0	56	Blister	35.00
3054873	3.5	41	Blister	35.00
3060951	3.0	168	Spule	116.00
3060952	3.5	123	Spule	116.00



Nylonfaden Oregon «Duo Line» rund

Beschreibung Professioneller Faden für längere Standzeiten, extrem reissfester Kern, harter Aussenmantel für geringeren Verschleiss.

Bestell-Nr.	Faden Ø mm	Länge m	Verpackung	Preis inkl. MwSt.
5007859	2.4	90	Blister	Fr. 38.00
3502383	2.4	180	Rolle	Fr. 78.00
5007860	3.0	60	Blister	Fr. 45.00
3502384	3.0	120	Rolle	Fr. 79.00



Blister



Blister



Rolle



Rolle



Nylonfaden 4-eckig

Bestell-Nr.	Faden Ø mm	Länge m	Verpackung	Preis inkl. MwSt.
4012684	2.4	69	Blister	30.00
4012685	3.0	44	Blister	30.00
4012682	2.4	15	Blister	8.00
3021624	3.5	32		30.00



Verstärkter Ersatzfaden «Platinline» 4-eckig

Beschreibung

Ein innovatives Profil garantiert höchste Schnittleistung bei Gras, Unkraut oder leichtem Unterholz. Die Haltbarkeit dieses Fadens ist rund 40% höher als bei einem Standard-Nylonfaden.

Bestell-Nr.	Faden Ø mm	Länge m	Verpackung	Preis inkl. MwSt.
3069030	2.7	57	Blister	37.00
3071590	3.0	44	Blister	37.00
3069029	3.5	32	Blister	37.00
3069031	4.0	25	Blister	37.00



Saw-Blade Gold 4-eckig gezahnt

Innovatives, professionelles Profil garantiert höchste Flexibilität und Verschleissfestigkeit. Scharfes, sauberes Schnittbild, geeignet für den härtesten Einsatz im Unkraut, Jungwuchs, Dornen etc., sicherer und effizienter als ein Stahlmesser!

Bestell-Nr.	Faden Ø mm	Länge m	Verpackung	Preis inkl. MwSt.
3079297	3.0	37	Blister	46.00
3079298	3.5	27	Blister	46.00
3079299	3.5	143	Blister	132.00

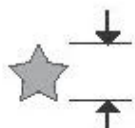

Nylonfaden Oregon «Nylium» sternförmig

Der Nylium-Stern-Faden ist mit Aluminium verstärkt und vermeidet dadurch den Fadenbruch und das Verschmelzen an den Ösen.



Bestell-Nr.	Faden Ø mm	Länge m	Verpackung	Preis inkl. MwSt.
5007251	2.4	90	Blister	Fr. 40.00
5007252	3.0	60	Blister	Fr. 41.00
5005471	2.4	360	Rolle	Fr. 143.00
5005472	3.0	240	Rolle	Fr. 141.00



Beschreibung	Artikelnummer	Verkaufspreis
--------------	---------------	---------------

Grasschneideblatt 3-Zahn

Ø 255 mm 1.8 mm Bohrung 25,4 mm	4000701	Fr. 18.00
---------------------------------------	---------	------------------



Dickichtmesser 3-Zahn

Ø 255 mm 3.0 mm Bohrung 25,4 mm	4012815	Fr. 26.00
---------------------------------------	---------	------------------

Ø 305 mm 1.4 mm Bohrung 25,4 mm	4012783	Fr. 45.00
---------------------------------------	---------	------------------



Kreissägeblatt 80-Zahn

Ø 255 mm 1.4 mm Bohrung 25,4 mm	3021605	Fr. 25.00
---------------------------------------	---------	------------------



Häckselmesser, 2-Zahn, gebogen

Ø 305 mm 3,0 mm Bohrung 25,4 mm	4000703	Fr. 27.00
---------------------------------------	---------	------------------



Kreismähwerk

Ø 255 mm 1,4 mm Bohrung 25,4 mm	4012767	Fr. 32.00*
---------------------------------------	---------	-------------------

*solange Vorrat



Hobel-Zahnblatt

Ø 200 mm 1,6 mm Bohrung 25,4 mm	4012763	Fr. 25.00
---------------------------------------	---------	------------------



Kreissägeblatt Hartmetall 36 Zähne

Ø 255 mm 1,25 mm Bohrung 25,4 mm	5000146	Fr. 67.00
--	---------	------------------



Dornscheibe «Spezial»

Zum Zerkleinern und Ausputzen von Dornen und dichtem Gestrüpp	3502274	Fr. 273.00*
---	---------	--------------------

*solange Vorrat

Ersatzteile

Ersatzmessersatz, gebogen	3502261	Fr. 83.00*
Ersatzmessersatz, gerade	3502262	Fr. 83.00*

	DS 2410 S DS 2700 S	DS 3000 DS 3500	DS 4000 S	DS 4300 TL DS 4000T	DS 5500 BOSS	DSF 4300 8535 ERGO DSF 5300 DSF 5500
Fadenköpfe						
Load & Go, Ø 110 mm	○					
Load & Go «Long Life», Ø 130 mm	●	●	●	●	○	●
Load & Go «Extra Life», Ø 130 mm	○	○	○	○	●	○
Flash Cutter						
Flash Cutter 2.8 mm	○					
Flash Cutter 3.5 mm	○	○				○
Flash Cutter 4.5 mm			○	○	○	
Grasschneideblätter						
Grasschneideblatt 3-Zahn, Ø 255 mm	●	●	●	●	●	●
Dickichtmesser 3-Zahn, Ø 305mm				○	●	
Kreismähwerk, Ø 255 mm		○	○			○
Häckselmesser 2 Zahn, Ø 305 mm				○	○	
Hobel-Zahnblatt, Ø 200 mm	○	○				○
Kreissägeblatt 80-Zahn, Ø 255 mm		○	○	○	○	○
Kreissägeblatt Hartmetall 36-Zahn, Ø 230 mm	○	○				
Kreissägeblatt Hartmetall 36-Zahn, Ø 255 mm			○	○	○	○
Dornscheiben						
Dornscheibe «Spezial»			○	○	○	○
Traggurte						
Einfacher Traggurt	●	●	●			
Doppel-Schultergurt		○	○			
Profi-Traggurt		○	○	●	●	

● = Serie, ○ = Option



Einfacher Tragegurt



Doppel-Tragegurt



Profi-Tragegurt

Traggurte	Art-Nr	Preis
Einfacher Traggurt	4012828	Fr. 9.00
Doppel-Schultergurt	4000121	Fr. 54.00
Profi-Traggurt	4001130	Fr. 85.00



our power, your passion



HECKENSCHEREN

Eine Efcó-Heckenschere ist dank des leistungsstarken Motors und der Präzisionsmesser eine Garantie für Qualität. Die leichten, leistungsstarken und einfach zu bedienenden Geräte sorgen sowohl für ein ästhetisches Ergebnis als auch für die Gesundheit der Pflanzen.

Präzision, Sicherheit und Bewegungsfreiheit: die Zutaten für einen perfekten Schnitt.



Heckenscheren

	TG2460P	TG2470P
Motor	2-Takt	2-Takt
Leistung	1.05 PS / 0.77 kW	1.05 PS / 0.77 kW
Hubraum	21.7 cm ³	21.7 cm ³
Messerlänge	60 cm	75 cm
Messertyp	2.5 mm Dicke	2.5 mm Dicke
Zahnabstand	35 mm	35 mm
Schnittwirkung	doppelseitig	doppelseitig
Drehgriff	ja	ja
Gewicht	5.2 kg	5.4 kg
Art-Nr.	3106448	3106449
Verkaufspreis	Fr. 650.00	Fr. 750.00



Stab-Heckenschere

DS3000D-TG

Motor	2-Takt
Leistung	1.5 PS / 1.1 kW
Hubraum	30 cm ³
Messerlänge	50 cm
Zahnabstand	35 mm
Schnittwirkung	beidseitig schneidend
Schaftlänge	90 cm
Gewicht	6.8 kg
Art-Nr.	3085187
Verkaufspreis	Fr. 890.00

STAB-HECKENSCHERE

Diese Stab-Heckenschere ist für anspruchsvolle Anwender entwickelt worden, die zum Schneiden von Hecken, Pflanzen und Büschen in überdurchschnittlicher Höhe einen wirksamen Arbeitspartner brauchen.

Mit dem endseitig am Antriebschaft montierten Messersystem lassen sich Äste in bis zu 3 Metern Höhe erreichen. Einstellung des Schnittsystems in 12 Positionen (0°–180°). 50 cm Stahlmesser mit 35 mm Teilung.



our power, your passion



RASENMÄHER

Die professionellen Mäher zeichnen sich durch ihre überlegene Leistung auf grösseren Flächen aus, auch bei Unebenheiten, dank des Stahlgetriebes und der vorderen Stossstange, der Aluminiumräder und des verstärkten Gehäuses.

Die Rasenmäher von EfcO bieten für jeden Rasen eine massgeschneiderte Lösungen.

Technik und Komfort

Der Schubmäher ist für enge Räume gedacht, in denen die Wendigkeit der Maschine zur wichtigsten Eigenschaft wird; der Mäher mit Antrieb hingegen ist für die Bewältigung grösserer Gärten gedacht. Die Schnitthöhe kann an jedem Rad unabhängig oder zentral eingestellt werden, der Start kann manuell oder elektrisch erfolgen.



Schnitthöhenverstellungssystem, das über einen praktischen Hebel bedient wird.



Grosse Räder, ideal für das Fahren auch auf unwegsamem Gelände.



4 Einsatzmöglichkeiten: Mähsystem mit Mulchen, Auffangvorrichtung, Standard-Seitenauswurf und Heckauswurfdeflektor.



Aluminium-Räder: Maximale Festigkeit auch bei härtesten Einsätzen.



Die Füllstand-Anzeige signalisiert, wenn der Sack geleert werden muss, so dass weniger Zwischenstopps zur Überprüfung des Füllstands erforderlich sind und kein Gras durch Überfüllung verschüttet wird.



Rasenmäher	LR53VK Allroad Plus4	AR53VBD Allroad Aluminium PRO	DEB528
Motor	4-Takt Emak 700	4-Takt B & S Serie 750 DOV	4-Takt Rato RV225
Hubraum	196 cm ³	161 cm ³	225 cm ³
Schnittbreite	51 cm	51 cm	52 cm
Arbeitsfläche	1400 – 1800 m ²	2000 – 2400 m ²	-
Schnitthöhenverstellung	zentral 28 – 75 mm	zentral 28 – 75 mm	zentral 52 – 75 mm
Fangboxvolumen	70 l	80 l	mulchen
Elektrostart	nein	nein	nein
Radantrieb	ja	Variomat 2.5 – 4.5 km/h	ja
Gehäuse	Stahlblech	Aluminium	Mähteller aus versteiftem Stahl
Geschwindigkeit	Variomat 2.5 – 4.5 km/h	3.6 km/h	2 Gang 2.6 - 3.3 km/h
Gewicht	38.6 kg	49.4 kg	75.0 kg
Art-Nr.	3078741	3083569	3129212
Verkaufspreis	Fr. 1090.00	Fr. 1690.00	Fr. 2990.00

RASENMÄHER MIT STAHLBLECHGEHÄUSE

Diese Maschine ist für Privatanwender ausgelegt, die grössere Flächen bearbeiten und besonders auf ergonomische Lösungen und zweckmässiges Design Wert legen.





Rasenmäher

LR44PK Comfort Plus	
Motor	4-Takt Emak K605 OHV
Hubraum	139 cm ³
Schnittbreite	41 cm
Arbeitsfläche	800 – 1000 m ²
Schnitthöhenverstellung	einzelnd 28 – 75 mm
Fangboxvolumen	70 l
Elektrostart	nein
Radantrieb	nein
Gehäuse	Stahlblech
Geschwindigkeit	-
Gewicht	24.0 kg
Art-Nr.	3050294
Verkaufspreis	Fr. 530.00

LR48TK Allroad Plus4

Motor	4-Takt Emak K650 OHV
Hubraum	166 cm ³
Schnittbreite	46 cm
Arbeitsfläche	1000 – 1800 m ²
Schnitthöhenverstellung	zentral 28 – 75 mm
Fangboxvolumen	70 l
Elektrostart	nein
Radantrieb	ja
Gehäuse	Stahl
Geschwindigkeit	3.6 km/h
Gewicht	36.0 kg
Art-Nr.	3059013
Verkaufspreis	Fr. 840.00

LR48TKE Allroad Plus4

Motor	4-Takt Emak K650 OHV
Hubraum	166 cm ³
Schnittbreite	46 cm
Arbeitsfläche	1000 – 1800 m ²
Schnitthöhenverstellung	28 – 75 mm
Fangboxvolumen	70 l
Elektrostart	ja
Radantrieb	ja
Gehäuse	Stahlblech
Geschwindigkeit	3.6 km/h
Gewicht	36.0 kg
Art-Nr.	3112810
Verkaufspreis	Fr. 990.00



RASENMÄHER MIT STAHLBLECHGEHÄUSE UND RADANTRIEB «ALLROAD PLUS4»

Das Schneidsystem «4 CUTTING DEVICE» bietet zusätzlich zur Auffangfunktion ebenfalls die Mulchfunktion und den seitlichen Auswurf.





our power, your passion



RASENTRAKTOREN

Der Rasentraktor ist der unverzichtbare Helfer bei der Pflege von grossen Gärten, Parks und öffentlichen Grünanlagen. Hier kann eine wendige und leistungsstarke Maschine den entscheidenden Unterschied ausmachen.

Mit dem EfcO-Rasentraktor bewältigen Sie jeden Rasen mit Komfort und Schwung.

Technik und Komfort

Die Rasentraktoren von EfcO sind robust und verfügen über ein wendiges Lenksystem, das auch sehr enge Kurven ermöglicht. Die EfcO-Modelle sind in der Lage, ihre Bewegungen an die jeweilige Geländebeschaffenheit anzupassen. Dank des hydrostatischen Getriebes lässt sich die Geschwindigkeit mit einem einzigen Pedal steuern. Die Leistung des Motors, variiert je nach Model und kann anhand der Grösse und Art der zu bearbeitenden Fläche gewählt werden.



Elektronisches LCD-Display, das eine schnelle und unmittelbare Anzeige der wichtigsten Informationen des Gartentraktors ermöglicht, einschließlich Betriebsstunden, Batteriespannung und Kraftstoffstand.



Großzügig dimensionierte Frontstoßstange aus Stahl für hohe Festigkeit und Widerstand bei bei einem ungewollten Aufprall.



Der Schnellanschluss "Deck Wash System" am Mähdeck ermöglicht es Wasser in das Mähdeck zu leiten, um das Schneidwerk schnell und einfach zu reinigen.



Die serienmäßige Anhängerkupplung macht die Maschine noch vielseitiger und ermöglicht das Ziehen eines Anhängers oder einer Rasenwalze.



Rasentraktoren

Motor	EMAK K 1600 AVD
Leistung	16 PS
Schnittbreite	92 cm
Schnitthöhe	30–90 mm
Geschwindigkeit	V: 0 – 8.8 km/h R: 0 – 4.5 km/h
Fangboxvolumen	320 l
Getriebe	Hydrostatic
Gewicht	200 kg
Art-Nr.	3132878
Verkaufspreis	Fr. 5990.00

EF94/16 K

EF104/19 KV

EMAK K 1900 AVD V-Twin
19 PS
102 cm
30–90 mm
V: 0 – 8.8 km/h R: 0 – 4.5 km/h
320 l
Hydrostatic
230 kg
3132887
Fr. 6990.00

EF123/21 KV

EMAK K 2100 AVD V-Twin
21 PS
122 cm
30–90 mm
V: 0 – 8.8 km/h R: 0 – 4.5 km/h
320 l
Hydrostatic
230 kg
3132888
Fr. 8590.00

RASENTRAKTOREN MIT HECKAUSWURF

Diese Rasentraktoren überzeugen durch die robuste Bauweise und die hohe Schneid- und Fangleistung. Sie sind ideal für anspruchsvolle Benutzer und zum Dauereinsatz auf grossen Flächen.

Vielseitig & praktisch durch serienmässige Anhängervorrichtung zum Ziehen eines Anhängers oder einer Walze. SchnitthöhenEinstellung über Hebel mit Anzeige der Schnitthöhe (7 Stellungen 30 bis 90 mm). Mähwerkzuschaltung elektromagnetisch, Mähwerkabschaltung bei vollem Fangkorb (akustisches Signal). Der Fangkorb kann vom Sitz aus entleert werden.



RASENTRAKTOREN



Rasentraktor	EF98L/14.5K
Motor	EMAK K1450 AVD
Leistung	14.5 PS
Schnittbreite	98 cm
Schnitthöhe	30–90 mm / 7 Positionen
Geschwindigkeit	V: 0 – 9 km/h R: 0 – 4 km/h
Getriebe	Hydrostat
Gewicht	160 kg
Art-Nr.	3078451
Verkaufspreis	Fr. 4290.00



Hochgrasmäher	TUAREG 92 4X4 EVO
Motor	B&S Vanguard Twin
Leistung	23 PS
Schnittbreite	92 cm
Schnitthöhe	50–120 mm / 6 Positionen
Geschwindigkeit	V: 0 – 9 km/h R: 0 – 5 km/h
Getriebe	Hydrostat 4x4
Zubehör	optional: Mulchkit, Schneeräumschild
Gewicht	350 kg
Art-Nr.	3041003
Verkaufspreis	Fr. 12990.00

RASENTRAKTOREN MIT SEITENAUSWURF

Die Gartentraktoren mit Seitenauswurf sind ideal für Flächen bis zu 8.000 m². Diese Modelle verfügen über ein hydrostatisches Getriebe für einen reibungslosen Fahrbetrieb und leicht zugängliche Bedienelemente, die sich bequem am Armaturenbrett befinden. Dank eines einfach zu installierenden Mulch Kit kann der Traktor für den Mulchbetrieb umgerüstet werden.

Das Mulchsystem sorgt dafür, dass das Schnittgut länger unter dem Mähwerk zirkuliert und in feine Partikel zerfällt, welche dem Boden als wertvolle Nährstoffe zurückgeführt werden.

HOCHGRASMÄHER TUAREG 4x4 ALLRAD

Der Hochgrasmäher überzeugt durch besonders robuste Bauweise und ist der ideale Arbeitspartner zum Mähen und Säubern unbestellter Flächen mit dichter Vegetation auf unebenem Gelände und an Steilhängen.

Das robuste Mähwerk (1 Messer mit schwimmend gelagerten Enden) macht die Arbeit unter Bedingungen möglich, in denen der Einsatz von Freischneidern oder normalen Rasentraktoren äusserst schwierig ist. Die breite Bereifung und der niedrige Schwerpunkt garantieren sehr gute Bodenhaftung selbst auf abschüssigem Gelände.



Artikel-Nr	Preis	Zephyr «3 in 1»	EF 93 S/16 K EF 94/16 K	EF 103/22V EF 104/19 KV	EF 123/22V EF 123/21 KV	EF98L/14.5KH	Tuareg 92 EVO 4x4	EF 95/16 K H	EF 105/20 H	EF 125/23 H
Mulch-Kit										
3106516	Fr. 128.00		○							
3106521	Fr. 128.00			○						
3106519	Fr. 128.00				○					
3075374	Fr. 81.00	○								
3079797	Fr. 69.00					○				
3044333	Fr. 242.00						○			
Deflektor für Heckauswurf										
3106511	Fr. 111.00		○							
3106512	Fr. 111.00			○	○					
Batterieladegerät										
3050952	Fr. 41.00	●	●	●	●	●	●	●	●	●
Anbausatz für Anhänger										
3106523	Fr. 105.00		●	●						
3106509	Fr. 68.00				●					
3044334	Fr. 79.00						○			
Schneeräumschild										
3106507*	Fr. 990.00			○	○					
3044335	Fr. 890.00						○			
Anbaurahmen zu Schneeräumschild										
3044336	Fr. 590.00						○			
Elektrische Korbentleerung										
3074139	Fr. 490.00							○	○	●

○ = nachrüstbar ● = serienmässige Ausstattung * inklusive Anbaurahmen



Zubehör	Art.	Preis
Schneeketten 18"	3106508	Fr. 152.00
Schneeketten 20" (Spurkette)	3078347	Fr. 202.00
Schneeketten 23" (Spurkette)	3074141	Fr. 217.00
Anhänger mit Kunststoffwanne, Nutzlast 300 kg, Masse 120x92x30 cm	3037325	Fr. 490.00

Schneeketten



Anhänger



DÜNGERSTREUER, SÄMASCHINE, SALZSTREUER.

Der Rahmen besteht aus Stahlrohren, die an drei Punkten am Trichter befestigt sind. Der Trichter ist aus einem Kegelförmigen Stahlblech ohne Schweissnaht geformt. Das Getriebe enthält fettgeschmierte Kegelräder aus hochwertigem Stahl. Mit einer einzigen Bewegung eines Hebels können Sie die linke oder rechte Seite abschalten.

Entwickelt für Motormäher, kleine Traktoren oder für den manuellen Einsatz.



Modell SP 10 Hobby

19 Liter



Modell SPT 50

(mit Reifen 13,500 x 6")
42 Liter



Modell SPT 100

(mit Reifen 4,00 x 8")
106 Liter

Modell	Behälter	Inhalt	Streubreite	Nutzlast	Gewicht	Art.	Preis
SP 10 Hobby	Kunststoff	19 Liter	1–3 m	23 kg	6 kg	3014914	Fr. 375.00
SPT 50 (Stossmodell)	Inox	42 Liter	1–6 m	55 kg	30 kg	4013972	Fr. 1'100.00
SPT 100 (Anhängemodell)	Inox	105 Liter	1–6 m	135 kg	34 kg	4013971	Fr. 1'260.00

Zubehör	Beschreibung	Art.	Preis
SPT-MA	Lenker für Handbetrieb zu SPT 100	4013994	Fr. 140.00
SPT-TI	Anhängevorrichtung zu SPT 50	3024663	Fr. 180.00
AB 50	Schutzhaube zu SPT 50	4014018	Fr. 140.00
AB 100	Schutzhaube zu SPT 100 / TOY P100	4014019	Fr. 150.00
	Verlängertes Rührwerk zu SPT und TOY	3064381	Fr. 130.00



our power, your passion



KETTENSÄGEN

Fällen, Entasten oder Heimwerken: Für jeden Bedarf gibt es eine EfcO-Kettensäge, die den unterschiedlichen Anforderungen jeder Arbeit gerecht wird, vom Garten bis zum Wald.

Leistungsstark, vielseitig und einfach zu bedienen: Ihre starken Verbündeten beim Fällen und Entasten.

Technik und Komfort

Trotz unterschiedlicher Ausstattung haben alle EfcO-Kettensägen die Qualität, Bedienungs- und Wartungsfreundlichkeit sowie eine zuverlässige Leistung gemeinsam. Hochwertige Schienen und Ketten sorgen für einen sauberen und präzisen Schnitt und schonen die Vegetation. Auch bei längerem Einsatz bieten unsere Kettensägen hohe Leistung und maximale Effizienz dank niedrigem Kraftstoffverbrauch und linearem, konstantem Motordrehmoment. Der hohe technische Ausstattungsstandard garantiert maximale Sicherheit.



Kolben mit 2 Ringen, vernickelter Druckguss Zylinder, geschmiedete Pleuelstange und Kurbelwelle: alles Merkmale, die den Motor extrem robust und langlebig machen.



Mit dem "EasyOn"-Startsystem lässt sich die Maschine mühelos und mit einer geringeren Anzahl von Zügen starten.



Der Primer erleichtert das Starten auch bei besonders kalten Temperaturen.



Mischtank mit externer Füllstandsanzeige: Erleichtert das Betankungsmanagement.



Die Aluminium-Ölpumpe sorgt für null Durchfluss im Leerlauf und maximale Haltbarkeit.



Nylonfilter: längere Betriebszeit zwischen den Filterreinigungen dank der großen Filterfläche.



Motorsägen

Motor
Leistung
Hubraum
Schwertlänge
Ketten
Startsystem
Tankinhalt (Öl)
Tankinhalt (Kraftstoff)
Gewicht
Art-Nr.
Verkaufspreis

MTT2500-25

2-Takt
1.3 PS / 1.0 kW
25.4 cm³
10" / 25 cm
.1/4" x .050"
«Easy-On»
0.185 l
0.22 l
2.7 kg
3078446
Fr. 690.00

MT3500S-35

2-Takt
2 PS / 1.5 kW
39 cm³
14"/35cm
3/8" x .050"
-
0.26 l
0.35 l
4.4 kg
3072065
Fr. 350.00*

MTT3600-30

2-Takt
2 PS / 1.5 kW
35.1 cm³
12" / 30 cm
.3/8" x .050"
«Easy-On»
0.23 l
0.22 l
3.8 kg
3078025
Fr. 750.00

*solange lieferbar

MT3710-41

2-Takt
2.4 PS / 1.8 kW
35.2 cm³
16" / 41 cm
.3/8" x .050"
«Easy-On»
0.22 l
0.32 l
4.3 kg
3106444
Fr. 450.00

FÜR BAUMPFLEGEARBEITEN

Die beiden Spezialsägen für Baumpflegearbeiten MTT 2500 und MTT3600 sind perfekt zugeschnitten auf die Arbeiten im oder am Baum. Hohes Drehmoment bei konstant starker Motorleistung für einen perfekten Schnitt. Besonders griffsicher. Geringes Gewicht für ein gutes Handling mit minimalem Kraftaufwand. Dreifache Antivibration zwischen Motor und Griff zur Reduzierung der Vibration. Seitlicher Kettenspanner für einen einfachen und schnellen Kettenwechsel. Aluminium-Ölpumpe mit Null-Förderung im Leerlauf. Primer-Pumpe erleichtert den Kaltstart.

KOMPAKTSÄGEN

Diese Motorsägen sind für anspruchsvolle Privatanwender ausgelegt, die beim Entasten, Stutzen oder Schneiden von Stämmen mit mittlerem Durchmesser sowie beim Zerkleinern von Kaminholz nicht auf einen wirksamen Arbeitspartner verzichten wollen.



MTT3600-30





Motorsägen	MT4510-41	MT5200-46	MT6510-51
Motor	2-Takt	2-Takt	2-Takt
Leistung	2.9 PS / 2.1 kW	3.4 PS / 2.5 kW	4,7 PS / 3,5 kW
Hubraum	42.9 cm ³	51.7 cm ³	63.4 cm ³
Schwertlänge	16" / 41 cm	18" / 46 cm	20"/51 cm
Ketten	.325" x .050"	.325" x .058"	.3/8"x.058"
Startsystem	«Easy-On»	-	-
Tankinhalt (Öl)	0.22 l	0.27 l	0.45 l
Tankinhalt (Kraftstoff)	0.32 l	0.5 l	0.8 l
Gewicht	4.5 kg	5.0 kg	6.5 kg
Art-Nr.	3106445	3068717	3106542
Verkaufspreis	Fr. 590.00	Fr. 690.00	Fr. 990.00

FÜR INTENSIVEN GEBRAUCH

MT 4510-41

Kompaktes und vielseitiges Gerät mit einem guten Gewicht/Leistungsverhältnis für die besten Schnittleistungen bei verschiedenen Anwendungen: Ausastung, Baumpflege und Schnitt von Zweigen und mittelgrossen Baumstämmen. Mit Aluminiumölpumpe und Antivibrationssystem.

MT 5200-46

Das ideale Gerät zum Entasten sowie Fällen und Zersägen mittelgrosser Stämme. Die Maschine ist durch zahlreiche ausgereifte Lösungen gekennzeichnet, unter anderem: Verchromter Zylinder, Kolben mit neuem Profil, Antivibrationssystem, isolierter Vergaser, Digitalzündspule mit Drehzahlbegrenzer, Motorblock aus Aluminium, Antivibrationssystem mit Federn und Gummipuffern, mengenregulierbare Aluminium-Ölpumpe, IN-BOARD Kupplung, Nylonfilter, Kettenschutz aus Aluminium, mit seitlichem Kettenspanner.

MT 6510-51

Verchromter Zylinder, Kolben mit neuem Profil, Antivibrationssystem mit 4 Schwingungsdämpfern, vom Motorblock isolierter Vergaser, Digitalzündspule mit Drehzahlbegrenzer, Motorblock aus Aluminium, Antivibrationssystem mit Federn und Gummipuffern, mengenregulierbare Aluminium-Ölpumpe, IN-BOARD Kupplung, Nylonfilter, Kettenschutz aus Aluminium, mit seitlichem Kettenspanner.



MT6510-51

DIE MT 6510 IST EINE LEISTUNGSSTARKE PROFESSIONELLE MOTORSÄGE, DIE MIT BRANCHENEXPERTEN FÜR SCHWIERIGSTE BEDINGUNGEN & DAUEREINSATZ ENTWICKELT WURDE.



HOCHENTASTER (TELESKOPIERBAR)

Mit dem PTX 2710 können dank des bis zu 3,12 Meter ausziehbaren Schafts Arbeiten in 5 Meter Höhe vom Boden ausgeführt werden.

Der Sägekopf kann in 5 Zwischenstellungen von 0° bis 90° eingestellt werden. Diese auf dem Markt einmalige Vorrichtung gestattet hervorragende Leistungen in jeder Arbeitsposition und eine bessere Sicht auf den Schnittbereich. Der Schultergurt, der die Maschine trägt, sowie der mit einer weichen Hülle überzogene Schaft gestatten eine besonders benutzerfreundliche Bedienung.

Hochentaster	PTX2710
Motor	2-Takt
Leistung	1.3 PS / 1 kW
Hubraum	27 cm ³
Schwertlänge	25 cm
Tankinhalt (Öl)	0.18 l
Tankinhalt (Kraftstoff)	0.6 l
Geräuschemission	97 / 111 dB(A)
Abmessungen	Gesamtlänge 2.60–3.84 m
Gewicht	7.9 kg
Art-Nr.	3087540
Verkaufspreis	Fr. 1090.00



Schutzhelm
siehe Seite 41.



KETTEN / FÜHRUNGSSCHIENEN

Modell / Maschine	Schnittlänge	Beschreibung	Teilung	Treibglieder		Art. Nr.	Preis	Art. Nr.	Preis
	cm		Zoll	mm	Anzahl				
MTT2500-25CV	25	1/4" .043" 60E	1/4"	1.1	60	5009365	58.00	3503578	170.00
MTT2500-25 STD	25	1/4" .050" 58E	1/4"	1.3	58	3085050	35.00	3085011	31.00
PTX2710-25	25	3/8" .043" 39E	3/8"	1.1	39	3500754	24.00	3029277	31.00
MTT3600-30	30	3/8" .050" 45E	3/8"	1.3	45	5004761	27.00	4012820	36.00
MT3700-35	35	3/8" .050" 52E	3/8"	1.3	52	5004767	31.00	4012819	42.00
MT3500-35	35	3/8" .050" 53E	3/8"	1.3	53	3039064	32.00	4012819	42.00
MT3710-41	41	3/8" .050" 57E	3/8"	1.3	57	5004764	34.00	3024166	47.00
MT4100-41	41	.325" .050" 66E	.325"	1.3	66	5008446	38.00	4000113	64.00
MT4400-41	41	.325" .050" 66E	.325"	1.3	66	5008446	38.00	4000113	64.00
MT4510-41	41	.325" .050" 66E	.325"	1.3	66	5008446	38.00	4000113	64.00
MT4400-46	46	.325" .050" 72E	.325"	1.3	72	5004775	42.00	3051840	70.00
MT5200-46	46	.325" .058" 72E	.325"	1.5	72	5004678	44.00	4012689	70.00
162	51	.325" .058" 78E	.325"	1.5	78	5004681	48.00	4012817	47.00
MT6510-46	46	3/8" .058" 68E	3/8"	1.5	68	3026698	47.00	3050644	116.00
MT6510-51	51	3/8" .058" 72E	3/8"	1.5	72	5009363	50.00	3050645	121.00

KETTENROLLEN

Beschreibung	Teilung	Treibglieder	Profil	Länge	Art. Nr.	Preis
	Zoll			mm		
050" - 1.3 mm	.1/4"	1.3	HM	100 ft (30.48m)	3025154	790.00
043" - 1.1 mm	.3/8"	1.1	HM	25 ft (7.62m)	3026679	130.00*
043" - 1.1 mm	.3/8"	1.1	HM	100 ft (30.48m)	3026680	580.00
050" - 1.3 mm	.3/8"	1.3	HM	100 ft (30.48m)	3025160	520.00
050" - 1.3 mm	.325"	1.3	HM	25 ft (7.62m)	3025161	170.00
050" - 1.3 mm	.325"	1.3	HM	100 ft (30.48m)	3025162	590.00
058" - 1.5 mm	.325"	1.5	HM	25 ft (7.62m)	3025156	150.00*
058" - 1.5 mm	.325"	1.5	HM	100 ft (30.48m)	3025157	490.00
058" - 1.5 mm	.3/8"	1.5	HM	100 ft (30.48m)	3025164	590.00
058" - 1.5 mm	.3/8"	1.5	VM	100 ft (30.48m)	3025166	590.00*
063" - 1.6 mm	.3/8"	1.6	HM	100 ft (30.48m)	3025993	490.00
063" - 1.6 mm	.325"	1.6	HM	100 ft (30.48m)	3025991	590.00

VERBINDUNGSGLIED MIT NIETEN, 20 STÜCK

passend zu	Art. Nr.	Preis
.1/4" 050" - 1.3 mm	3089235	17.00
.3/8" 043" - 1.1 mm	3089236	17.00
.3/8" 050" - 1.3 mm	3089239	17.00
.325" 058" - 1.5 mm	3089237	17.00
.3/8" 058" - 1.5 mm	3089242	17.00
.3/8" 063" - 1.6 mm	3089238	17.00

HM = Halbmeissel VM = Vollmeissel
*solange Vorrat

Schwertschutz aus Kunststoff

30 cm	3500853	5.00
35 cm	3500852	8.00
40 cm	3016228	9.00
45 cm	3016227	9.00
50 cm	3025204	9.00

Ø Zoll	Kette	Menge	Art.	Preis
Rundfeilen im Dutzend				
5/32"	91VG, 25AP	12 pcs.	5004713	41.00
3/16"	21BP, 95VP	12 pcs.	5004712	41.00
7/32"	73LP/ 73DP	12 pcs.	5004711	41.00
13/64"	73LP	12 pcs.	5004714	41.00

Feilengriff «Timber» mit Schärfwinkel 30 und 25 Grad, aus Kunststoff

5000086 **7.00**



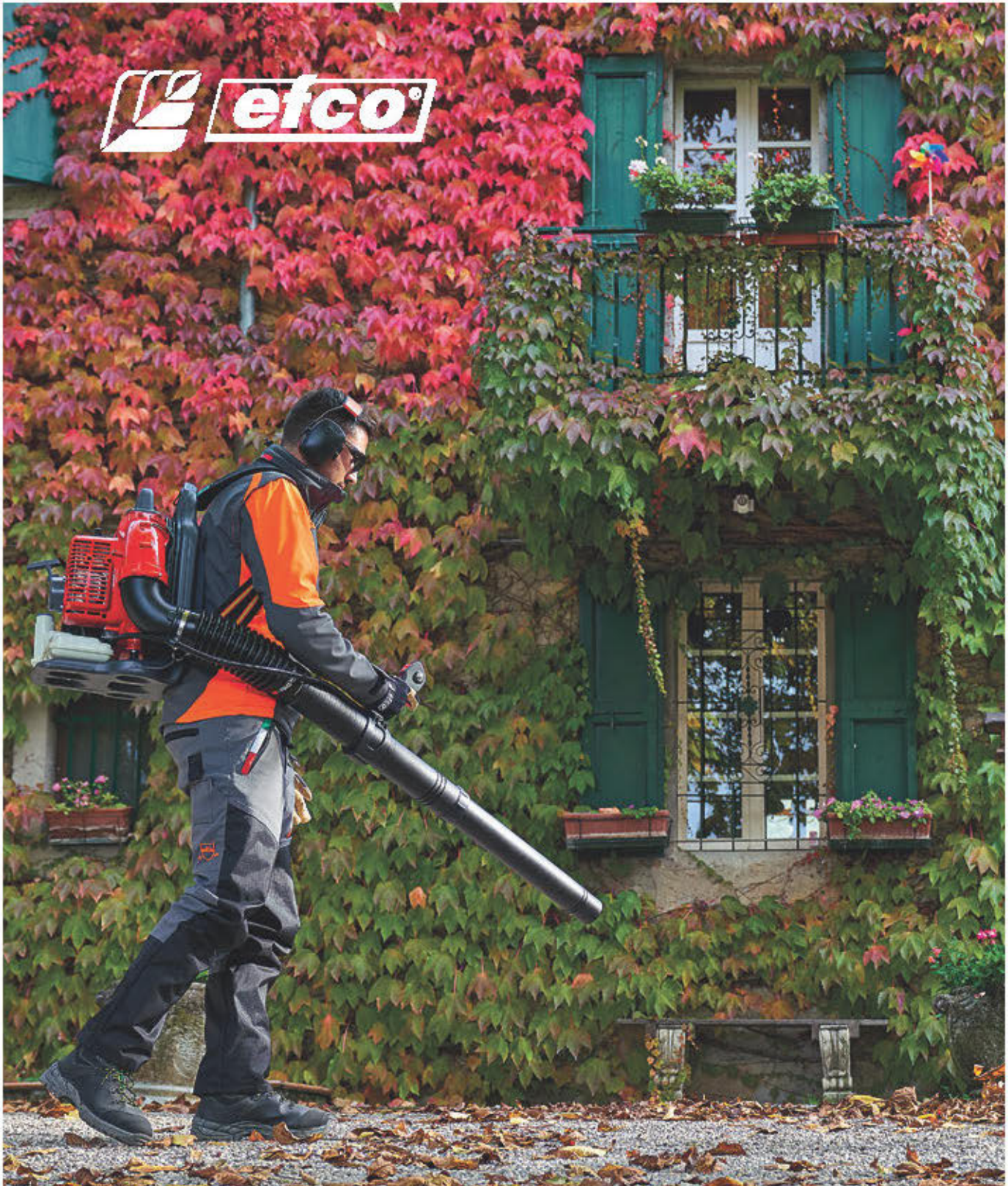

LAUBBLÄSER

Die Laubbläser und -sauger von Efcó sind leise, leicht und einfach zu bedienen und damit wertvolle Arbeitsbegleiter.

Ein Luftzug, um alles zu reinigen, vom Garten bis zu den Wegen. Für Profis und Privatpersonen.

Technik und Komfort

Sie sind kraftvolle, leistungsstarke Geräte, die Blätter und andere Kleinteile von jeder Oberfläche entfernen können. Sie eignen sich für den privaten Gebrauch (Handbläser) für kleine Flächen und für den professionellen Gebrauch (Rückenbläser) für landwirtschaftliche Flächen und grosse städtische Gebiete.



"AlwaysOn"-Ein/Aus-System: kehrt automatisch in die Ein-Position nach Zündung nach jeder Abschaltung. Dadurch wird ein Überlaufen des Motors verhindert.



Der Griff ist gummibeschichtet, isoliert die Hände des Bedieners vor Vibrationen und sorgt für einen komfortablen Griff bei der Arbeit.



Das serienmäßige Häckselmesser mit 4 Stahlklingen ermöglicht es, das Volumen des Ernteguts im Sack auf ein Minimum zu reduzieren (bis auf 1/12 des ursprünglichen Volumens), was die Arbeitsautonomie erhöht.



Doppellamellenlüfter für hohe Leistung in Bezug auf Luftdurchsatz und Geschwindigkeit und erhöhte Kühlleistung der Wärmeeinheit.



Der Papierluftfilter mit erhöhter Kapazität und die Filterfläche ermöglichen eine gute und schnelle Wartung sowie eine längere Lebensdauer.



Digitale Spule mit variablem Vorlauf und Schwungrad mit neuem Lamellenprofil: sorgen für einen ruhigeren Motorlauf und eine bessere Kühlung der Wärmeeinheit.



Laubbläser

Motor	SA2500
2-Takt	
Leistung	1.3 PS / 1 kW
Luftdurchsatz	720 m ³ /h
Luftgeschwindigkeit	70 m/s
Geräuschemission	96.5 / 104 dB(A)
Gewicht	3.7 kg
Art-Nr.	3112789
Verkaufspreis	Fr. 390.00

SA2063
2-Takt
4.5 PS / 3.3 kW
1200 m ³ /h
90 m/s
100.9 / 109 dB(A)
9.4 kg
3121056
Fr. 870.00

SA9010
2-Takt
5 PS / 3.6 kW
1638 m ³ /h
105 m/s
103 / 115 dB(A)
11.4 kg
3111520
Fr. 970.00

**HANDBLASGERÄT
SA 2500**

Das extrem leichte und komfortable Gebläse SA 2500 ist ideal für intensive Arbeiten zu jeder Jahreszeit und ermöglicht auch weniger erfahrenen Anwendern eine einfache und sichere Bedienung. Dank seiner geringen Emissionen hat es eine geringere Umweltbelastung, da es die Euro-5-Vorschriften erfüllt. Der Handbläser SA 2500 wurde entwickelt, um sowohl den Gartenliebhabern als auch den Profis im Bereich der Grünpflege zu helfen.

**RÜCKENTRAGBARER LAUBBLÄSER
SA 2063**

Die professionellen Laubbläser SA 2063 und SA 9010 sind für den Einsatz in ländlichen, städtischen und landwirtschaftlichen Umgebungen konzipiert. Dank des leistungsstarken Euro-5-Motors sind sie ideal für die schnelle Beseitigung von Laub, Gestrüpp, etc. auf grossen Flächen. Das geringe Gewicht, die hohe Luftgeschwindigkeit und Luftdurchsatz machen diese Laubbläser zu einem idealen Gerät für den Profi.

Zubehör zu SA 2500	Art-Nr.	Preis
Saugkit	3112988	Fr. 85.00

Zubehör zu SA 2063	Art-Nr.	Preis
Flachdüse	3100650	Fr. 28.00
Runddüse	3109564	Fr. 54.00
Umbausatz Sprühgerät (Flüssigkeit)	3124055	Fr. 248.00
Option Sprühgerät (Pulver)	3127029	Fr. 145.00





Sprühgerät	AT2063	AT9000
Motor	2-Takt	2-Takt
Hubraum	61.3 cm ³	77 cm ³
Leistung	4.4 PS / 3.3 kW	5 PS / 3.6 kW
Tankvolumen	16 l	17 l
Fördermenge	0.67 – 5.1 l/min	0.1 – 3.5 l/min
Gewicht	11.5 kg	11.2 kg
Luftleistung max.	1200 m ³ /h	1620 m ³ /h
Luftgeschwindigkeit	90 m/s	105 m/s
Luftdurchsatz	20 m ³	27 m ³
Sprühleistung max.	vertical 12 m, horizontal 14 m	vertical 16 m, horizontal 18 m
Art-Nr.	3131614	3111521
Verkaufspreis	Fr. 890.00	Fr. 990.00*

RÜCKENTRAGBARES SPRÜHGERÄT

Die Rückentragessprühgeräte stehen für Ergonomie, Effizienz, Spitzenleistung sowie Bedienungskomfort. Die Bedienelemente befinden sich am Griff und sind gut erreichbar, die Tanks sind grosszügig bemessen, und das Aluminiumgebläse ist sicher und effizient. Der Benzinmotor garantiert Zuverlässigkeit und eine lange Lebensdauer.

*solange lieferbar

ZUBEHÖR FÜR AT 9000



Booster-Pumpe
Art. 3086144
Fr. 157.00



Booster-Pumpe mit
Befüllautomatik
Art. 3086145
Fr. 228.00

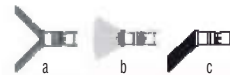

Sprühdüsen-Kit
Art. 3086146
Fr. 9.00



Kit Pulver und Granulat
Art. 3086147
Fr. 202.00



Präzisions-Sprühdüse
Art. 3086150
Fr. 212.00



ERDBOHRER TR1551

Das Einmann-Erdbohrgerät TR 1551 ist einfach in der Bedienung und für kleinere Bohrarbeiten im Forst-, Garten- und Landschaftsbau.

Erdbohrer	TR1551
Motor	2-Takt
Leistung	2.1 PS / 1.6 kW
Getriebe	Untersetzung 40:1
Lieferumfang	ohne Bohrer
Art-Nr.	3021797
Verkaufspreis	Fr. 990.00



EFCO ERDBOHRER EINGÄNGIG

Bestell-Nr.	Ø cm	Länge cm	Passend zu	Preis inkl. MwSt.
4002191	8	100	TR 1585 R TR 1551	Fr. 125.00
4002192	10	100	TR 1585 R TR 1551	Fr. 129.00
4002193	15	100	TR 1585 R TR 1551	Fr. 149.00
4002194	20	100	TR 1585 R TR 1551	Fr. 157.00
4002196	30	85	TR 1585 R	Fr. 297.00



Kombi-Kanister	Art-Nr	Preis
Benzin-/Ölkanister, mit BAM-Zulassung für den Transport im Auto. Für doppelte Verwendung 6 Liter Benzin und 3 Liter Öl. Profi-Ausführung, mit Messskala.		
Benzin-/Ölkanister transparent	3089655	Fr. 37.00
Benzinkanister		
Benzinkanister mit BAM-Zulassung für den Transport im Auto. Wird mit Einfüllstutzen geliefert.		
Benzinkanister 5 Liter	3044946	Fr. 19.00
Einfüllstutzen		
Einfüllstutzen zum Kombi-Kanister und Benzinkanister zur einfachen und sauberen Kraftstoffbefüllung für kleine Öffnungen. Mit Überlaufsicherung.		
Einfüllstutzen	3025206	Fr. 19.00
Schutzhelm mit Gehörschutz und Visier		
Schutzhelm mit Gehörschutz und Visier Mit EG-Zulassung nach EN 397. Persönliche Schutzausrüstung der Kategorie III. Zulassung 440 V AC. Nichtleitend. Aus Polyäthylen mit hoher Dichte. Komplett mit verstellbarem Gehörschutz (zugelassen nach EN 352-1/93) und Netzvisier (zugelassen nach EN 1731-F). Innere Gewebekante verstellbar mit 6 Positionen und absorbierendes Material mit Schweisschutz aus Leder. Mit Nackenschutz. Leicht und robust.		
Schutzhelm mit Gehörschutz, Nackenschutz und Visier	3021686	Fr. 126.00
Netzvisier	3021688	Fr. 42.00
Gesichtsschutz mit Stahlgitter-Visier	4000715	Fr. 19.00





BERTOLINI

our power, your passion

**Balkenmäher
Einachsschlepper
Schlegelmäher
Bodenfräsen**







B BERTOLINI

BALKENMÄHER

Eine einfache Handhabung und Manövrierfähigkeit für präzises Schneiden unter allen Arbeitsbedingungen – Bertolini Balkenmäher stehen für Zuverlässigkeit und Leistung.

Balkenmäher

Motor	MC110 K	4-Takt Emak K 700 H – OHV
Leistung		5.4 PS (3450 U/min)
Hubraum		182 cm ³
Startsystem		Handstart
Getriebe		Ölbadgetriebe
Kupplungsart		direkt über Fahrtriebshebel
Lenkholm		höhenverstellbar mit Schwingungsdämpfer
Lenkung		nein
Bremse		nein
Räder		3.50 x 6" AS
Schaltung		1 Gang (1 V)
Geschwindigkeit		V: 2.3 km/h
Sicherung		Motorstopp
Zapfwelle		unabhängig
Gewicht		70 kg
Lieferumfang		mit Messerantrieb und Messerbalken 92 cm
Art-Nr.	3078218	
Verkaufspreis	Fr. 2290.00	



Abmessungen

L1	1540 mm
L2	740 mm
L3	800 mm
H1	990 mm
B1	920 mm
B2	400 mm

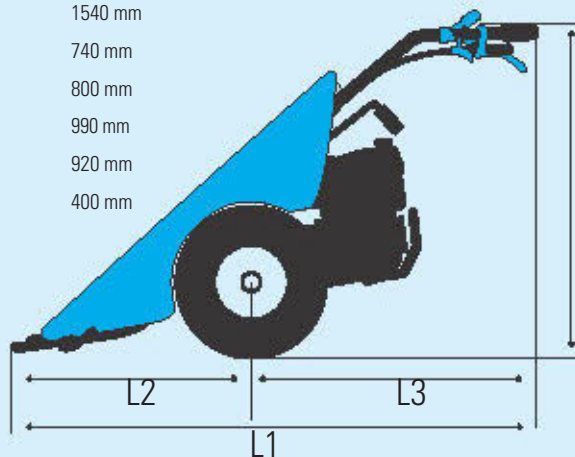

H1

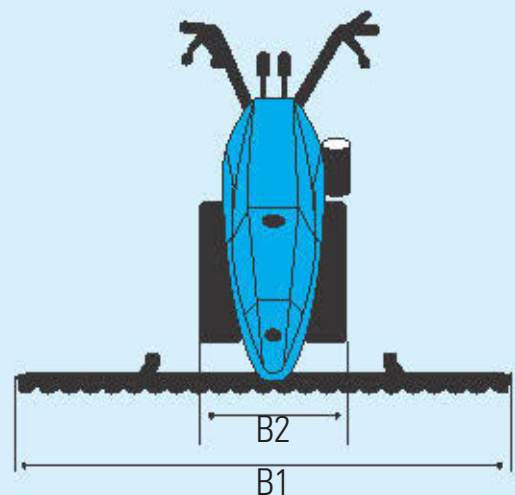



Balkenmäher

Motor	4-Takt Emak K 800 H – OHV
Leistung	5.7 PS (3600 U/min)
Hubraum	182 cm ³
Startsystem	Handstart
Getriebe	Ölbadgetriebe
Kupplungsart	trockene Scheibenkupplung
Lenkung	nein
Bremse	Feststellbremse
Räder	4.00 x 8" AS
Schaltung	2 Gänge (1 V + 1 R)
Geschwindigkeit	V: 3.07 km/h R: 1.18 km/h
Sicherung	Motorstopp
Zapfwelle	unabhängig
Gewicht	80 kg
Lieferumfang	mechanischer Messerantrieb und Busatis Mähbalken 92 cm
Art-Nr.	3078209
Verkaufspreis	Fr. 3690.00

MC130 S FRD

Motor	4-Takt Honda GX200
Leistung	5.8 PS / 4.3 kW (3600 U/min)
Hubraum	196 cm ³
Startsystem	Handstart
Getriebe	Ölbadgetriebe
Kupplungsart	trockene Scheibenkupplung
Lenkung	nein
Bremse	Feststellbremse
Räder	4.00 x 8" AS
Schaltung	4 Gänge (2 V + 2 R)
Geschwindigkeit	V: 1.11 / 2.32 km/h R: 1.05 / 2.2 km/h
Sicherung	Motorstopp
Zapfwelle	unabhängig
Gewicht	105 kg
Lieferumfang	Ölbadmesserantrieb, Messerkopf, Messerbalken ESM Universal 122 cm
Art-Nr.	3088596
Verkaufspreis	Fr. 4490.00

MC150 S FRD

Motor	4-Takt Kohler CH395
Leistung	9.5 PS / 7.0 kW (3550 U/min)
Hubraum	277 cm ³
Startsystem	Handstart
Getriebe	Ölbadgetriebe mit differential
Kupplungsart	trockene Scheibenkupplung
Lenkung	Lenkbremse
Bremse	Feststellbremse
Räder	4.00 x 10" AS
Schaltung	6 Gänge (3 V + 3 R)
Geschwindigkeit	V: 1.2 / 2.57 / 4.17 km/h R: 1.27 / 2.66 / 4.41 km/h
Sicherung	Motorstopp
Zapfwelle	unabhängig
Gewicht	135 kg
Lieferumfang	Ölbadmesserantrieb, Messerkopf, Messerbalken ESM Kommunal 122 cm
Art-Nr.	3085063
Verkaufspreis	Fr. 6990.00

Höhenverstellbarer Lenkholm mit Schwingungsdämpfer



Geräteträger

Lieferumfang	Grundgerät mit Bereifung
Art-Nr.	3080767
Verkaufspreis	Fr. 2890.00

MC130 S

Lieferumfang	Grundgerät mit Bereifung
Art-Nr.	3088963
Verkaufspreis	Fr. 3190.00

MC150 S

Lieferumfang	Grundgerät mit Bereifung
Art-Nr.	3105700
Verkaufspreis	Fr. 4890.00

Abmessungen

L1	1540 mm
L2	740 mm
L3	800 mm
H1	990 mm
B1	920 mm
B2	400 mm

Abmessungen

L1	1670 mm
L2	900
L3	770 mm
H1	1250–300 mm
B1	950–1270 mm
B2	450 mm

Abmessungen

L1	1540 mm
L2	740 mm
L3	800 mm
H1	990 mm
B1	920 mm
B2	400 mm

BALKENMÄHER ZUBEHÖR

	Art.	Prix	*Jusqu'à fin de stock	MC110 K	MC120 K FRD	MC130 S FRD	MC150 S FRD
Messerantriebe							
Mechanischer Messerantrieb MC110	3079814	461.00	•				
Mechanischer Messerantrieb Quick Fit Ø 46 mm	3079815	406.00			•		
Ölbad - Messerantrieb Quick Fit Ø 46 mm	3078165	898.00			•		
Ölbad - Messerantrieb Quick Fit Ø 50 mm	3088503	850.00				•	•
Messerbalken							
Busatis Mulchbalken 92 cm (nur mit mechanischem Messerantrieb)	3079813	383.00					
Fingerbalken 115 cm (nur mit Ölbad-Messerantrieb)	3078274	605.00				o	o
Fingerbalken 127 cm (nur mit Ölbad-Messerantrieb)	3078237	721.00				o	o
Fingerbalken 140 cm (nur mit Ölbad-Messerantrieb)	3078275	692.00				o	o
Aussenschuhe zu Fingerbalken	3078236	164.00					
Entrainement à bain d'huile							
Messerbalken ESM Universal (102 cm benötigt Messerkopf 3078163)	3079605	721.00				o	o
Messerbalken ESM Universal (122 cm benötigt Messerkopf 3078163)	3078166	824.00				•	o
Messerbalken ESM Kommunal (102 cm benötigt Messerkopf 3078163)	3079870	1'259.00				o	o
Messerbalken ESM Kommunal (122 cm benötigt Messerkopf 3078163)	3078214	1'400.00				o	•
Messerbalken ESM Kommunal (142 cm benötigt Messerkopf 3078163)	3078169	1'547.00				o	o
Messerbalken ESM Kommunal (162 cm benötigt Messerkopf 3078163)	3115429	1'542.00					o
Messerkopf für alle ESM Balken	3078163	73.00				•	•
Zusatzgewichte							
Frontgewicht für Ölbad - Messerantrieb, 15 kg	4015328	195.00				o	o
Bereifung							
Räder - Paar 3.50x6" AS (Aufsteckfelge 25 mmm)	3079895	184.00					
Räder - Paar 4x8" AS MC120 bis 2018, MC130 bis 2019 (Aufsteckfelge 25 mmm)	3088486	221.00				o	
Räder - Paar 4x8" AS Fixe 4-Loch Felge	3078253	246.00				•	
Räder - Paar 4x10" AS Verstellbare 4-Loch Felge	3067444	364.00				o	•
Räder - Paar 5x10" AS Verstellbare 4-Loch Felge	3067442	389.00					o
Räder - Paar 16-6.5x8" Fixe 4-Loch Felge (benötigt Distanzstücke 3079879)	3078257	268.00					o
Räder - Paar 18-9.5x8" Verstellbare 4-Loch Felge (benötigt Distanzstücke 3079901)	3079900	462.00					o
Metall - Räder							
Metall-Giterräder Ø480 mm x 100 mm	3078222	313.00				o	o
Spurverbreiterungen							
Verbreiterung 100 mm zu 3078222	3079604	236.00				o	o
Distanzstück 2 x 50 mm, per Paar	3079879	83.00				o	o
Distanzstück 2 x 100 mm, per Paar	3079901	149.00				o	o
Distanzstück 2 x 130 mm, per Paar	3079890	151.00				o	o
Distanzstück 2 x 150 mm, pro Stück	3078240	133.00				o	o
Schneeketten							
4x8"	3078297	157.00					
4x10"	3078298	258.00					
5x10"	3079602	300.00					
Frontanbaugeräte							
Schneeschild 100 x 40cm	3078171	942.00				o	o
Kehrbürste 80 x 35 cm, Quick Fit 46 mm	3079864	1'910.00					
Kehrbürste 100 x 35 cm, Quick Fit 50 mm	3079894	2'560.00				o	o
Schlegelmäher 50 cm	3111660	2'024.00				o	o
Schlegelmäher 65 cm mit Sicherheitsbremse	3078279	3'188.00					o
Schlegelmäher 80 cm mit Sicherheitsbremse	3126587	2'975.00					o
Sichelmäher 62 cm mit Messerbremse	3078295	2'411.00					o
Transportkarren mit Kippbrücke 115 x 55 x 35 cm	3080257	2'201.00				o	o
Bandheuer 125 cm, Doppelkeilriemen	3088335	3'652.00				o	o
Bandheuer 145 cm, Doppelkeilriemen	3088337	3'818.00					o

• = Serienmässig o = Nachrüstbar

EINACHSER

Leistungsstark, zuverlässig, wendig und multifunktional: Die Geräteträger von Bertolini sind die ideale Lösung für alle Arten von Arbeiten zu allen Jahreszeiten.

Einachsschlepper

BT400 K FRD

Motor	4-Takt Emak K700 H OHV
Leistung	5.4 PS (3450 U/min)
Hubraum	182 cm ³
Arbeitsbreite	50 cm
Fräse	gegenlaufend
Startsystem	Handstart
Getriebe	Ölbadgetriebe
Kupplungsart	direkt über Fahrtriabshebel
Lenkholm	höhenverstellbar, mit Schwingungs- dämpfer
Räder	4 x 8" AS
Schaltung	2 Gänge (1 V + 1 R)
Geschwindigkeit	V: 1.45 km/h R: 2.64 km/h
Zapfwelle	synchronisiert
Schneidewerkzeug	12 Messer
Tiefeneinstellung	6 Positionen
Gewicht	75 kg
Art-Nr.	3078208
Verkaufspreis	Fr. 2250.00



Abmessung mit Bodenfräse

L1	1440 mm
L2	470 mm
L3	970 mm
H1	230–1050 mm
B1	380 mm
B2	350–600 mm

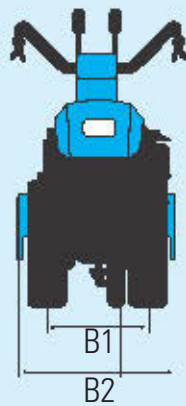

Abmessung mit Mähbalken

L1	1465 mm
L2	600 mm
L3	865 mm
H1	345–1150 mm
B1	380 mm
B2	900–1117 mm

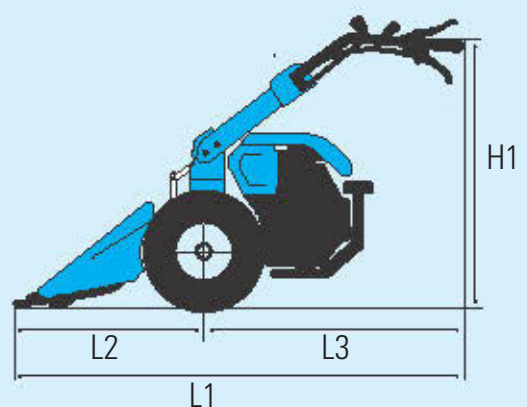
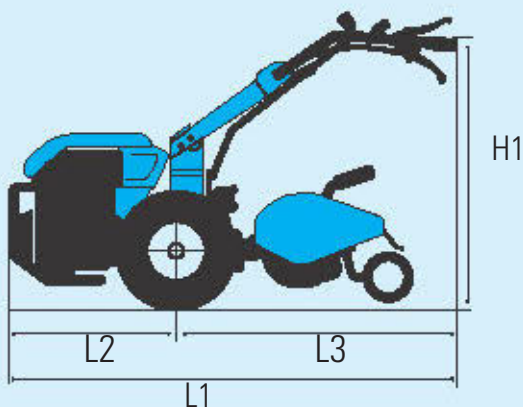
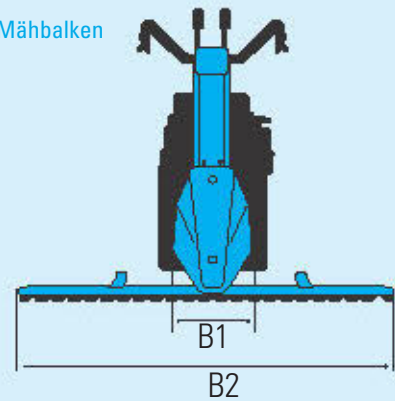



Einachsschlepper

Motor	BT401 S FRD 4-Takt Emak K800 H OHV
Leistung	5.7 PS (3550 U/min)
Hubraum	182 cm ³
Arbeitsbreite	50 cm
Fräse	Ø 28 cm
Startsystem	Handstart
Getriebe	Ölbadgetriebe
Lenkung	nein
Bremse	nein
Räder	4 x 8" AS
Schaltung	2 Gänge (1 V + 1 R)
Geschwindigkeit	V: 3.07 km/h R: 1.18 km/h
Zapfwelle	unabhängig
Schneidewerkzeug	12 Messer
Tiefeneinstellung	6 Positionen
Gewicht	75 kg
Art-Nr.	3078202
Verkaufspreis	Fr. 2990.00

Motor	BT405 S FRD 4-Takt Honda GX 200 OHV
Leistung	5.8 PS / 4.3 kW (3550 U/min)
Hubraum	196 cm ³
Arbeitsbreite	60 cm, reduzierbar auf 50 cm
Fräse	Ø 28 cm
Startsystem	Handstart
Getriebe	Ölbadgetriebe
Lenkung	nein
Bremse	nein
Räder	4 x 8" AS
Schaltung	4 Gänge (2 V + 2 R)
Geschwindigkeit	V: 1.05 / 2.2 km/h R: 1.11 / 2.32 km/h
Zapfwelle	unabhängig
Schneidewerkzeug	16 Messer
Tiefeneinstellung	6 Positionen
Gewicht	116 kg
Art-Nr.	3085036
Verkaufspreis	Fr. 3990.00

Motor	BT407 S FRD 4-Takt Honda GX270
Leistung	8.4 PS / 6.2 kW (3.550 U/min)
Hubraum	27 cm ³
Arbeitsbreite	60 cm, reduzierbar auf 50 cm
Fräse	Ø 28 cm
Startsystem	Handstart
Getriebe	Ölbadgetriebe
Lenkung	Lenkbremse
Bremse	ja
Räder	4 x 10" AS
Schaltung	4 Gänge (2 V + 2 R)
Geschwindigkeit	V: 1.2 / 2.52 km/h R: 1.27 / 2.66 km/h
Zapfwelle	unabhängig
Schneidewerkzeug	16 Messer
Tiefeneinstellung	6 Positionen
Gewicht	120 kg
Art-Nr.	3105146
Verkaufspreis	Fr. 5360.00

Lenkholm höhen- und seitenverstellbar,
180° drehbar, mit Schwingungsdämpfer,
trockene Mehrscheibenkupplung



Einachsschlepper

Lieferumfang	BT401 S Grundgerät mit Bereifung
Art-Nr.	3078201
Verkaufspreis	Fr. 2350.00

Lieferumfang	BT405 S Grundgerät mit Bereifung
Art-Nr.	3085035
Verkaufspreis	Fr. 3090.00

Lieferumfang	BT407 S Grundgerät mit Bereifung
Art-Nr.	3105151
Verkaufspreis	Fr. 4290.00

	Abmessung mit Bodenfräse	mit Mähbalken	mit Bodenfräse	mit Mähbalken	mit Bodenfräse	mit Mähbalken
L1	1740 mm	1670 mm	1780 mm	1690 mm	1780 mm	1690 mm
L2	550 mm	900 mm	570 mm	900 mm	570 mm	900 mm
L3	1190 mm	770 mm	1210 mm	790 mm	1210 mm	790 mm
H1	300–1250 mm	1250–300 mm	1340–470 mm	1440–620 mm	1340–470 mm	1440–620 mm
B1	370 mm	370 mm	370 mm	370 mm	370 mm	370 mm
B2	400–600 mm	1270–950 mm	700–400 mm	1420–950 mm	700–400 mm	1420–950 mm



Einachsschlepper

Motor 4-Takt Kohler CH395 OHV
Leistung 9.5 PS (3550 U/min)
Hubraum 277 cm³
Arbeitsbreite 70, reduzierbar auf 60 cm
Fräse Ø 32 cm
Startsystem Handstart
Getriebe Ölbadgetriebe
Kupplungsart trockene Mehrscheibenkupplung
Lenkholm höhen- und seitenverstellbar, 180° drehbar, mit Schwingungsdämpfer
Lenkung Lenkbremse
Bremse ja
Räder 5 x 10" AS
Schaltung 6 Gänge (3 V + 3 R)
Geschwindigkeit V: 1.33 / 2.79 / 4.62
 R: 1.26 / 2.64 / 4.37
Zapfwelle unabhängig
Schneidewerkzeug 20 Messer
Tiefeneinstellung 6 Positionen
Gewicht 130 kg
Art-Nr. **3101946**
Verkaufspreis **Fr. 5890.00**

BT417 S FRD
Motor 4-Takt Kohler CH 440 OHV
Leistung 14.0 PS (3550 U/min)
Hubraum 429 cm³
Arbeitsbreite 80, reduzierbar auf 65 cm
Fräse Ø 35 cm
Startsystem 12 V Elektrostart und Handstart
Getriebe Ölbadgetriebe
Kupplungsart trockene Mehrscheibenkupplung
Lenkholm höhen- und seitenverstellbar, 180° drehbar, mit Schwingungsdämpfer
Lenkung Lenkbremse
Bremse ja
Räder 6.5 / 80 x 12" AS
Schaltung 5 Gänge (4 V + 1 R)
Geschwindigkeit V: 1.08 / 2.02 / 3.61 / 7.91 km/h
 R: 2.82 km/h
Zapfwelle 1x unabhängig 1x Weg-Zapfwelle
Schneidewerkzeug 16 Messer
Tiefeneinstellung 6 Positionen
Gewicht 250 kg
Art-Nr. **3104212**
Verkaufspreis **Fr. 7990.00**



Einachsschlepper

Lieferumfang Grundgerät mit Bereifung
Art-Nr. **3101945**
Verkaufspreis **Fr. 4690.00**

BT417 S
 Grundgerät mit Bereifung, Anhängerkupplung
Art-Nr. **3105049**
Verkaufspreis **Fr. 6590.00**

Abmessung mit Bodenfräse mit Mähbalken

L1	2180 mm	2185 mm
L2	730 mm	1125 mm
L3	1450 mm	1060 mm
H1	600–1300 mm	700–1300 mm
B1	420–510 mm	430–490 mm
B2	600–900 mm	1150–1600 mm

mit Bodenfräse mit Mähbalken

L1	2180 mm	2185 mm
L2	730 mm	1125 mm
L3	1450 mm	1060 mm
H1	600–1300 mm	700— mm
B1	420–510 mm	430–490 mm
B2	600–900 mm	1150–1600 mm



	Art-Nr	Preis	* solange Vorrat	BT401 S FRD	BT405 S FRD	BT407 S FRD	BT413 S FRD	BT417 S FRD
Messerantrieb								
Ölbad - Messerantrieb Quick Fit Ø 46 mm	3078165	898.00	o					
Ölbad - Messerantrieb Quick Fit Ø 50 mm	3088503	850.00			o	o	o	
Ölbad - Messerantrieb Fixe Montage	3078172	1'195.00						o
Messerbalken								
Busatis - Messerbalken 92cm	3079813	383.00		o				
Fingerbalken 115 cm (nur mit Ölbad-Messerantrieb)	3078274	605.00				o		
Fingerbalken 127 cm (nur mit Ölbad-Messerantrieb)	3078237	721.00				o	o	o
Fingerbalken 140 cm (nur mit Ölbad-Messerantrieb)	3078275	692.00				o	o	o
Aussenschuhe zu Fingerbalken	3078236	164.00						
Messerbalken ESM Universal 102 cm benötigt Messerkopf 3078163 (nur mit Ölbad-Messerantrieb)	3079605	721.00				o		
Messerbalken ESM Universal 122 cm benötigt Messerkopf 3078163	3078166	824.00				o	o	
Messerbalken ESM Kommunal 102 cm benötigt Messerkopf 3078163 (nur mit Ölbad-Messerantrieb)"	3079870	1'259.00				o	o	
Messerbalken ESM Kommunal 122 cm benötigt Messerkopf 3078163	3078214	1'400.00				o	o	
Messerbalken ESM Kommunal 142 cm benötigt Messerkopf 3078163	3078169	1'547.00				o	o	o
Messerbalken ESM Kommunal 162 cm benötigt Messerkopf 3078163	3115429	1'542.00				o	o	o
Messerkopf für alle ESM Balken	3078163	73.00						
Bereifung Räder - Paar								
4x8" AS gesteckt	3067445	205.00						
4x8" AS Fixe 4-Loch Felge fix	3078253	246.00		•				
4x10" AS 4-Loch Felge verstellbar	3067444	364.00		•	o			
5x10" AS 4-Loch Felge verstellbar	3067442	389.00		o	•			
16-6.5x8" AS 4-Loch Felge fix	3078257	268.00			o	•		
18-9.5x8" Rasenreifen Verstellbare 4-Loch Felge (benötigt Distanzstücke 3079901)	3079900	462.00			o	o		
6.50/80x12" AS 4-Loch Felge verstellbar	3079889	487.00						•
Metallräder								
Metall-Giterräder Ø370 mm x 100 mm	3078258	338.00						
Metall-Giterräder Ø480 mm x 100 mm	3078222	313.00				o	o	
Metall-Giterräder Ø570 mm x 125 mm	3078259	229.00						o
Schneeketten								
4x8"	3078297	157.00						
4x10"	3078298	258.00				o		
5x10"	3079602	300.00					o	

	Art-Nr	Preis	* solange Vorrat	BT401 S FRD	BT405 S FRD	BT407 S FRD	BT413 S FRD	BT417 S FRD
Heckanbaugeräte								
Quick Fit 50 mm (bei Einachser solo nicht im Lieferumfang)	3077797	114.00			0	0	0	
Quick Fit 50 mm	3079812	286.00						0
Anhängerkupplung	4014057	51.00	0					
Anhängerkupplung	3087422	49.00			0	•	•	•
Werkzeughalterung benötigt 4014057	3078267	143.00	0					
Werkzeughalterung verstellbar, benötigt 3087422	4014054	164.00			0	0	0	
Werkzeughalterung verstellbar	3078268	164.00						0
Einschärpflug benötigt 3078267	3078269	211.00	0					
Einschärpflug benötigt entsprechende Werkzeughalterung	3078270	278.00			0	0	0	0
Winkeldrehpflug benötigt entsprechende Werkzeughalterung	3078248	394.00				0	0	0
Häufelpflug benötigt 3078267	3079863	118.00	0					
Häufelpflug benötigt entsprechende Werkzeughalterung	4014051	239.00			0	0	0	0
Kartoffelpflug benötigt entsprechende Werkzeughalterung	3078272	206.00			0	0	0	0
3-Zahn Egge benötigt entsprechende Werkzeughalterung	3078239	518.00				0	0	0
Transportanhänger 125 x 95x 30 cm Ladefläche, Nutzlast 300 kg, Bereifung 145-70x8", mechanische Bremse über Fusspedal, Brücke kippbar, Heckklappe zum Öffnen, keine Strassenzulassung, benötigt modellbezogene Anhängervorrichtung	3072490	1'897.00			0	0	0	0
Frontanbaugeräte								
Schneefräse 60 cm, 2-stufig	3079883	3'359.00				0	0	0
Schneeschild 100 x 40 cm benötigt Quick Fit 50mm	3078171	942.00			0	0	0	0
Kehrbürste 80 x 35 cm, Quick Fit 46 mm	3079864	1'910.00	0					
Kehrbürste 100 x 35 cm, Quick Fit 50 mm	3079894	2'560.00			0	0	0	0
Schlegelmäher 50 cm	3111660	2'024.00			0	0	0	0
Schlegelmäher 65 cm mit Sicherheitsbremse	3078279	3'188.00				0	0	0
Schlegelmäher 80 cm mit Sicherheitsbremse	3126587	2'975.00				0	0	0
Sichelmäher 62 cm mit Messerbremse	3078295	2'411.00				0	0	0
Transportkarren mit Kippbrücke 115 x 55 x 35 cm	3080257	2'201.00			0	0	0	0
Bandheuer 125 cm, Doppelkeilriemen	3088335	3'652.00			0	0	0	0
Bandheuer 145 cm, Doppelkeilriemen	3088337	3'818.00					0	0
Zusatzgewichte								
Zusatzgewicht für Räder mit 4-Loch Felgen, 2 x 15 kg	3067447	235.00						
Frontgewicht, 7,8 kg	3106464	57.00			0			
Frontgewicht, 12 kg	3127419	108.00				0	0	0
Frontgewicht für Ölbad - Messerantrieb, 15 kg	4015328	195.00						
Spurverbreiterung								
Distanzstück 2 x 50 mm, per Paar	3079879	83.00			0	0	0	
Distanzstück 2 x 95 mm, per Paar	3079897	145.00						0
Distanzstück 2 x 100 mm, per Paar, Steckflansch	3079860	96.00	0					
Distanzstück 2 x 100 mm, per Paar	3079901	149.00			0	0	0	
Distanzstück 2 x 130 mm, per Paar	3079890	151.00			0	0	0	
Distanzstück 2 x 150 mm, pro Stück	3079899	133.00			0	0	0	



A man wearing a dark green and orange safety vest, black pants, and large black headphones is operating a blue and white Bertolini brush cutter. He is standing in a field of tall, dry grass, with a line of trees in the background. The machine has a white fuel tank and a large black tire. The Bertolini logo is visible on the side of the machine.

B BERTOLINI

SCHLEGELMÄHER

Professionelle Maschinen zum Zerkleinern von Gras, Schösslingen, niedrige Vegetation und Gestrüpp, leistungsstark und zuverlässig für wo es darauf ankommt.

SCHLEGELMÄHER



Schlegelmäher

Motor	4-Takt Emak K 800 H
Leistung	5.7 PS / 4.2 kW (3.550 U/min)
Hubraum	182 cm ³
Arbeitsbreite	50 cm
Schnitthöhe	20 – 80 mm
Startsystem	Handstart
Getriebe	Ölbadgetriebe
Lenkholm	höhen- und seitenverstellbar
Lenkung	unabhängige Lenkkupplung
Bremse	mit Abschalt-Automatik
Räder	4 x 8" AS
Schaltung	4 Gänge (3 V + 1 R)
Geschwindigkeit	V: 1.2 / 2.2 / 3.4 km/h R: 1.4 km/h
Schneidewerkzeug	26 Y-Schlegel
Gewicht	135 kg
Art-Nr.	3125099
Verkaufspreis	Fr. 4900.00

BTS65

Motor	4-Takt Honda GX 340
Leistung	10.7 PS / 7.1 kW (3.550 U/min)
Hubraum	389 cm ³
Arbeitsbreite	65 cm
Schnitthöhe	20 – 80 mm
Startsystem	Handstart
Getriebe	Ölbadgetriebe
Lenkholm	höhen- und seitenverstellbar
Lenkung	unabhängige Lenkkupplung
Bremse	mit Abschalt-Automatik
Räder	16 x 6.5 – 8" AS
Schaltung	4 Gänge (3 V + 1 R)
Geschwindigkeit	V: 1.2 / 2.2 / 3.4 km/h R: 1.4 km/h
Schneidewerkzeug	38 Y-Schlegel
Gewicht	173 kg
Art-Nr.	3104213
Verkaufspreis	Fr. 6600.00

BTS80

Motor	4-Takt Honda GX 340
Leistung	10.7 PS / 7.1 kW (3.550 U/min)
Hubraum	389 cm ³
Arbeitsbreite	80 cm
Schnitthöhe	20 – 80 mm
Startsystem	Handstart
Getriebe	Ölbadgetriebe
Lenkholm	höhen- und seitenverstellbar
Lenkung	unabhängige Lenkkupplung
Bremse	mit Abschalt-Automatik
Räder	16 x 6.5 – 8" AS
Schaltung	4 Gänge (3 V + 1 R)
Geschwindigkeit	V: 1.2 / 2.2 / 3.4 km/h R: 1.4 km/h
Schneidewerkzeug	46 Y-Schlegel
Gewicht	175 kg
Art-Nr.	3104214
Verkaufspreis	Fr. 6900.00



POWERED by
Honda
Engines



Schlegelmäher Track	BTS65 Track
Räder	Raupenfahrwerk
Art-Nr.	3112758
Verkaufspreis	Fr. 8690.00

BTS80 Track
Raupenfahrwerk
3112759
Fr. 8990.00

MÄHEN UND DÜNGEN IN EINEM

Schlegelmäher haben keine Probleme mit dichten Aufwüchsen. Das Pflanzenmaterial wird von den Schlegeln zerschlagen und breit verteilt, sodass das Mähgut liegen bleiben kann.

VORTEILE, DIE ÜBERZEUGEN

- › Robustes Mähwerk
- › Komfortable Schwenkräder
- › Schnittbreite bis 80 cm
- › Einstellbare Schnitthöhen
- › Keilriemen mit automatischer Feststellbremse beim Loslassen des Steuerhebels



MOTORHACKEN

Unsere Spezialisten für die Bodenbearbeitung. Kraftvoll und widerstandsfähig auf grossen Flächen, praktisch und zuverlässig auch im Gemüsegarten und Privatgärten: ein breites Sortiment für alle Bedürfnisse.

MOTORHACKEN



Motorhacken	MTZ155 S	MTZ205 S	MTZ218
Motor	4-Takt Emak K300 OHV	4-Takt Emak K800 OHV	4-Takt Emak K900 HR
Leistung	2.4 PS / 1.8 kW	5.7 PS / 4.2 kW (3.500 U/min)	7 PS / 5.2 kW (3.400 U/min)
Hubraum	80 cm ³	182 cm ³	252 cm ³
Arbeitsbreite	46 cm / 32 cm / 22 cm	85 cm / 60 cm / 35 cm	100 cm / 80 cm / 60 cm
Startsystem	Handstart	Handstart	Handstart
Lenkholm	höhenverstellbar	höhen- /seitenverstellbar	höhen- /seitenverstellbar
Räder	Transportrad	Transportrad	Transportrad
Schaltung	1 Gang (1 V)	3 Gänge (2 V + 1 R)	4 Gänge (3 V + 1 R)
Gewicht	27 kg	63 kg	96 kg
Art-Nr.	3127728	3107229	3107230
Verkaufspreis	Fr. 690.00	Fr. 1190.00	Fr. 1490.00

ULTIMATIVE LEISTUNG FÜR IHRE BÖDEN

Die Motorhacken von Bertolini sind speziell für den Einsatz in schwierigen Bodenverhältnissen konzipiert und für den Einsatz in Gemüsebeeten, Gärten oder auf mittelgrossen Grundstücken ausgelegt. Die Geräte zeichnen sich dank kompakter Grösse und geringem Gewicht, sowie durch eine herausragende Kombination von Handlichkeit, Robustheit und Leistungsstärke aus.

VORTEILE, DIE ÜBERZEUGEN

- › Hacksatz werkzeuglos reduzierbar
- › Umfangreiches Zubehör
- › Kraftvolle Motoren
- › Geschmiedete Hackmesser

MOTORHACKEN ZUBEHÖR

	Art-Nr	Preis	MTZ 205	MTZ 218
Transporträder				
Räder - Paar 3.50x8"	3106480	Fr. 105.00	o	
Metall - Räder				
Metall-Giterräder	3106506	Fr. 93.00	o	o
Werkzeughalterung und Anbauwerkzeuge				
Werkzeughalterung	3106469	Fr. 36.00	o	o
Häufelpflug benötigt 3106469	3106483	Fr. 62.00	o	
Häufelpflug benötigt 3106469	3021325	Fr. 143.00		o
Kartoffelroder benötigt 3106469	3106486	Fr. 49.00	o	o
Einschärpflug, einstellbar benötigt 3106469	3106484	Fr. 61.00	o	o





 **efco®**

B BERTOLINI



our **power**, your **passion**



our **power**, your **passion**

Ihr Fachhändler:

